

12983

12983



MEMORIA DESCRIPTIVA

correspondiente a un modelo de utilidad por 20 años, a favor de DON JOSE MARIA CASTAÑO ARTIGAS, residente en Madrid, por "JUGUETE ARTICULADO DE MOVIMIENTOS MULTIPLES"

5 El objeto que constituye la presente memoria descriptiva, se refiere en esencia a un nuevo modelo de juguete que representa un muñeco o cualquier otra figura que se desee, con sus miembros articulados y con movimientos múltiples debido a las especiales características que concurren en el mismo y que a continuación se describirán. Constituye por tanto este objeto una absoluta novedad en España.

10 Para la mejor comprensión de las características que se tratan de reivindicar se acompaña a la presente una hoja de plano que muestra a título de ejemplo e ilustración no limitativo, un caso de realización práctica del modelo y en el que:

15 La fig. 1ª presenta la armadura interior de un muñeco en su conjunto y de acuerdo con las directrices del inven-

to;

La fig. 2ª muestra la misma figura anterior en vista de perfil y con detalle de varios de los diversos movimientos que puede realizar;

20

La fig. 3ª corresponde a un detalle del cilindro que va dispuesto en la base del muñeco y que acciona los miembros del mismo y por último,



La fig. 4ª es un corte en sección del cilindro, según la fig 3ª con detalle de la disposición de los cordones de accionamiento.

25

Según dicha exposición gráfica el invento lo constituye esencialmente una figura que puede representar las mas variadas formas y la cual presenta sus miembros articulados, asentada sobre una base en cuyo interior va dispuesto un cilindro que es el llamado a accionar aquella figura representada.

30

En el caso que a título de ejemplo se presenta en el plano, representamos un muñeco visto interiormente y el cual puede ser revestido en la forma que se desee. Tanto las partes que representan las piernas (2-2'), (3 y 3') que van divididas en dos piezas, como la pieza central, (1) que constituye parte del cuerpo, la pieza siguiente (4) que es continuación de dicho cuerpo, la pieza (6), brazos (5), y cabeza (8), van unidas entre sí por sendos muelles (7) que permiten la más diversidad de movimientos a dichas piezas sin que lleguen a descomponerse entre sí. Estos muelles van dispuestos interiormente en las piezas que constituyen la figura, de forma que no son visibles al exterior y a la par que permiten una gran elasticidad en los movimientos del muñeco, sirven de unión de todas las piezas en sí.

35

40

45

En la base (9) que hace las veces de pedestal del muñeco,

50 se han dispuesto dos cilindros (12-12') con salientes
circulares o de cualquier otra forma apropiada (10-10')
a ambos lados del pedestal, con el fin de que las manos
del actuante puedan funcionar con facilidad dichos cilin-
dros y giratorios en ambos sentidos. En cada uno de los
cilindros interiores (12-12') se han fijado sendos cordo-
nes o análogos (11) en número variable y de acuerdo con
55 los miembros que han de moverse en la figura representa-
da, los cuales salen al exterior por entre las piernas
del muñeco y atravesando la pieza (1) van a morir cada
uno de ellos a un miembro del muñeco, de forma que al
producirse el giro de los cilindros de accionamiento (12'),
se atraiga, según el mayor o menor giro que se le de al
60 cilindro, al muñeco hacia abajo, facilitando esta acción
la disposición de los muelles ya descritos que articulan
las partes de la figura representada, es decir, que cada
cuerda o cordón ejerce su acción sobre una parte del mu-
ñeco y consecuentemente un movimiento, pudiéndose simul-
65 tanear estos últimos haciendo girar al propio tiempo los
discos unidos a los cilindros accionadores.

Basado pues, el invento en la acción ejercida por
los cilindros dispuestos en la base del muñeco, pueden
producirse las más variadas figuras y contracciones en
70 la figura que se representa, ya que todas las partes de
que va constituida esta última, son articuladas y elásti-
cas como consecuencia de los muelles ya descritos.

Se entiende pues, que presentado tan solo a título
de ejemplo e ilustración el muñeco que figura en el pla-
75 no, puede aplicarse la esencia del invento a las más va-
riadas figuras representativas sin que por ello se alte-
re el principio básico del mismo que radica en la unión



946

80

de las piezas por medio de muelles interiores en combinación con las cuerdas que fijan a cada una de las partes del muñeco son accionados por los cilindros dispuestos en la base de la figura que se representa, por lo que deben entenderse los términos de la presente memoria en un sentido amplio y nunca limitativo, ya que son susceptibles numerosas variantes de detalle constructivo que entrarían en el área del modelo reivindicado.

85



NOTA

Se reivindica como invención propia del solicitante por 20 años en España,

90

1ª.- Juguete articulado de movimientos múltiples, caracterizado por la disposición de un conjunto de piezas que representan una figura determinada y cuyas piezas son articuladas merced a la disposición interior de sendos muelles (7) (13) en todas las partes de unión de estas piezas y que a la par de dar elasticidad al conjunto facilitándole sus movimientos, sirven de unión de todas las piezas que forman la figura representada.

95

2ª.- Juguete según la 1ª reivindicación caracterizado porque en una base o plataforma de cualquier forma apropiada (9), sobre la cual se sienta la figura representada, se han dispuesto interiormente dos cilindros (12-12') independientes en su giro y con salientes (10-10') al exterior para facilitar el giro de ambos.

100

3ª.- Juguete según la 1ª y 2ª reivindicación caracterizado porque en los cilindros (12-12') se fijan en forma apropiada sendos cordones (11) en número variable y proporcional al número de miembros que tiene la figura re-

105

110

presentada, cuyos cordones saliendo al exterior y atravesando la pieza o cuerpo central del muñeco (1) se fijan a las distintas piezas que constituyen la parte superior del objeto representado, de forma que al girar los discos (10-10') unidos a los cilindros (12-12') se atraigan hacia abajo al muñeco y puedan ejecutar los mas diversos movimientos a éste, como consecuencia de la elasticidad de los muelles que sirven de unión a las piezas articuladas.

115

4^a.- JUGUETE ARTICULADO DE MOVIMIENTOS MÚLTIPLES, tal y conforme queda descrito y reivindicado en la presente memoria.

Consta esta descripción de cinco hojas foliadas y escritas a máquina por una sola de sus caras, componiendo un total de ciento quince líneas.

Madrid, 8 de mayo de 1946



12983

FIG. 1

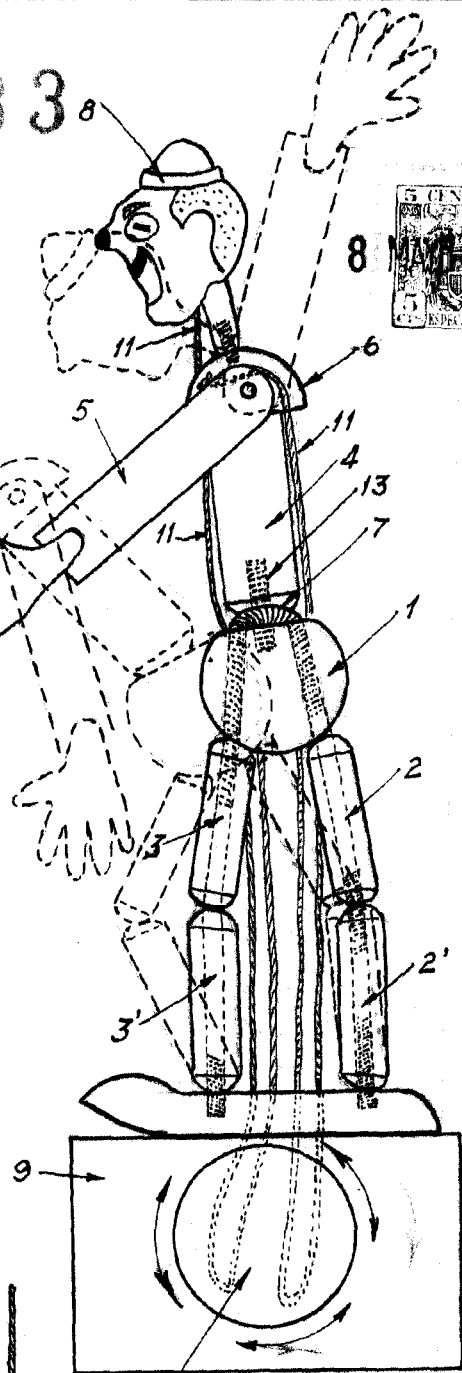
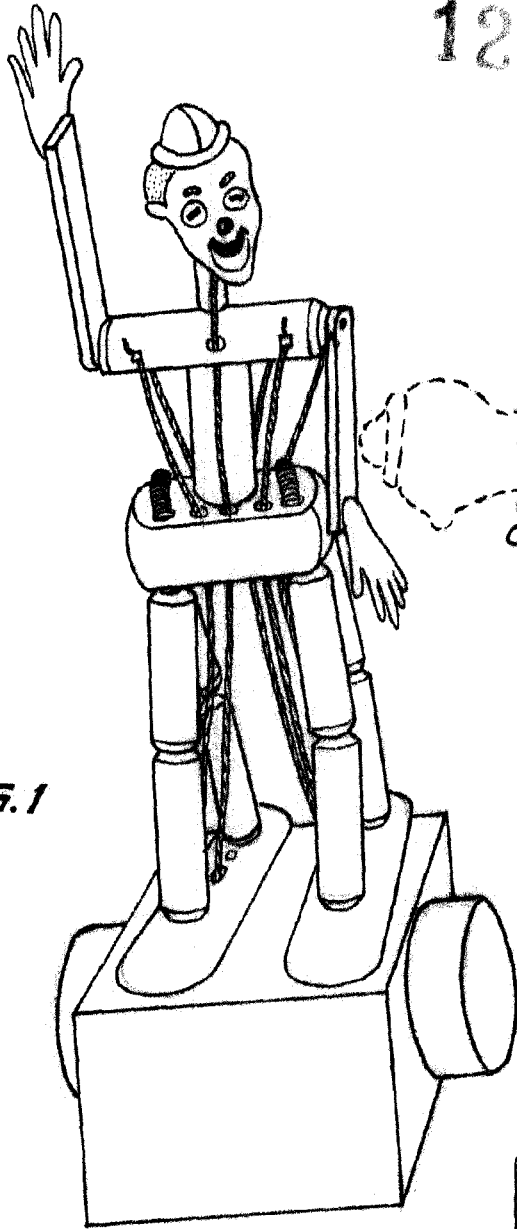

FIG. 2

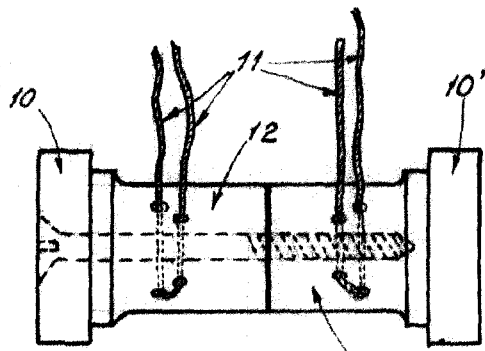

FIG. 3

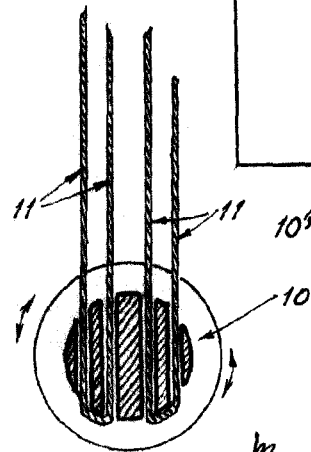

FIG. 4

Madrid 7 mayo 1946

[Handwritten signature]



Escala variable