



12888

## MEMORIA DESCRIPTIVA

del MODELO DE UTILIDAD, por 20 años, solicitada a favor de la R/S. ATLANTIS DROGUERIAS UNIDAS, S. A., Sociedad constituida con arreglo a las Leyes Españolas, residenten en Barcelona, por \* UNA CUBETA PARA ACIDOS \*.

Este Modelo de Utilidad se refiere a una nueva cubeta para fotógrafos, fotograbadores y demás aplicaciones en que se empleen baños ácidos, en cubetas a las que se imprime, cuando se manipulan, un balanceo longitudinal.

5 Ocorre en las cubetas que en la actualidad se emplean en esta clase de trabajos, que fácilmente se producen derrames del baño que se utiliza por los extremos de la misma al balancearla como es propio, siendo tales derrames además de perjudiciales y molestos, dada su composición ácida, una pérdida  
10 innecesaria del propio baño cuya reposición en el curso del trabajo puede dar lugar a alteraciones sensibles en el resultado del mismo.

La cubeta objeto del presente Modelo de Utilidad solventa los inconvenientes señalados a cuyo fin presenta sus testeros  
15 prolongados y rebatidos hacia el interior de la propia cubeta dando lugar a la formación de una cámara transversal en cada extremo de aquella, a las que se tiene acceso por el interior



12888

- 2 -

de la misma. De esta manera al balancear la cubeta en un sentido determinado el líquido se desplaza y se acumula en la parte baja de la misma y ocupa la correspondiente cámara sin que se vierta como ocurriría en una cubeta corriente y aun con una menor inclinación.

En los dibujos de la hoja adjunta se representa un caso de realización práctica de la cubeta de que se trata y unas variantes de la misma.

La figura 1, es una perspectiva de la referida cubeta; la figura 2, una sección longitudinal; la figura 3, una sección transversal y las figuras 4, 5 y 6, variantes de la forma dada a los extremos de la cubeta, que <sup>en</sup> ésta lo que resume la esencialidad de la misma.

La cubeta de que se trata comprende un fondo -1-, los testeros -2- y los largueros -5-. Los testeros -2- se prolongan y se rebates según una curvatura -3- hacia el interior de la cubeta dando lugar a las cámaras -4-. En cuanto a los largueros -5- forman superiormente una pestaña plana -6- que contribuye a su vez a la finalidad que se logra con las cámaras -4- de permitir un mayor balanceo a las referidas cubetas que el que pueden experimentar las actualmente en uso, sin el peligro a que se produzcan derrames de su contenido.

Las variantes de las figuras 4, 5 y 6, se refieren a la forma de las cámaras -4- determinadas por la prolongación de los testeros -2- que, en el primer caso consiste en una simple porción plana -7-, en el segundo la referida porción plana -7- se continúa en un tabique vertical dirigido hacia abajo -8- u oblicuo -9-, como se dibuja en la figura 6.

En todos los casos las dimensiones de las cubetas detalladas serán variables, como lo será el material que en su fabricación se emplee, si bien por lo general será baquelita u otra resina



50 sintética apropiada y en general en todo cuanto no altere,  
cambie o modifique la esencialidad del MODELO DE UTILIDAD  
descrito.

----- N O T A -----

Se reivindica como objeto de este MODELO DE UTILIDAD:-

1º.-Una cubeta para trabajos de laboratorio de fotografía,  
55 fotograbador y demás análogos, caracterizada por el hecho de  
sus extremos se prolongan y rebaten hacia el interior de la  
propia cubeta, dando lugar a una cámara transversal en cada  
extremo de aquella en las que se acumula el líquido al balan-  
cear la cubeta, de manera que en un balanceo normal de la  
60 misma no se produce derrame alguno al exterior del propio  
líquido.

2º.-Una cubeta para ácidos.

Consta la presente memoria descriptiva de tres hojas foliadas  
64 escritas por una sola cara.

Barcelona, 10 de ABRIL de 1946.

P. A.

12888

FIG.1

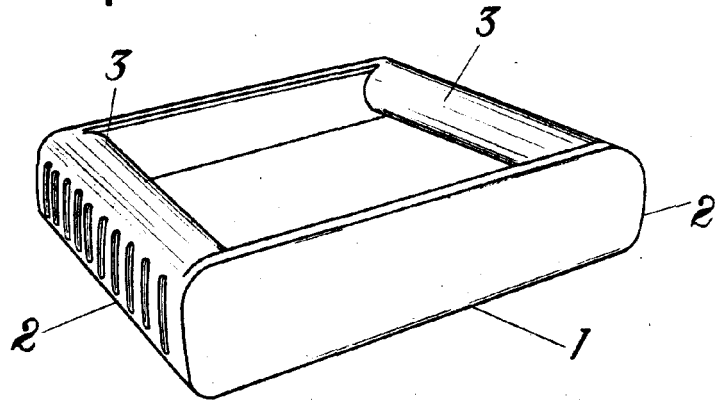

FIG.2

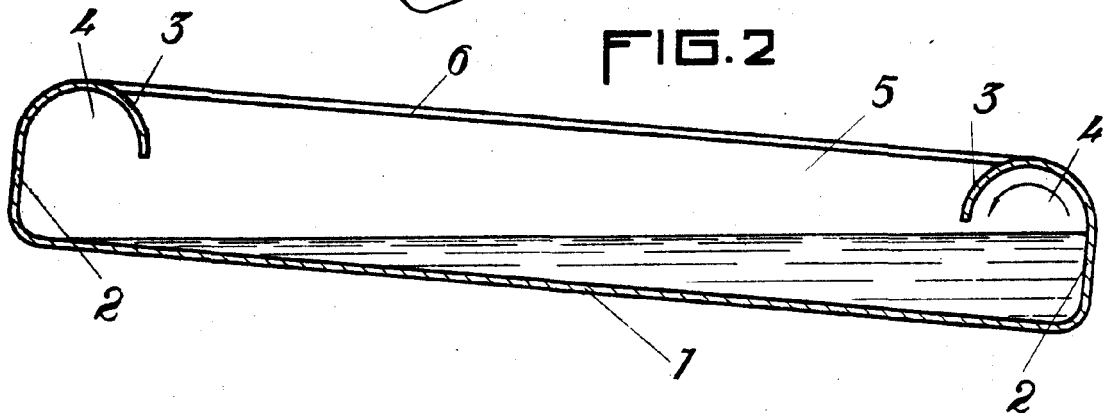

FIG.3

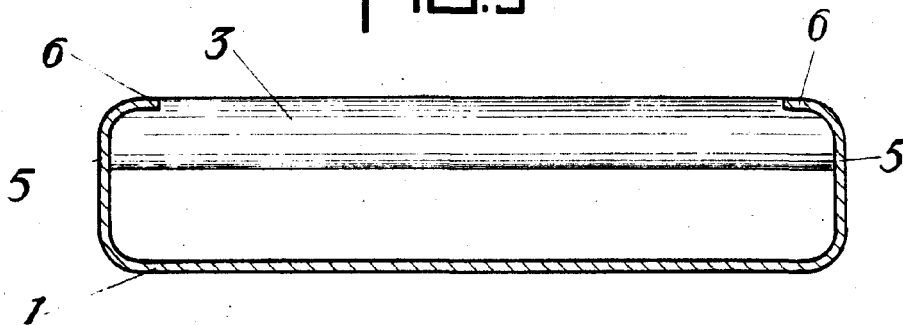

FIG.4

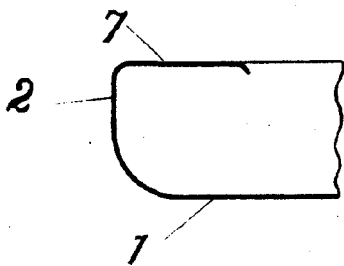

FIG.5

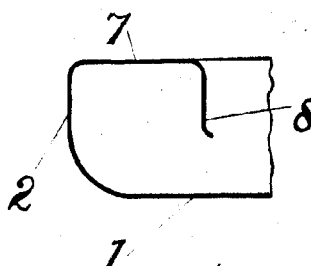
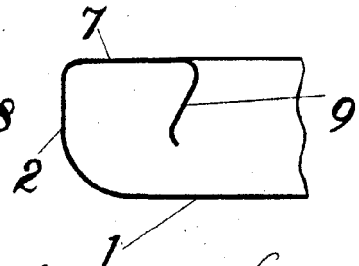

FIG.6



BARCELONA 10 DE abril DE 1946

P. A.

Escala variable.