



12865

MODELO DE UTILIDAD

por veinte años

por

"CESTO METALICO EMBUTIDO O ESTAMPADO DE UNA SOLA PIE-
CON REBORDE , PARA USOS INDUSTRIALES Y AGRICOLAS", a
favor de LA FERRETERA VIZCAINA S. A., domiciliada en
Durango (Vizcaya).

MEMORIA DESCRIPTIVA

Conocida es de todos la necesidad que existe de perfeccionar los útiles del trabajo necesarios para explotaciones mineras, agrícolas y en los usados en los trabajos de albañilería , pavimentación y construcción , pues estos, en general, no son todo lo perfectos que debieran, lo que contribuye a que se produzcan accidentes , y sea la labor un tanto mediocre, estos es lo que nos ha guiado a perfeccionar los cestos, objeto de este registro, puesto que los que se utilizan en la actualidad no responden a los trabajos a que son sometidos, debido a que su contextura no es lo suficientemente fuerte y por lo tanto resisten poco a la deformación , roturas y desgaste de fondo, pues ca-



- si todos ellos están contruidos en madera, entorpe-
- 15.- ciendo los dichos incidentes la labor manual; con el cesto de referencia se evitan estas desventajas, obteniéndose a la vez, mejoras técnicas y económicas, uniéndose, además, a estas ventajas la del ahorro de material, ligereza del instrumento y mayor capacidad
- 20.- a menor volumen; a todo lo cual se refiere la presente memoria y por cuyo objeto se pretende obtener el registro de modelo de utilidad para la exclusividad de fabricación y venta del artículo a que nos referimos, en España, Colonias y Protectorado.
- 25.- Para la fabricación de estos cestos metálicos embutidos se han estudiado medios para mantener la mayor rigidez circunferencial, al dotarlo de un reborde en todo su perímetro, merced al cual soporta y tiene mayor resistencia a cualquier golpe, torsión o tracción,
- 30.- alcanzando por lo tanto una duración, incomparablemente mayor, que los usados hasta la fecha.

- Esta contruidos los cestos citados de una chape metálica A (Fig. 1ª), del grosor y tamaño apropiados, embutida o estampada en forma cónica o de pirámide cuadrangular, truncadas, y de conicidad directa en sentido superior, con las aristas o bordes matados o romos, con lo que se evitan las aristas vivas, que pueden dañar o lastimar el hombro del operario, teniendo, por tanto, el fondo F (Fig. 2ª), forma redonda,
- 35.- cuadrangular ó de otra figura geométrica cualquiera.
- 40.-

12865 - 3 a



1344

Estan dotados estos cestos de un asidero, asa, agarradero o ventana, V (Figuras 2ª y 3ª), bordeado todo él por los nervios o ribetas, C (Figuras 1ª y 3ª), en la parte inferior de la ventana; V, en los laterales de ella; (Fig. 1ª), y R (Figuras 1ª, 2ª y 3ª), en la parte superior de la misma, todos los que dan a este asidero o asa, la apetecida resistencia y contextura, evitándose tambien la formación de aristas vivas que pudieran lesionar los miembros del operario.

Llevan, además, estos cestos un reborde o nervio M (Figuras 1ª, 2ª y 3ª), resultante del arrollamiento de la misma chapa de que esta formado todo él, que sirve para darle mayor consistencia y mantenerlo indeformable en las rudas operaciones a que esta destinado, este reborde o nervio, abarca, como se aprecia en los dibujos adjuntos, todo el perímetro de la boca del cesto.

Representa la figura 1ª, del dibujo, una mitad en sección pasando por el eje XY, de la figura 2ª, en la que como dejamos dicho en el cuerpo de la memoria la letra M, señala el borde superior o ribete de refuerzo circunferencial; R es el nervio superior de la ventana o asidero, y V y C, los rebordes o ribetas laterales e inferior, respectivamente.

La figura 3ª, es el mismo cesto metálico embutido en vista de planta, en el que como podemos observar el fondo F, puede adoptar la forma de dife-



1944

rentes figuras geométricas; y se señala con V la ventana o asidero.

75.- Y por último la Figura 3ª, es el cesto visto por su parte lateral externa, haciendo girar el cesto representado en la figura 1ª. un ángulo de 90°.

80.- Los dibujos adjuntos se incluyen solamente a título de ejemplo, sin que las variantes o circunstancias que concurren y se introduzcan en la forma y material empleados desvirtuen la esencia o principio claro y definido del objeto de este modelo de utilidad.

N O T A

El descrito modelo de utilidad recaerá, pues, sobre las siguientes reivindicaciones:

85.- 1ª.- Sobre cesto metálico embutido o estampado de una sola pieza con rebordes para usos industriales y agrícolas, caracterizado por estar dotado de un reborde superior, procedente de la misma chapa de que se ha de construir el cesto, que abarcará todo el perímetro de su boca y lo mantiene indeformable.

90.- 2ª.- Sobre el cesto metálico especificado en la anterior reivindicación, caracterizado por tener unos asideros, asas, o ventanas, provistos

12865

- 5 -



1944

95.- de rebordes o nervios, que dan consistencia a los mismos, evitando roturas en trabajos pesados y suprimiendo las aristas vivas.

100.- 3^a.--Sobre el cesto metálico según las reivindicaciones 1^a y 2^a, dotado de un fondo que puede adoptar la forma de cualquier figura geométrica, con la particularidad de que los bordes o líneas de unión de los lados, estan matados o romos y por lo tanto carecen de aristas vivas.

105.- 4^a.--Sobre "CESTO METALICO EMBUTIDO O ESTAMPADO DE UNA SOLA PIEZA, CON REBORDES, PARA USOS INDUSTRIALES Y AGRICOLAS".

Todo tal y como queda descrito y reivindicado y representado en los dibujos adjuntos, lo que se hace solamente a título de ejemplo.

110.- Este memoria consta de cinco hojas foliadas y mecanografiadas por una sola de sus caras, las que contienen ciento doce líneas.

MADRID A 1 DE AGOSTO DE 1944.

Sala de Negocios

12865

Fig. 1

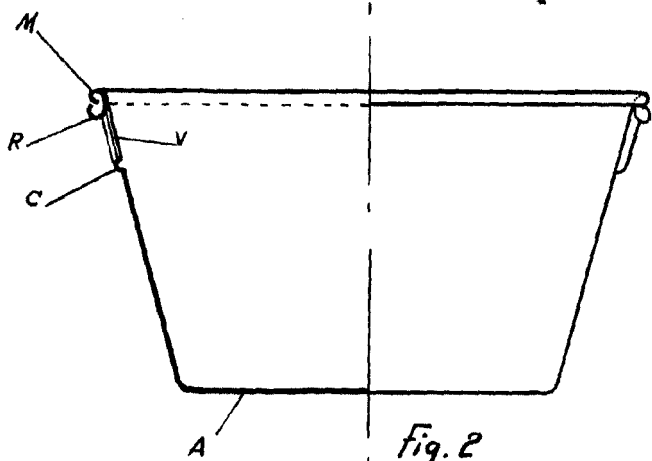

Fig. 2

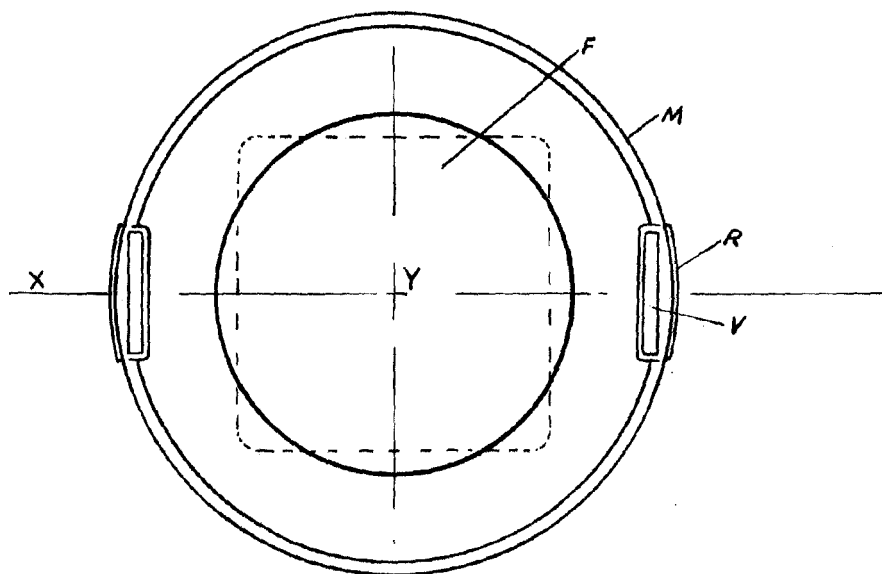
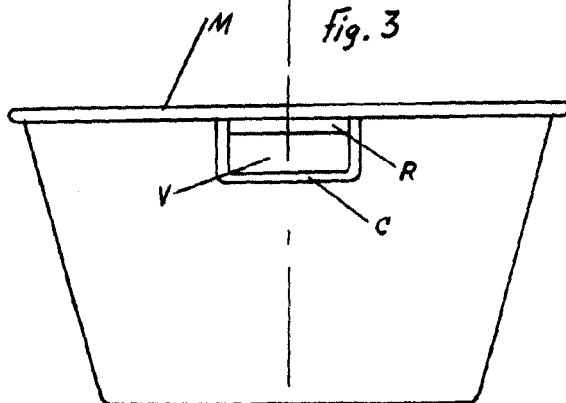

Fig. 3



ESCALA VARIABLE
MADRID 23 MAYO 1944

Manuel...