





efectuarse el tejido en buenas condiciones. Este tensor obra haciendo sufrir al hilo cambios de dirección cuyo ángulo puede graduarse a voluntad, de manera que en cada caso se puede producir sobre el hilo el esfuerzo de tensión o de freno que se desee.

5  
10  
15  
El tensor objeto de este modelo de utilidad está constituido por un soporte que se fija convenientemente a la máquina y lleva dos ojetes para el paso del hilo y entre estos ojetes hay dispuesta una pieza central con un conducto para el paso del hilo y que se puede hacer girar a mano de un ángulo mayor o menor, a voluntad, para obligar al hilo que pasa por los ojetes fijos y por el conducto de la pieza giratoria, a formar un zig-zag con cambios de dirección mas o menos pronunciados, a voluntad. Estos cambios de dirección producen sobre el hilo una acción de freno o retención cuya intensidad puede graduarse a voluntad con toda exactitud.

20  
Per otra parte no se produce un rozamiento que pueda perjudicar al hilo porque tanto los ojetes como la pieza central, es decir todas las piezas que están en contacto con el hilo, se hacen de porcelana, vidrio u otro material de superficie lisa que no produzca un rozamiento apreciable. Se logra por lo tanto con este tensor la posibilidad de graduar en cada caso a voluntad y con toda exactitud, la tensión o acción de freno que sufre el hilo sin deteriorar éste.

25  
30  
En el plano adjunto se representa el tensor objeto de este modelo de utilidad, siendo la figura 1 una vista exterior en alzado del tensor. La figura 2 una sección vertical del mismo por el eje y la figura 3 una sección por un plano horizontal perpendicular al de la figura 2 y suponiendo la pieza central en una posición diferente.

El tensor objeto de este modelo de utilidad comprende una armazón de soporte que forma una placa central -1- provista en sus lados de orejas -2- que sostienen los ojetes -3- para el paso del hilo, formando además esta misma armazón



unas ramas inferiores elásticas -4-5- que actúan como una pinza para fijar el tensor sobre cualquier regla o pieza conveniente de la máquina a que se aplica.

5 La placa de base -1- forma en su parte central un alojamiento -6- con un orificio de diámetro conveniente, en los cuales encaja la pieza central giratoria -7-8- de manera que se pueda hacer girar a voluntad.

10 Para que esta pieza pueda girar y se mantenga en la posición en que se la coloca, la superficie inferior de apoyo -9- de esta pieza -7- está rayada o formando rugosidades y la cara superior de la chapa -1- en la parte correspondiente al alojamiento -6- de la pieza giratoria, está también rayada o provista de rugosidades. Además, alrededor del vástago o parte mas estrecha -8- se dispone un resorte helicoidal  
15 -10- que se apoya contra la cara inferior de la chapa -1- y contra una arandela -11- fijada en el extremo inferior de la pieza giratoria. De esta manera la pieza giratoria se aplica siempre con una cierta presión sobre su alojamiento -6- y gracias a las rugosidades que presentan estas piezas, una vez colocada la pieza -7- en una posición angular determinada, se  
20 mantiene en ella a pesar de las trepidaciones de la máquina.

La pieza giratoria -7- tiene un canal o conducto -12- que en la posición del aparato representada en las figuras 1 y 2 coincide con la línea determinada por los dos ojetes -3-  
25 y en esta posición el hilo -15- pasa por el tensor sin sufrir el mas pequeño efecto de tensión o rozamiento. Para dar tensión al hilo se hace girar a mano la pieza central -7-, de manera que su conducto -12- forme ángulo con la dirección determinada por los dos ojetes -3-, tal como se indica en la figura  
30 3 y en esta posición el hilo -15- al pasar por el tensor, tiene que sufrir dos cambios de dirección; desde el primer ojete a la pieza central y luego desde esta pieza central al segundo ojete. Estos cambios de dirección producen en el hilo un efecto de retención que es tanto mas enérgico cuanto mas pronunciado es el



cambio de dirección que ha de efectuar el hilo, pero como las superficies y bordes de los ojetes y de la pieza central -7- son completamente lisos, no se produce a pesar de estos cambios de dirección un rozamiento que pueda perjudicar el hilo.

N O T A

Se reivindica como objeto de este registro de modelo de utilidad:

1) Tensor o freno del hilo, aplicable a las máquinas de género de punto y otras máquinas de la industria textil, que consiste en una pequeña armazón que se fija convenientemente a la máquina y lleva dos ojetes para la entrada y salida del hilo y entre ambos ojetes una pieza giratoria con un canal o conducto central para el pase del hilo, de manera que variando a voluntad la posición de giro de esta pieza central, se obliga al hilo a efectuar cambios de dirección entre los ojetes y la pieza central, cuya intensidad puede variarse a voluntad, regulando así la tensión o acción de freno que se produce sobre el hilo.

2) Tensor o freno del hilo, según la reivindicación anterior, caracterizado porque la armazón comprende una placa que sostiene en sus extremos dos ojetes de entrada y salida del hilo y forma en su parte central un alojamiento para la rotación de la pieza central giratoria, estando la superficie de contacto de esta pieza central giratoria y de la placa, previstas de dientes o rugosidades para lograr que la pieza central conserve la posición en que se la pone a pesar de las trepidaciones de la máquina.

3) Tensor o freno del hilo, según las reivindicaciones anteriores, caracterizado porque la pieza central giratoria está accionada por un pequeño resorte que la aplica contra la placa de la armazón con la fuerza necesaria para evitar que pueda girar involuntariamente.

12861

28

- 5 -



4) Tensor o freno del hilo, aplicable a las máquinas de género de punto y otras máquinas de la industria textil.

Esta memoria consta de cinco páginas, escritas por una sola cara.

BARCELONA, 28 MAR. 1946

P. A.

RECIBO DE ENTREGA  
*M. J. J. J.*



28 MAR

12861

Fig. 1

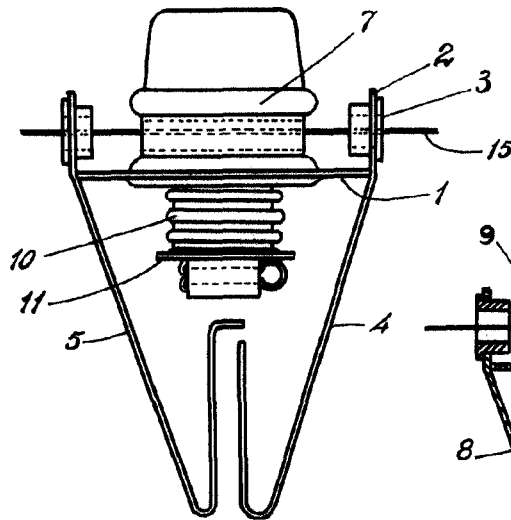

Fig. 2

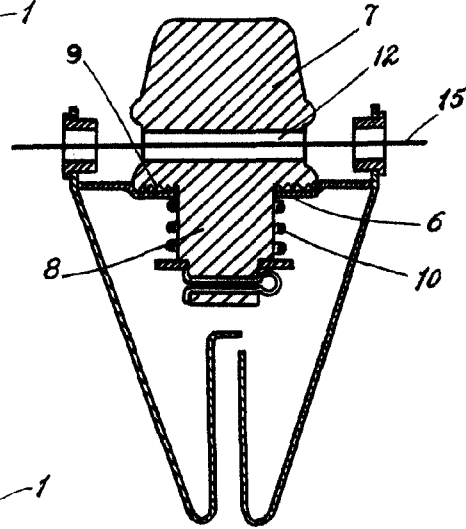
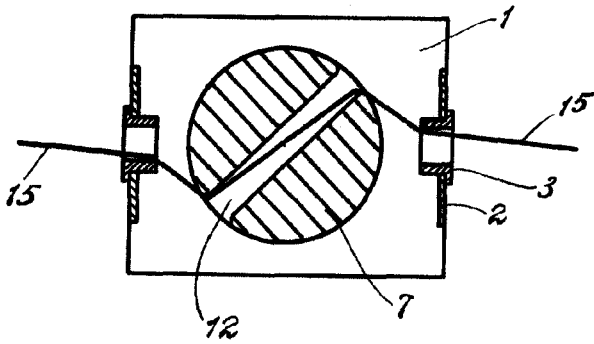

Fig. 3



*Handwritten signature or scribble*