

12856



MEMORIA DESCRIPTIVA  
DE UN MODELO DE UTILIDAD POR VEINTE AÑOS EN ESPAÑA, A  
FAVOR DE LA RAZON SOCIAL PLASTIMETAL S.L. RESIDENTE EN  
BURGOS, BURGOS, Vadillos, 45 ,

p o r :

"PULSADOR ELECTRICO PERFECCIONADO PARA LLAMADAS O ESTA-  
BLECIMIENTO DE CONTACTO "

=====  
=====

El presente modelo de utilidad se refiere a un pul-  
sador eléctrico para llamadas o establecimiento de con-  
tactos, de una construcción verdaderamente original y  
de gran sencillez.

5 - Los dibujos adjuntos representa, a título de ejem-  
plo, una forma de realización práctica, en los que :

La fig. 1ª. muestra el dispositivo-pulsador en su  
montaje.

La figura 2ª. es un detalle de las piezas esencia-

10 - les, y

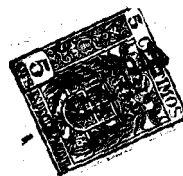

La fig. 3ª. es una vista en corte del pulsador montado sobre un bloque o placa exterior.

El pulsador está constituido por un botón-pulsador (1) de resina sintética, o cualquier otro material adecuado, disponiéndose un alojamiento interno, para acoplar un eje o émbolo (2), que se desplaza en el interior de un muelle (3), estableciéndose dos arandelas (4), una superior y otra inferior, de forma especial representada en el dibujo, para guiar la dirección del eje ó émbolo (2).

10- Se establece contacto mediante el desplazamiento del eje, el cual tiene una parte troncocónica (8) que es, precisamente, la que cierra circuito entre las piezas (5), las cuales llevan un orificio para sujetar los hilos de conexión, pudiendo hacerse ésta por medio de un tornillo  
15 - o pieza unida por rosca, remache ú otro procedimiento, y cuya pieza lleve un orificio lateral para el paso del hilo, y en su parte inferior, un tornillo de fijación de dicho hilo, conforme también se representa en el dibujo, a título de ejemplo de utilización.

20 - Los contactos van alojados en una pieza de bakelita ú otro material aislante (9), la cual lleva un orificio que permite el desplazamiento del extremo del eje, aumentando al mismo tiempo su guía.

No obstante los detalles de construcción dados a  
25 - título de ejemplo, éstos podrán modificarse de modo deseado, sin que ello signifique apartarse de la idea y del fin del presente modelo de utilidad.

NOTA

En resumen; el presente modelo de utilidad recaerá  
30 - sobre las siguientes reivindicaciones:



1ª.- Pulsador eléctrico perfeccionado para llamadas o establecimiento de contactos, caracterizado porque el botón pulsador de resina sintética, u otro material adecuado, dispone de un alojamiento interno para acoplar un  
5 - eje ó émbolo de metal, que se desplaza en el interior de un muelle, y provoca el cierre de circuito entre contactos.

2ª.- Pulsador, según la reivindicación anterior, caracterizado por establecerse dos arandelas, una superior  
10 - y otra inferior, de forma especial, para permitir así guiar la dirección del eje ó émbolo.

3ª.- Pulsador, según las reivindicaciones anteriores, caracterizado por la disposición de piezas interiores para establecer contacto, disponiéndose tornillos de  
15 - sujeción de los hilos de corriente, o piezas unidas por rosca, remache u otro procedimiento, y cuya pieza lleve un orificio lateral para el paso del hilo, y en su parte inferior un tornillo de sujeción de dicho hilo.

4ª.- Pulsador, según las reivindicaciones anteriores,  
20 - res, caracterizado porque los contactos van montados en una placa de resina sintética u otro material aislante.

5ª.- "PULSADOR ELECTERICO PERFECCIONADO PARA LLAMADAS O ESTABLECIMIENTO DE CONTACTOS".

Según queda descrito en la presente memoria, que  
25 - consta de tres hojas escritas a máquina por una sola cara y dibujos.

Madrid, 9 de *april* 1.946.



Fig. 1

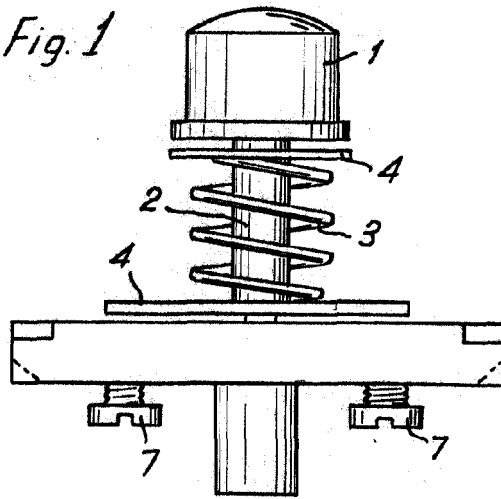

Fig. 2

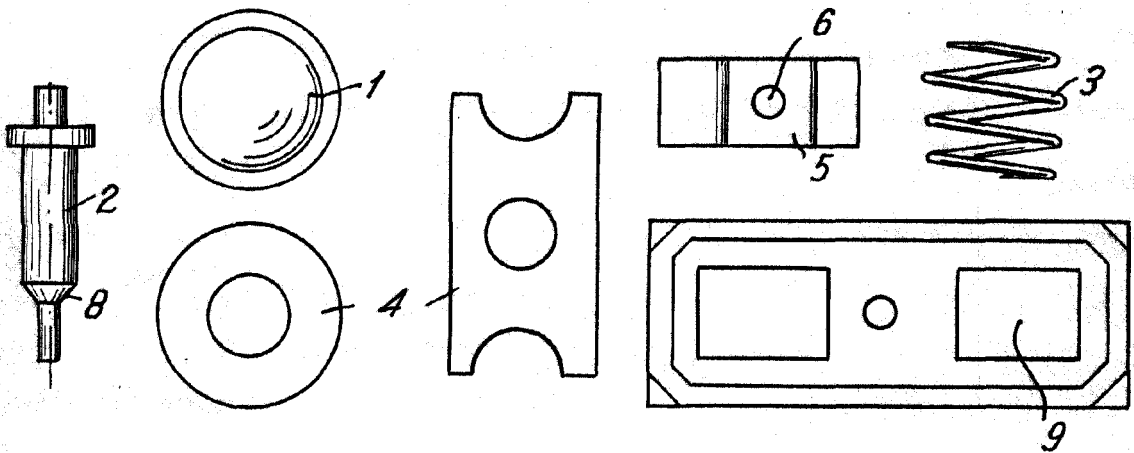
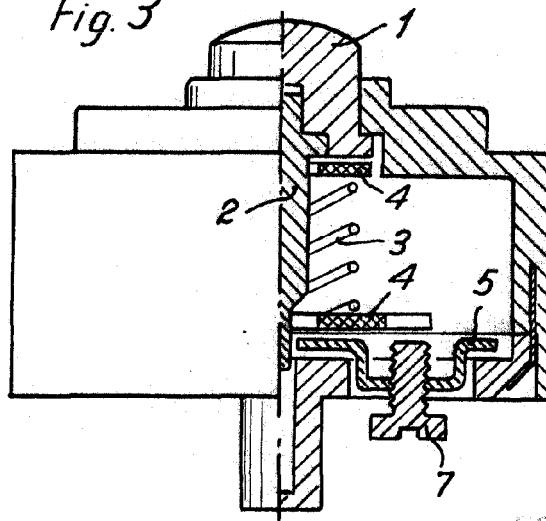

Fig. 3



ESCALA VARIA

*J. Blasco*