



25 En resumen, el presente modelo de utilidad recae sobre las siguientes

REIVINDICACIONES  
=====

1ª "Un sommier de doble articulación para enfermos u operados", caracteri-  
zado por la particularidad de que el movimiento oscilatorio se realiza  
por medio de un tornillo sin fin, que hace girar una media rueda que va  
30 unida solidariamente al armazón del sommier, llevando en el extremo del  
árbol del tornillo sin fin una manivela para hacerlo girar, con lo cual  
según se haga girar en uno u otro sentido, subirá o bajarán las partes del  
sommier.

2ª "Un somier de doble articulación para enfermos u operados", tal y como  
35 se describe, reivindica anteriormente y se presenta en el plano adjunto.

Madrid, 25 de Marzo de 1946

P.A.

*Julio Ortiz*



12793

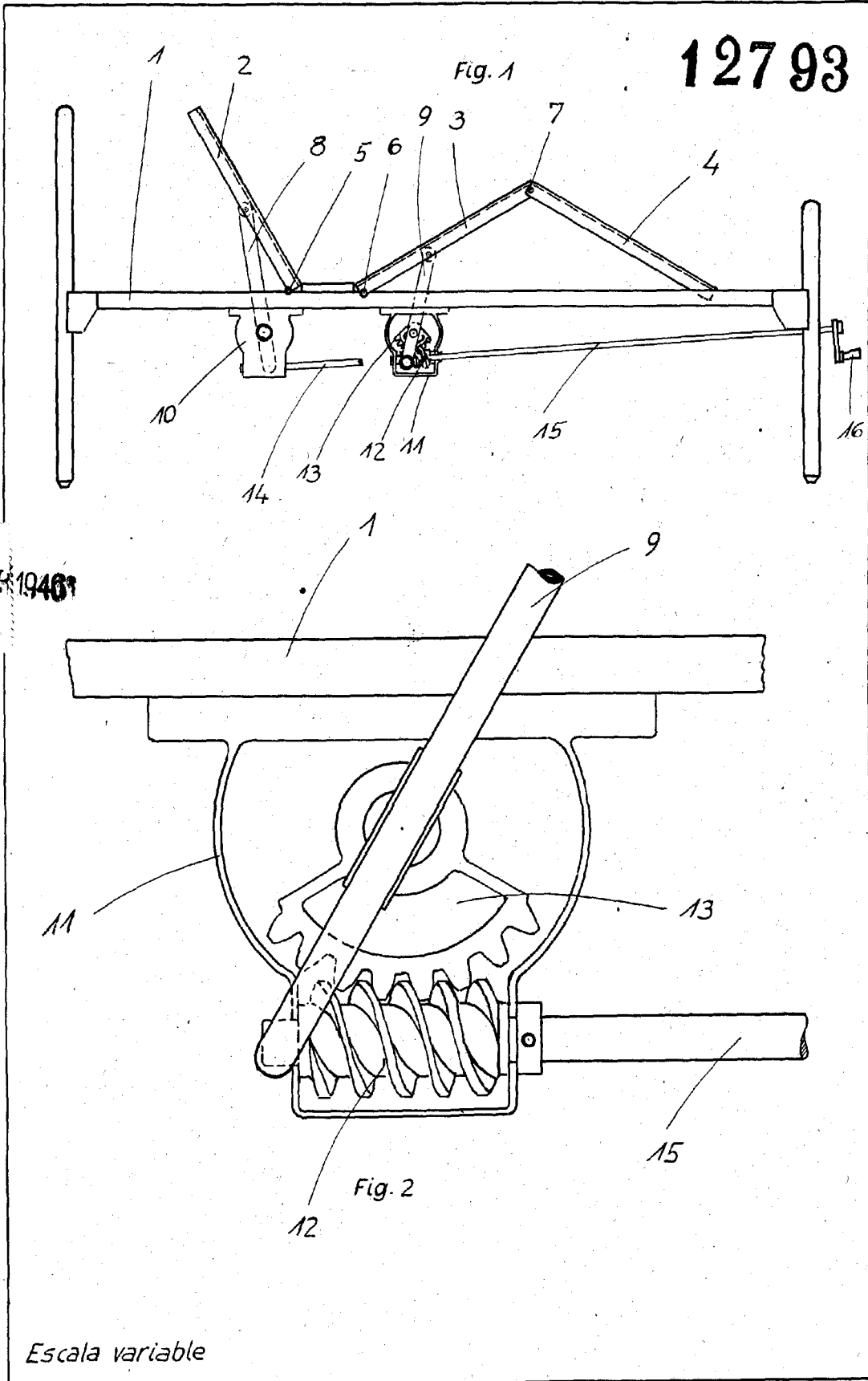

Escala variable

*Pa.ª Julio Otero*