

12791

12791



- 1 -

MEMORIA DESCRIPTIVA

que se acompaña

a la solicitud de

un MODELO DE UTILIDAD, por veinte años en España,

a favor de

DON JAIME BAJON PEREZ y DON RAMON LENGARAN GALLASTEGUI, residentes en Madrid, calle de la Ilustración n<sup>o</sup> 2.

por

"UN COCHECITO PLEGABLE PARA NIÑOS"

Inventor: D. Jaime Bajón Pérez, de nacionalidad española.

-----oOo-----



La invención a que se refiere la presente Memoria, constituye una novedad industrial, con características y ventajas que la hacen acreedora del privilegio de explotación exclusiva que por ella se solicita, de acuerdo con las prescripciones del Estatuto vigente de la Propiedad Industrial de 26 de julio de 1929, texto refundido, publicado en 30 de abril de 1.930.

La finalidad que se persigue con la realización del invento que vamos a describir en esta Memoria, es la de dotar al mercado de un nuevo tipo de cochecito plegable para niños, que por sus innumerables ventajas le harán preferible a todos los hasta ahora conocidos, ya que el poco volumen que ocupa es una ventaja que en estos cochecitos para niños es muy digna de tenerse en cuenta.

Para mejor comprensión del objeto por el cual se solicita el privilegio de Modelo de Utilidad, se acompañan un juego de dibujos, en los que la figura 1ª representa el cochecito en cuestión, dispuesto para su uso, mientras que la figura 2ª representa tal y como queda cuando está plegado.

Esquemáticamente y en su parte esencial, el cochecito que describimos se compone de un cuadrilátero articulado, formado por el brazo *a*, el asiento *c*, y las varillas que unen *b* *d*.

Sobre el lado *c* y la prolongación del *b* se articula un juego de varillas *f* *e* que componen las patas del coche.

Hay también un asa *g* que gira independientemente sobre el eje común a las *a* *b*.

*I* *j*, son dos topes sobre el brazo *a*.

*K*, un alambre que sirve de seguro.

FUNCIONAMIENTO.- Si en el coche abierto subimos la brida *h* y giramos el asa *g*, está quedará rebatida sobre el brazo *a* y sujeta en esta posición por el seguro *k*, el peso del coche hace que las ruedas tiendan a separarse más, y por lo tanto los



35. lados *a* *h* del cuadrilátero, pero el tope *i* lo impide. En ésta situación cogiendo de *l* y elevando el coche, el brazo *a* se rebatirá por su peso sobre el lado *a*, asimismo ocuparán esta línea las varillas *i* *h* *j* y *a* quedando pues, el coche plegado.

Para abrirle cogemos del brazo *a* el cuadrilátero se abre y con él las patas *f* *a* se separan. Levantamos el asa y la brida *h* que coge las varillas *h* *g* inmoviliza el ángulo *a* *h* y al mismo tiempo fija el asa *g* quedando todo el coche rígido.

40. Hecha la descripción precedente, es preciso añadir que los detalles de realización de la idea expuesta, pueden variar, sin que por ello cambie la esencia de la invención que es la que se desprende de los párrafos que anteceden y lo que se reivindica en la siguiente

45.

NOTA

En resumen: el Modelo de Utilidad que se solicita, recaerá sobre las reivindicaciones siguientes:

50.

1<sup>ª</sup>.- Un cochecito plegable para niños, caracterizado porque está compuesto esencialmente del asiento o base, dos brazos, dos varillas que sirven de asa y dos varillas traseras que sirven de unión entre los brazos y el asiento, formando estas piezas cuatro a cuatro, dos cuadriláteros articulados que se pliegan sobre sí mismos, operación ésta que puede hacerse al correr las abrazaderas que mantienen rígida el asa del coche, y al hacer que el peso del mismo no repose sobre las ruedas, con lo cual se consigue replegar éstas, dejándolas pegadas a la base del cochecito, tal como queda detalladamente expuesto en la Memoria precedente.

55.

60.

2<sup>ª</sup>.- Un cochecito plegable para niños, caracterizado porque en virtud de las operaciones indicadas en la reivindicación anterior, se consigue plegar el coche de tal manera que su almacenaje se simplifica extraordinariamente, ya que disminuye de tamaño de modo considerable.

12791



- 4 -

65.

Se reivindica por último, como objeto sobre el que ha de recaer el Modelo de Utilidad que se solicita: "UN COCHECITO PLEGABLE PARA NIÑOS".

Todo conforme queda descrito en la presente Memoria, que consta de cuatro páginas escritas a máquina y dibujos que se acompañan.

70.

Madrid, 25 de Marzo de 1.946.

ALFONSO UNGRIA.

*Alfonso Ungria*



12791

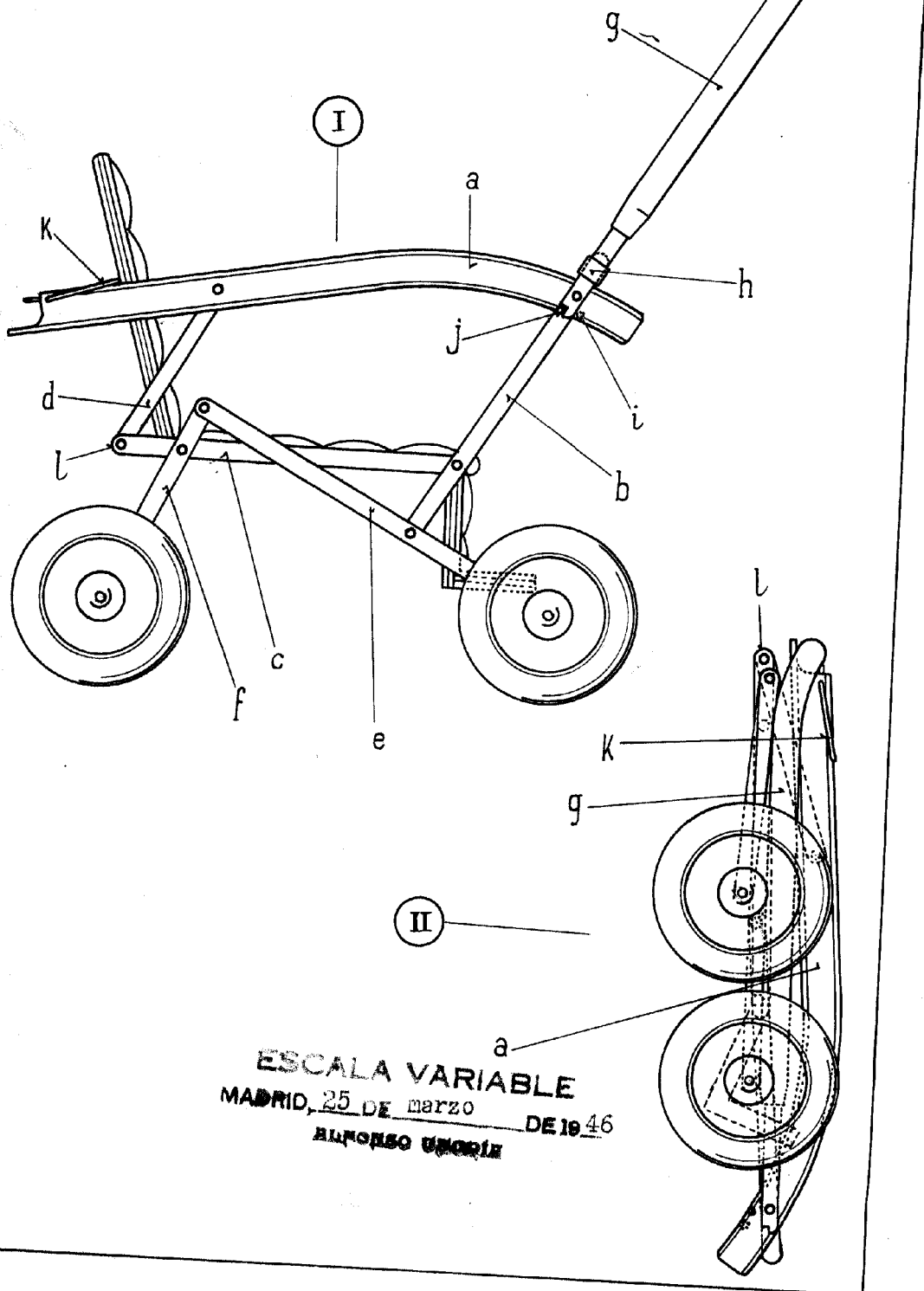

ESCALA VARIABLE  
 MADRID, 25 DE marzo DE 1946  
 ALFONSO URRIZA