

18774

**MODELO DE UTILIDAD**

por 20 años

por "UNA SILLA PLEGABLE Y CORREDERA PARA BEBES", a fa-  
vor de D. Antonio Martí Miquel, de nacionalidad española,  
domiciliado en Barcelona, Baños Nuevos, 15

.....

**MEMORIA DESCRIPTIVA**

-----

El recurrente ha ideado y puesto en ejecución prác-  
tica una nueva silla plegable y corredora para uso de  
los bebés, que por su novedad y por ser de su propia in-  
vención, solicita que se le garantice en su propiedad y  
5. explotación exclusiva mediante la concesión del registro  
por Modelo de utilidad a que se refiere la presente me-  
moria descriptiva.

Los dibujos adjuntos dan una idea de las caracterís-  
ticas de la silla ideada. A estos dibujos debe dárseles

10. un valor de ejemplos; todos cuantos detalles no afecten, alteren, cambien o modifiquen la esencia de la silla en cuestión, serán variables a los efectos del Modelo que se solicita.

En los dibujos puede verse que el asiento de la silla queda formado por unas tiras de tela recia -1-2- cortadas o unidas entre sí en forma de cruz y suspendidas de los cuatro lados de un marco de madera -3-4-5-6-. En este marco, por uno de sus lados se prolonga rígidamente con la mesa -7- en forma de bandeja, en la que puedan fijarse juegos infantiles -8- propios para niños de corta edad. A cada lado de esta mesa, formando un todo rígido con ella y con el ya expresado marco -3-4-5-6- se sitúan los largueros -9- con el orificio o ranura longitudinal -10- en la que se fijarán por las pelomillas -14- los extremos de un par de patas -11- de apoyo que se articulan en tijera con el otro par -12- articulado con el lado -5- del marco que queda opuesto a la mesa -7-. En los extremos inferiores de -11- y -12- se fijan unas ruedecitas de apoyo -13-.

Es fácil graduar la altura del marco sobre el suelo por la posición de -14- a lo largo de -10-; y es cómodo y fácil plegar completamente la silla, ya que basta aflojar las pelomillas -14- y aprater hacia abajo al marco -3-4-5-6- hasta coincidir con el plano determinado por las dos tijeras plegadas de las patas.

N O T A.

Se reivindica como objeto de este registro por

Modelo de utilidad:

40. 1.- Una silla plegable y corredera para bebés, caracterizada por el hecho de estar formada por una recia tela cortada e confeccionada en forma de cruz que se suspende por sus cuatro puntas de los cuatro lados de un marco plano y rígido. Este marco se prolonga rígidamente
45. por un lado en una pequeña mesa en forma de bandeja, en la cual se podrán fijar juegos infantiles; a cada lado, esta mesa presenta unidos rígidamente a ella unos largueros ranurados longitudinalmente; a lo largo de estas guías o ranuras se fijan mediante sendas palomillas los extremos de un par de patas articuladas en forma de tijera con otro par articulado por su parte en el lado del marco que queda opuesto a la ya citada mesa. En los extremos inferiores de las cuatro patas, se sitúan sendas ruedas giratorias.
50. 2.- La propia silla de la reivindicación anterior, caracterizada por el hecho de que las ranuras o guías laterales previstas a cada lado del marco para fijar la posición del extremo superior de un par de las cuatro patas, sean lo suficientemente largas para permitir fijar al marco a diversas alturas y para permitir además plegar completamente a la silla; o sea que al aflojar las palomillas de sujeción y apretar hacia abajo al marco, éste quede formando un sólo plano con las dos tijeras plegadas formadas con las patas
55. a uno y otro de sus lados.

Sean cuales fueren las circunstancias que concuerdan con la esencialidad del Modelo de utilidad definido en las anteriores reivindicaciones, cual objeto

70. en:  
3.- "UNA SILLA PLEGABLE Y CORREDERA PARA BEBES".

Consta la presente memoria de cuatro hojas foliadas, mecanografiadas, por una sola cara y del dibujo unido a la misma.

Barcelona dos de marzo de mil novecientos cuarenta y seis.

P. A. de D. Antonio Martí Miquel

L. DURÁN  
P. P.

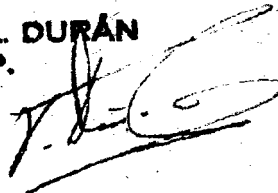

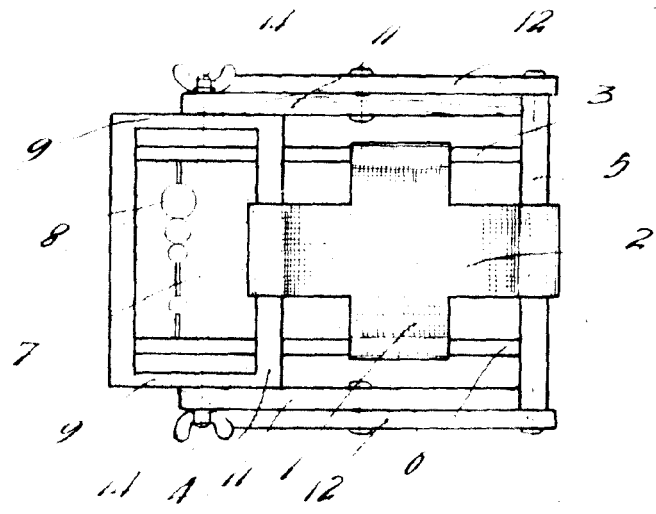
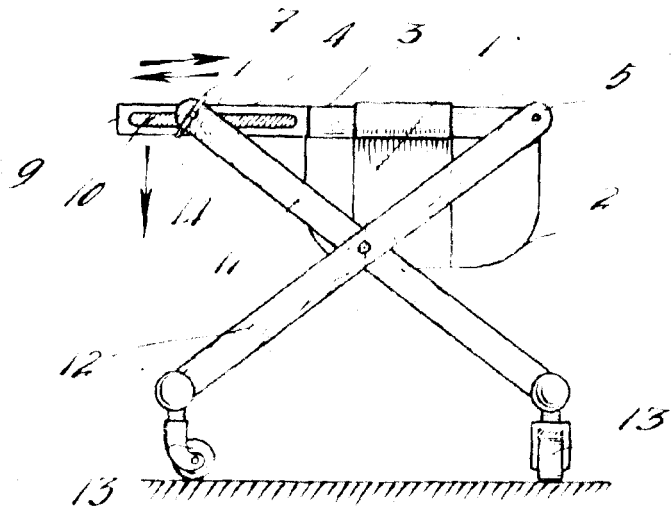

Barcelona 2 Marzo 1946

L. DURAN  
P.P.

Escala variable