

12773

12773



MODELO DE UTILIDAD

por 20 años

por "UN QUEMADOR PERFECCIONADO PARA COMBUSTIBLES LIQUIDOS", a favor de D. Jorge Vinals Portenet, de nacionalidad española, domiciliado en Barcelona, Sans, 235.

.....

MEMORIA DESCRIPTIVA

Los quemadores para combustibles líquidos actualmente conocidos y del dominio público, que se emplean para el servicio de lámparas, mecheros y hornillos, son muy incómodos de revisar y limpiar, por la dificultad de desmontar sus piezas constitutivas; para ello se necesitan llaves especiales, y muchos quemadores de éstos están contruidos de una sola pieza.

10. El recurrente ha ideado y puesto en ejecución práctica un nuevo quemador perfeccionado, fácilmente desmontable, con lo que su uso y su revisión son cómodos, lo que redonda en un funcionamiento más seguro.

15. Siendo este quemador nuevo y de su propia invención, el recurrente solicita que se le garantice en su propiedad y explotación exclusiva mediante la concesión del registro por Modelo de utilidad a que se refiere la presente memoria descriptiva.

20. A los efectos de descripción, se adjuntan unos dibujos a los que debe dárseles un valor de puros ejemplos.

A los efectos legales del registro que se solicite, serán variables todos cuantos detalles no afecten, alteren, cambien o modifiquen la esencia del quemador ideado.

25. En los mencionados dibujos puede verse que la unión entre los tubos ascendentes de combustible -1-2- con el recipiente calentador o gasificador -3- se efectúa por enchufes soldados -4-; y asimismo se enchufan las dos ramas -5- del tubo -6- por el que descienden los vapores o gases hasta el chisler -7- emplazado en la parte central de -6- dirigido hacia arriba.

30. El recipiente gasificador o calentador -3- se resuelve mediante dos piezas de chapa metálica embutidas -3-8- yuxtapuestas y unidas por su parte central al tubo de enlace -9- y por cuyo interior se hará pasar la mezcla de gas y aire antes de su combustión. Su ajuste es a presión y su desmontura resulta muy



c6m0da.

40. La vasijs de precalentamiento queda resuelta por una chapa circular embutida -10- provista de tres o m6s patillas -11- de suspensi6n que se apoyan en los b6rdes superiores de la chapa envolvente -5-.

N O T A.

45. Se reivindic0 como objeto de este registro por Modelo de utilidad:

1.- Un quemador perfeccionado para combustibles l6quidos, caracterizado por el hecho de que la uni6n entre los dos tubos ascendentes para el combustible y las
50. dos ramas del tubo por el que descienden hasta el chicler el gas o vapor formado con la c6mara de gasificaci6n, se efectua por enchufes soldados entre los extremos torneados de aquellos tubos y sendos orificios previstos en el fondo del gasificador. Asimismo el hecho de que dicho gasificador se forme mediante dos chapas met6licas embutidas ajustadas por yuxtaposici6n en forma de caja; se enlazan adem6s entre si ambas piezas por su parte central, enchuf6ndose cada una a uno de los extremos del tubo o anillo central por el que se hace
55. pasar la mezcla de gas o vapor saliente del chicler y de aire. Y tambi6n el hecho de que el recipiente de precalentamiento quede formado por una chapa embutida en forma de casquete esf6rico, provista de tres o m6s patillas laterales de suspensi6n que se apoyan en el
60. borde superior de la envolvente del gasificador.

Sean cuales fueran las circunstancias que concurran



con la esencialidad del Modelo de utilidad definida en la anterior reivindicación, cual objeto es:

70. 2.- "UN QUEMADOR PERFECCIONADO PARA COMBUSTIBLES LIQUIDOS".

Consta la presente memoria de cuatro hojas foliadas, mecanografiadas por una sola cara y del dibujo unido a la misma.

75. Barcelona veintiseis de febrero de mil novecientos sesenta y seis.

P. A. de D. Jorge Vidals Fortanet



L. DURÁN
P. P.

12773

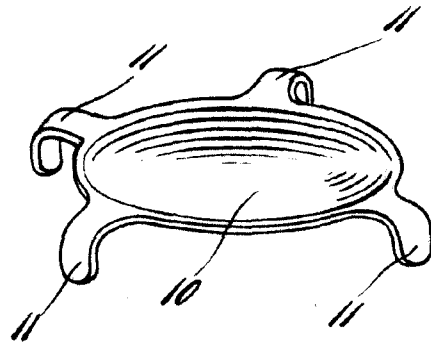
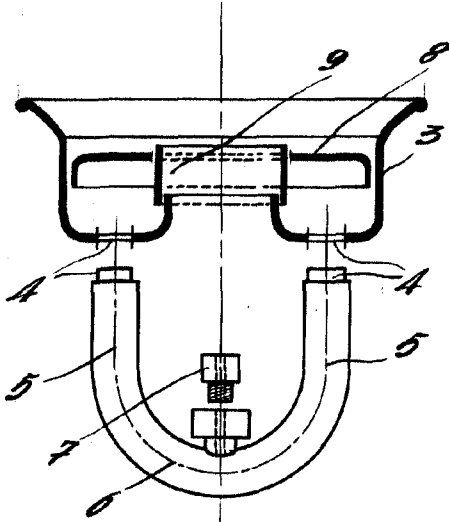
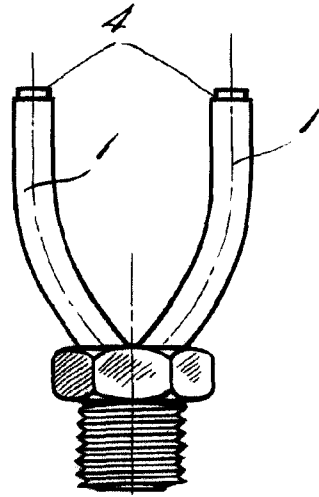
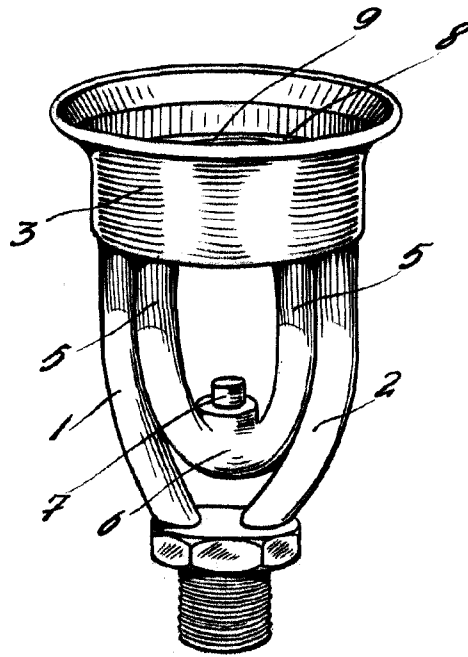

Barcelona 26 febrero 1946



L. DURÁN
P. P.

Escala variable