



APR. 1946

H/V.

12756

### MEMORIA DESCRIPTIVA

que se acompaña a la solicitud de un modelo de utilidad por veinte años, por: "Protector de calzado de sujeción invisible", a favor de La Industrial Cerrajera, S. A., residente en Elorrio (Vizcaya).

\*\*\*\*\*

El presente modelo de utilidad se refiere a un protector para el calzado; es decir, a una pieza de material apropiado, que se coloca en las partes del piso del calzado que mas y antes se desgastan por el uso con lo cual se aumenta la duración del mismo. Además, como es sabido pueden prestar servicio de antideslizantes porque sus superficies exteriores, convenientemente labradas al caso prestan mayor adherencia que las suelas o pisos corrientes.

Esencialmente, el protector que reivindicamos se caracteriza porque sus sujeciones quedan cubiertas con una tapa de suela o similar, e incrustadas en el cuerpo del piso, con lo que se evita su desgaste. Esta es una importantísima ventaja, pues como es sabido, los protectores actuales se sujetan al piso con clavos o tirafondos, cuyas cabezas se desgastan por el rozamiento con el terreno, con lo cual los protectores se sueltan e incluso llegan a perderse.

Para mayor claridad y concreción de esta memoria descriptiva en



Los adjuntos dibujos se exponen una forma de ejecución del protector así  
 vindicado; pero únicamente como ejemplo de realización a los fines in-  
 dicados ya que tanto por la forma, tamaño y material empleado como por  
 la parte del piso del calzado a que se destina, puedan fabricarse in-  
 finidad de protectores igualmente comprendidos y protegidos por el  
 presente registro de modelo de utilidad.

La figura representa la proyección en planta de un protector des-  
 tinado al tacón.

El protector está constituido por una pieza 1 de forma y tamaño  
 adecuados al caso (si por ejemplo está destinado al tacón, de forma  
 de herradura) de material que preste la debida resistencia al rozamien-  
 to a la vez que permita la fácil y económica fabricación; por  
 ejemplo, de hierro maleable.

Dicha pieza va provista de orejetas 3, con uñas para su inserción  
 en el cuerpo del tacón o piso, y orificios para el paso de los  
 clavos o tirafondos de sujeción. Además el protector lleva por la parte  
 que ha de hacer contacto con el terreno un dibujo 2 caprichoso si  
 solo persigue la mejor presentación o apropiado si además atiende a  
 fines antideslizantes.

La colocación del protector en el calzado es como sigue: Una  
 vez colocada la penúltima tapa del tacón, se coloca de modo adecuado  
 el protector y se le sujeta por medio de clavos que se introducen  
 por los orificios de las orejetas 3, al mismo tiempo que se clavan  
 las uñas en que terminan aquellas. En el hueco que así queda en la  
 parte interior del protector, y cubriendo sus orejetas, se coloca la  
 última tapa del tacón que queda exteriormente al nivel del protector  
 (para lo cual éste tendrá las dimensiones adecuadas, o si conviene  
 hacerla mas gruesa habrá que poner mas suela o similar en el men-  
 cionado espacio).

De este modo las sujeciones del protector quedan completamente  
 protegidas del rozamiento con el suelo e invisibles y la presentación

12756

8.-



es magnífica.

N O T A  
\*\*\*\*\*

El presente modelo de utilidad comprende las siguientes reivindicaciones:

5 1.- Protector de calzado de sujeción invisible, caracterizado por estar constituido por una pieza, de forma y dimensiones apropiadas, de material suficientemente resistente y fácil de trabajar (preferentemente hierro maleable) provista de varias orejetas dispuestas en su borde interior de modo que al colocarse el protector en el tacón o suela del calzado quedan a nivel inferior que la superficie exterior de dicho protector, permitiendo igualarle con otra tapa de suela que rellene el hueco así formado.

10 2.- Protector de calzado de sujeción invisible, según lo reivindicado en el punto 1, caracterizado porque dichas orejetas lleven orificios para el paso de los clavos que sujetan el protector al tacón o suela, y sus extremos doblados formando uñas que se insertarán en el cuerpo del piso del calzado, al sujetar al mismo el protector.

20 3.- Protector de calzado de sujeción invisible.  
Según se describe y reivindica en la presente memoria descriptiva y se ilustra con los dibujos que a la misma se acompañan.

Consta esta descripción de tres hojas foliadas y escritas a máquina por una sola de sus caras.

Madrid, a 16 de Marzo de 1946.

12756

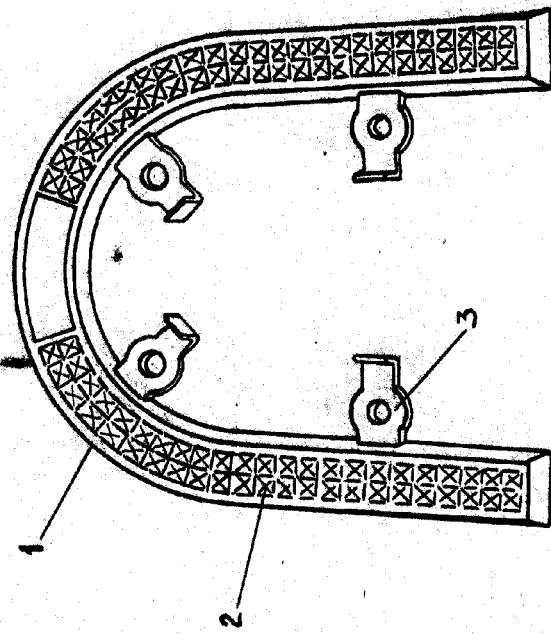

ESCALA VARIABLE