

12754



M O D E L O D E U T I L I D A D
por "UN ESTUCHE PARA LAPICES PARA LOS LABIOS, CON MECANISMO PARA LA MANIOBRA DE AQUEL", a favor de Don Claudio PUJOL SABATÉS, de nacionalidad española, residente en Barcelona, calle de Románs nº 28.-----

M E M O R I A D E S C R I P T I V A

Este Modelo de Utilidad, se refiere a un nuevo estuche para acondicionar el lápiz para los labios, con mecanismo para dar salida a aquel cuando se ha de utilizar y para guardarlo una vez utilizado.

5 Se caracteriza este estuche, por ser sumamente práctico, especialmente por lo que se refiere a la posibilidad de maniobrar el lápiz sin necesidad ni peligro de ensuciarse los dedos.

10 A continuación, se describe el estuche de que se trata, con el auxilio de los dibujos de la hoja adjunta, en los que se representa un caso de realización práctica del mismo.

La Fig. 1, es una vista exterior, en perspectiva, del referido estuche; la Fig. 2, una sección vertical del



15 mismo y en la Fig. 3, se muestra el cuerpo del estuche
suelto con algunas partes arrancadas, para mejor claridad.

El referido estuche, comprende un cuerpo 1, establecido
sobre una peana 2, al que cubre completamente un capu-
chón 3. El cuerpo 1, y con él el capuchón 3, pueden ser de
20 una sección transversal circular, ovalada, poligonal u otra
geométrica cualquiera.

El cuerpo 1, termina superiormente en una placa 1', so-
bre la que vá establecida una pieza giratoria 4, que se
prolonga por el interior de aquel en un elemento tubular
25 5, al que vá practicada una ranura helicoidal 6, en la que
penetra un saliente 7, que forma parte de una pieza que
vá alojada en el interior de un elemento 10, tubular, fija-
do a la peana 2, y que termina en el borde de la abertura
de la pieza 4. La pieza 10, lleva practicada una ranura
30 axial 11, por la que pasa el elemento de unión del tope 7,
con la pieza 8, que sirve de soporte a la barra 9, de rojo
para los labios, de que se trata.

Completa el estuche que se describe, el espejo 3', que
figura en el capuchón 3, del mismo, y cuya forma y tamaño
35 dependerán de los de aquel. Este, podrá establecerse en
cualquiera de sus caras o en la parte superior o inferior.

La utilización del estuche descrito, tiene lugar en la
forma siguiente:

Retirado el capuchón, se dá vueltas en sentido conve-
40 niente, a la pieza 4, con la que guía el tubo 5, y el tope
7, que no puede girar, se desplaza hácia arriba por la ac-
ción de la ranura helicoidal en que vá alojado, y, al mover-
se, arrastra la pieza soporte 8, que empuja hácia arriba la
barra 9, que sale por la parte alta de la pieza 4, en la
45 cantidad que en cada caso se precise y quiera.

Una vez utilizada la barra 9, se hace girar la pieza 4,



50 en sentido contrario al en que lo ha hecho la primera vez, y, aquella, desciende hasta quedar completamente oculta en el cuerpo 1, después de lo cual, éste, se cubre con el capuchón 3.

55 Cuanto se refiera, en la fabricación de este estuche, a medidas, formas y materiales, será variable. También lo será, cuanto afecte a detalles de orden constructivo, acabado, presentación y adorno, y en general, en cuanto no altere, cambie o modifique la esencialidad del objeto del Modelo de Utilidad descrito.

- N O T A -

Se REIVINDICA como objeto de esta PATENTE:

60 1º Un estuche para el lápiz de los labios, constituido por un cuerpo y peana, cubierto aquel totalmente por un capuchón, yendo montada en la cara superior del cuerpo una pieza giratoria que se prolonga por el interior del cuerpo en una pieza tubular cilíndrica con una ranura helicoidal en la que penetra una espiga que
65 forma parte de una pieza que vá alojada en el interior de otra tubular cilíndrica fijada, por su extremo inferior, a la peana del cuerpo del estuche y provista de una ranura axial por la que pasa el elemento de unión de la espiga con la pieza antes citada, constituyendo
70 dicha pieza, el soporte de la barra o lápiz para los labios en forma que, al hacer girar con los dedos la pieza establecida sobre la cara superior del repetido cuerpo, sube y baja el lápiz que, en el primer caso, sale por el centro de la propia pieza, y en el segundo, se oculta en
75 el citado cuerpo.

2º El propio estuche en el que, el capuchón del mismo



vá provisto de un espejo de forma y tamaño variables.

3º "UN ESTUCHE PARA LAPICES PARA LOS LABIOS, CON MECANISMO PARA LA MANIOBRA DE AQUEL".

Madrid 6 de Marzo de 1946

Claudio PUJOL SABATES

p. a.

[Handwritten signature]

FIG. 2

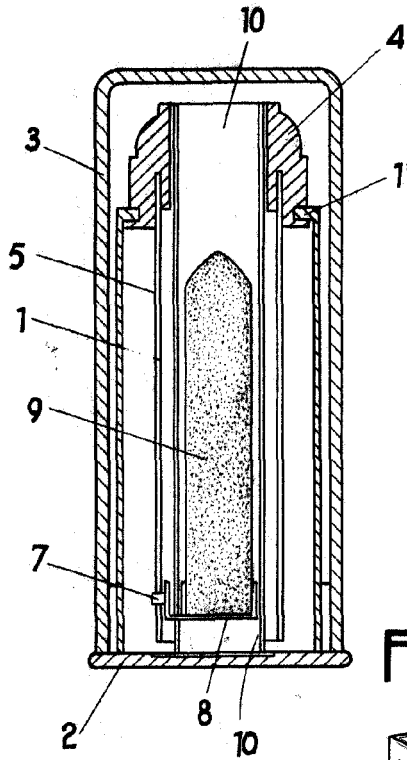

FIG. 3

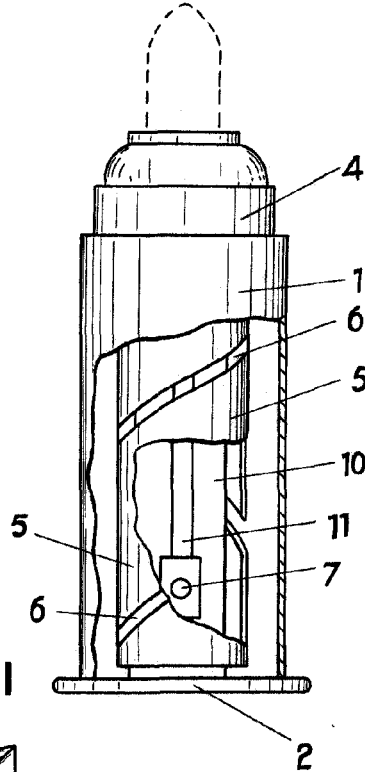
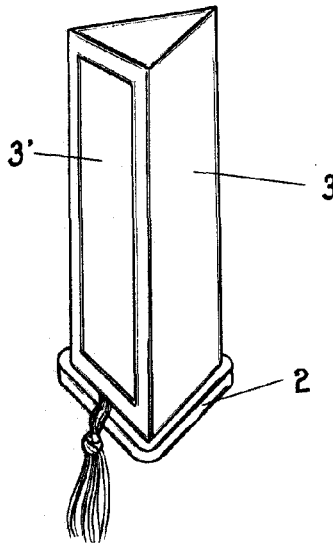

FIG. 1



MAR. 1946

Escala variable.