



12629

MEMORIA DESCRIPTIVA DE UN MODELO DE UTILIDAD, POR 20 AÑOS  
a favor de D. CARLOS DE LAS HERAS ALONSO y de D. JOSE MARIA  
ALSINA TRIADÓ, domiciliados en Madrid, Avenida Reina Victo-  
ria 20, para "NUEVO JUEGO DE LOTERIA".

-----

No es necesario recordar los medios que comprende el jue-  
go de la Lotería a bolas, porque son sobradamente conocidos.  
Los más modernos por su uso, están constituidos por un bombo,  
los cartones y las bolas, todos ellos separados.

5        Nuestro invento consiste esencialmente en agrupar todos  
éstos elementos en uno solo con el consiguiente beneficio tan-  
to en cuanto al sitio que ocupan como por la comodidad que re-  
sulta de su reunión.

10        Es completamente nueva la idea y su realización práctica,  
por lo que el privilegio que se solicita reúne perfectísimas  
condiciones para su concesión dada la utilidad del juego que se  
describirá a continuación por su fácil manejo, su absoluta lim-  
pieza y la comodidad que supone hallar en un solo y moderno  
mueblecito, perfectamente decorado, todos los elementos que an-



15 tes estaban expuestos a extravío, deterioro, etc.

Está constituido el juego de que se trata por las siguientes piezas y funcionamiento, según se desprende de los dibujos.

20 Comprende una caja de metal, madera o cualquier otro material, con una abertura en su parte superior (1), con su portezuela, por la que se introducen las bolas que constituyen la totalidad de los cuadros numerados de los cartones.

25 Una vez en el depósito (2) todas las bolas, en el centro del cual hay un tubo en forma de plano inclinado, pasan por él, una a una, quedando la primera de ellas, una vez recorrido el plano inclinado, encima de un disparador o elevador (4), el cual, al ser accionado por medio de un impulso seco cae hacia abajo a la palanca exterior (6), sube por el tubo vertical (5) hasta llegar al coño de expulsión (7), tropezando cada bola que sale por el tubo con las varillas de tope en forma de "V" (11) que se hallan adosadas, mediante clavado, pegado, etc. en la parte superior exterior de la caja, de donde es recogida por uno de los jugadores.

35 Una vez en el depósito indicado en las líneas anteriores todas las bolas, se agitan por medio de la palanca lateral (8), la cual tiene un punto muerto en el centro del tubo inclinado a fin de que se no introduzca por éste ninguna bola hasta tanto se empiece a agitar dicha palanca.

40 La tapa lateral izquierda de la caja (10), que es doble, está dividida en dos partes, es decir plegables, que al cerrarse se adosan perfectamente a la altura de la caja, y las mismas, una vez desdobladas, sirven de cartón-guía o comprobador de las bolas que han salido, dejando un espacio libre en el interior, para la colocación de los cartones que hayan de ser usados por los jugadores.

45 De cuanto antecede se deduce que con el juego que describimos llamará mucho más la atención esta clase de distracción en atención a sus condiciones admirables y a su indudable comodidad.



50 Naturalmente que pueden variar los detalles de realización  
sin que por ello se altere la esencia de la invención que se  
contrae a las siguientes

#### REIVINDICACIONES

55 1. NUEVO JUEGO DE LOTERIA, caracterizado porque comprende  
una caja de metal, madera o cualquier otra materia, con una  
abertura en su parte superior (1), con su portezuela, por la  
que se introducen las bolas que constituyen la totalidad de los  
cuadros numerados de los cartones.

60 2. NUEVO JUEGO DE LOTERIA, según reivindicación precedente,  
caracterizado porque las bolas quedan depositadas en un depósito  
de forma cóncava (2), en el centro del cual hay un tubo en forma  
de plano inclinado (3) por donde pasan, una a una, quedando la pri-  
mera de ellas, una vez recorrido el plano inclinado, encima de  
un disparador o elevador (4), el cual, al ser accionado por me-  
65 dio de un impulso seco dado hacia abajo a la palanca exterior (6),  
sube por el tubo vertical (5) hasta llegar al coño de expulsión  
(7), tropezando cada bola que sale por el tubo con las varillas  
de tope en forma de "V" (11) que se hallan adosadas, mediante  
clavado, pegado, etc. en la parte superior externa de la caja.

70 3. NUEVO JUEGO DE LOTERIA, caracterizado porque una vez en  
el depósito indicado en la reivindicación anterior todas las  
bolas, se agitan por medio de la palanca lateral (8), la cual  
tiene un punto muerto en el centro del tubo inclinado a fin de  
que no se introduzca por éste ninguna bola hasta tanto se empiece  
a agitar dicha palanca.

75 4. NUEVO JUEGO DE LOTERIA, según reivindicaciones preceden-  
tes, caracterizado porque la tapa lateral izquierda de la caja  
(10), que es doble, está dividida en dos partes, es decir plega-  
bles, que al cerrarse se adosan perfectamente a la altura de la  
80 caja, y las mismas, una vez desdobladas, sirven de cartón-guia.  
o comprobador de las bolas que han salido, dejando un espacio li-  
bre en el interior, para la colocación de los cartones que hayan

12629



IV.

de ser usados por los jugadores.

5. Se reivindica "NUEVO JUEGO DE LOTERIA".

85

Según se indica en ésta Memoria de cuatro hojas y planos que se adjuntan.

Madrid, 20 Febrero 1946

Fig:1

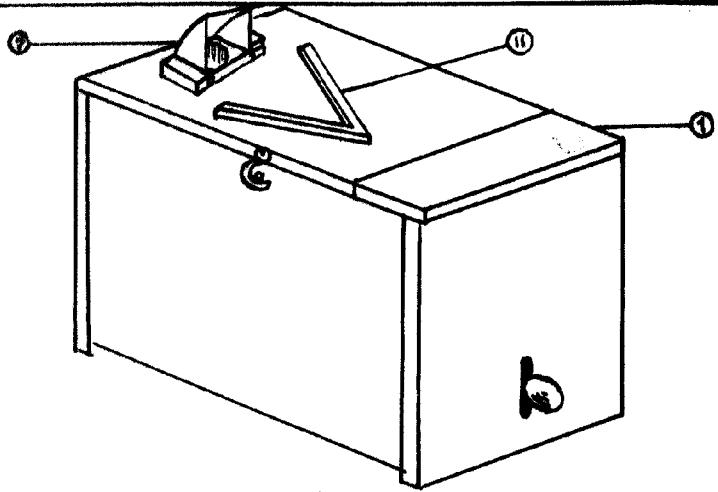

Fig 2

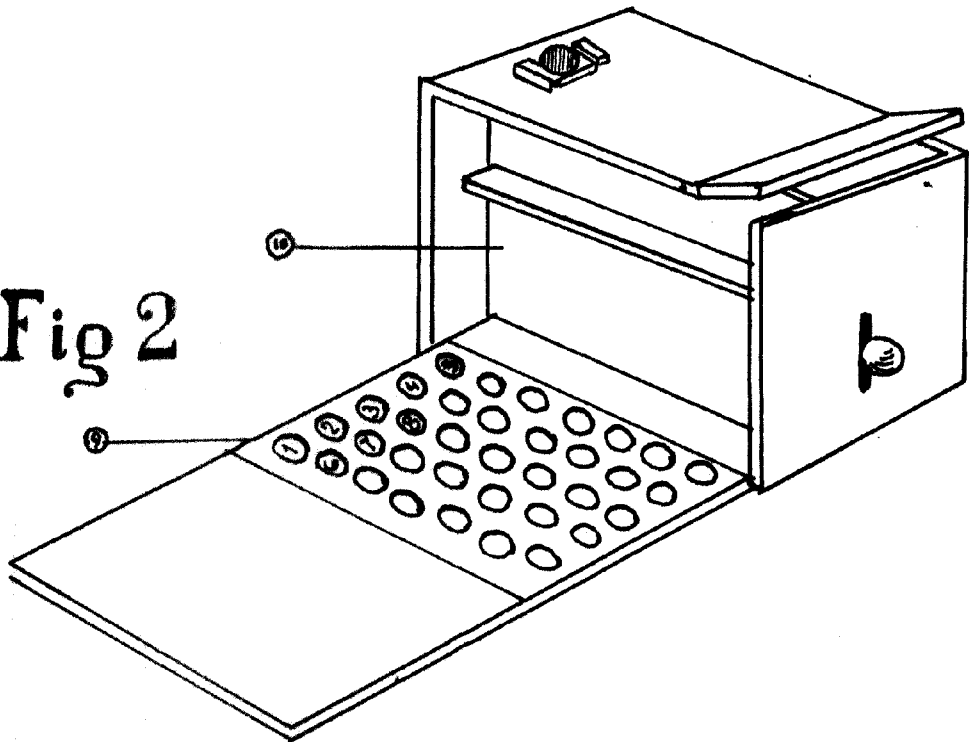

Fig 3

