



12625

MEMORIA DESCRIPTIVA

para un modelo de utilidad por veinte años en España, por: "Asiento, mesa o similar plegable", a favor de D. Jorge Vscatescu Radacineanu, residente en Madrid, General Sanjurjo, 22.-

.....

5 El presente modelo de utilidad se refiere a un artefacto, destinado a cualquiera de los cometidos indicados, que por su apariencia es de tijera aunque por su sencilla y original disposición se puede recoger ocupando mucho menos volumen, es más fácil de fabricar y su peso es más reducido.

10 Las patas, que en los artefactos o muebles de tijera forman dos piezas unidas por un eje, son en este cuatro (por lo que se comprende que como hemos indicado al recoger el dispositivo reivindicado ocupe aproximadamente la mitad de sitio que el de modelo corriente que cumpliera su misión), que giran alrededor del mismo eje, pero son independientes y se sujetan en la posición correspondiente al armado mediante tirantes; es decir, en la parte superior por la lona o similar que hace de asiento o parte superior del artefacto, y en las laterales e inferior por cordeles, cintas, cadenas, etc. etc.

15 Esta variación y multiplicidad en los elementos que reciben los es-



fuerzas producidos por el peso que cargue el artefacto hace que la resistencia de las patas propiamente dichas pueda ser menor y consecuentemente sus dimensiones transversales y pesos mas reducidos.

5 Además el artefacto se puede plegar completamente porque esas cuatro piezas que sustituyen a la tijera de otros muebles tienen forma y dimensiones apropiadas para encajar unas en otras.

10 Se comprende que dentro de las reivindicaciones de este modelo de utilidad pueden establecerse diversos artefactos o muebles, tanto por sus misiones, formas y tamaños, como por la estructura de sus piezas, material empleado en su fabricacion y otras variaciones, de detalles de presentacion u organizacion, como las anteriores no afecten a la esencialidad reivindicada y darán por tanto lugar a muebles igualmente comprendidos y protegidos por el presente registro de modelo de utilidad.

15 En esta idea, los adjuntos dibujos se refieren exclusivamente a una forma de ejecucion, que presentamos a titulo de ejemplo de realizacion, para mayor claridad de esta memoria descriptiva.

La fig. 1 representa en perspectiva esquematica una mesa o asiento armado del modelo reivindicado.

20 La fig. 2 se refiere al mismo mueble totalmente plegado en la forma en que su volumen es mínimo.

Con referencia a dichos dibujos y a los números que sobre ellos designan las distintas partes del mueble su descripción es como sigue:

25 Las cuatro piezas metálicas, 1, 2, 3 y 4 de eje común 5, formadas de tubo, varilla o similar tienen forma de U trapezoidal y tales que cada una cabe juntamente en la que ha de precederla al plegar el artefacto.

30 Al abrir esas cuatro piezas para armarle, dos (las 1 y 2 por ejemplo) distienden la lona 6 o similar que forma el asiento o parte superior del mueble o artefacto y cada una de ellas queda enlazada



a la inmediata por tirantes 7. Para que el conjunto quede solidamente armado las dos partes inferiores 3 y 4 se unen por el tirante, co- rrea etc. designado 8 en la figura. Es decir, el enganche 9 obliga al conjunto descrito a quedar armado.

5 La descripción que antecede comprueba todas las ventajosas características del artefacto o mueble reivindicado. Indudablemente la fabricación de las piezas 1, 2, 3 y 4 es mas sencilla y economica que la de una tijera corriente; los tirantes 7 y 8 ni encarecen de modo apreciable el conjunto ni ocupan sitio al recogerlo; el volumen
10 plegado es muy reducido con solo que las citadas piezas 1, 2, 3 y 4 se aceplén del modo que indica la figura 2ª o de cualquiera otro equivalente. El montaje de las piezas que sustituyen a las patas de tijera usuales, en el eje 5 es sumamente sencillo.

15 Sobre el esquema de la figura 1 se comprende facilmente que los tirantes 7 y 8, al cargar un peso en la parte superior 6, traba- jan a la tracción que precisamente es el modo característico de re - sistencia de cuerdas, cables y elementos similares. Todo pues com- prueba la acertada y armónica conjunción de tan útil y original dis- positivo.

20 N O T A

El presente modelo de utilidad comprende las siguientes rei- vindicaciones:

1.- Asiento, mesa o similar plegable caracterizado porque su base está constituida por cuatro piezas, que giran independientes
25 alrededor de un eje comun, tienen formas semejantes y tamaños tales que cada una cabe en la que le precede, al plegar el artefacto o mueble (para formar un conjunto plano).

2.- Asiento, mesa o similar plegable, según lo reivindicado en el punto 1, caracterizado porque dos de esas piezas se unen por
30 el cuero, lona o material que forme el asiento, o parte superior del mueble o artefacto, y cada una de esas piezas se sujeta a la



inmediata lateral por tirantes convenientemente dispuestos; uniéndose a su vez esas dos piezas inferiores entre sí, por dos semi-tirantes que al enganchar, mediante enganche adecuado, mantienen armado el mueble o artefacto.

5 3.- Asiento, mesa o similar plegable, según lo reivindicado en los puntos anteriores, caracterizado por la forma de ejecución constituida por cuatro piezas en forma de U trapezoidal, formadas por tubo o varilla y giratorias alrededor de un eje común, cuyas formas y tamaños permiten su acople en la forma reivindicada, ligándose entre sí tales piezas al armar el mueble o artefacto por el asiento o similar de este, por tirantes laterales y otros dispuestos en la parte inferior.

4.- "Asiento, mesa o similar plegable".

15 Según se describe y reivindica en la presente memoria descriptiva y se ilustra con los planos que a la misma se acompañan.

Consta esta memoria de cuatro hojas foliadas y escritas a máquina por una sola de sus caras.

Madrid, 18 de febrero de 1946.

12625

Fig. 1.

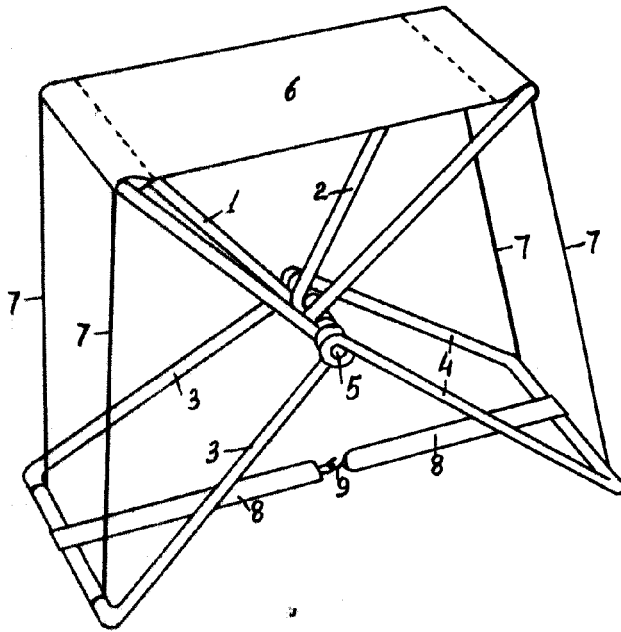

1946

Fig. 2.

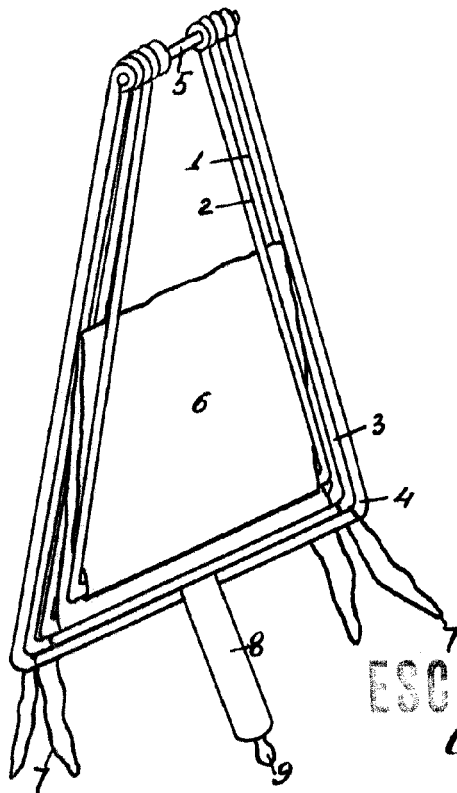

ESCALA VARIABLE

Macateaga