

12619

18 FEB 6



M O D E L O  
D E  
U T I L I D A D

para "UNA BRAGA EMPAPADORA PARA NIÑOS", a favor de Don Miguel Domingo Folch, de nacionalidad española, residente en Barcelona.

- . -

MEMORIA DESCRIPTIVA

El presente modelo de utilidad, se refiere a una braga empapadora para niños.

5. La característica del modelo que se describe, consiste en que, la entrepierna de la braga, está compuesta de dos piezas de tela superpuestas en coincidencia, teniendo ambas piezas adosados sendos tejidos de rizo empapadores, cuyos tejidos quedan uno enfrente del otro entre las piezas superpuestas citadas.

10. La colocación y sujeción de la braga, se efectúa por medio de tirantes y botones, siendo la cintura constituida por una jareta, en la cual van introducidas dos cintas, que salen por ranuras muy próximas, en forma tal que, la tracción simultánea de ambas cintas proporciona el apriete o estrangulación de la cintura, que de esta manera, se ajusta al cuerpo una vez abotonada la braga.

15.

12619 18F



La presencia de ambos cuerpos empapadores, permite mantener durante mucho tiempo, colocada esta braga, pues la humedad no llega a pasar al exterior debido al sucesivo efecto de absorción de cada tejido de rizo superpuesto.

5. Para facilitar la explicación, se acompaña a la presente memoria una lámina de dibujos, en la cual se ha representado un caso de ejecución, que se cita solamente a título de ejemplo para la descripción.

En el dibujo:

10. la figura 1ª representa en conjunto, la braga que se describe, mostrando parcialmente levantado el empapador levadizo, y

la figura 2ª indica la misma braga vista por el lado opuesto al de la figura 1ª.

15. Consiste el modelo en una braga A-B-C-D, con su cintura -1- y -2- en cada lado, llevando en la parte central, estrecha, un tejido de rizo -3- cosido a la parte A-B-C-D.

20. De la cintura -1- parte otra tela -4- que tiene su contorno coincidente con la A-B-C-D, cuya tela lleva también cosido el tejido de rizo -5-, enfrentado con el -3- antes citado, cuando se superponen ambas telas.

25. La cintura -1- tiene los tirantes -6- y en su reverso la jareta -7- con sus dos ranuras -8-, por las que salen las cintas -9- y -10-, que al ser sacadas por tracción, efectúan el estrangulamiento de dicha cintura, cuando se ha abotonado previamente con la parte -2-.

30. El modelo, dentro de su esencialidad, puede ser llevado a la práctica en otras variaciones, a las cuales alcanzará igualmente la protección que se recaba. Podrá, pues, ser construido en cualquier forma y tamaño, empleando para su

126198FE



confección los materiales más apropiados, por entrar todo dentro del espíritu de las reivindicaciones.

N O T A

Descrito el objeto y utilidad de la invención, lo que se declara como no divulgado ni practicado en España, comprende las siguientes reivindicaciones:

5.

1ª.- Una braga empapadora para niños, caracterizada esencialmente por el hecho de que, sobre una tela cortada en forma adecuada para braga, se cose en su zona media un tejido de rizo empapador y, en una de las semi cinturas, se cose también el borde de una tela similar, la cual queda sin coser por el lado opuesto, de forma que resulte levadiza a voluntad, teniendo esta tela cosido a ella otro tejido de rizo, en tal disposición que, cuando se superpone esta tela al resto de la braga, los tejidos de rizo de ambas partes resulten en contacto y en coincidencia.

10.

15.

2ª.- Una braga según la anterior reivindicación, en la cual, el ajuste de la cintura, una vez abotonada al cuerpo, se efectúa mediante la tracción de dos cintas, alojadas en una jareta de la misma, cuyas cintas salen al exterior por dos ranuras muy próximas, que lleva dicha jareta.

20.

3ª.- Una braga empapadora para niños.

Según se describe y reivindica en la presente memoria descriptiva, que consta de tres hojas, foliadas y escritas a máquina por una sola cara, acompañadas de una lámina de dibujos.

25.

Madrid, a 18 de febrero de 1946.-

MIGUEL DOMINGO FOLCH

p.a.

12619

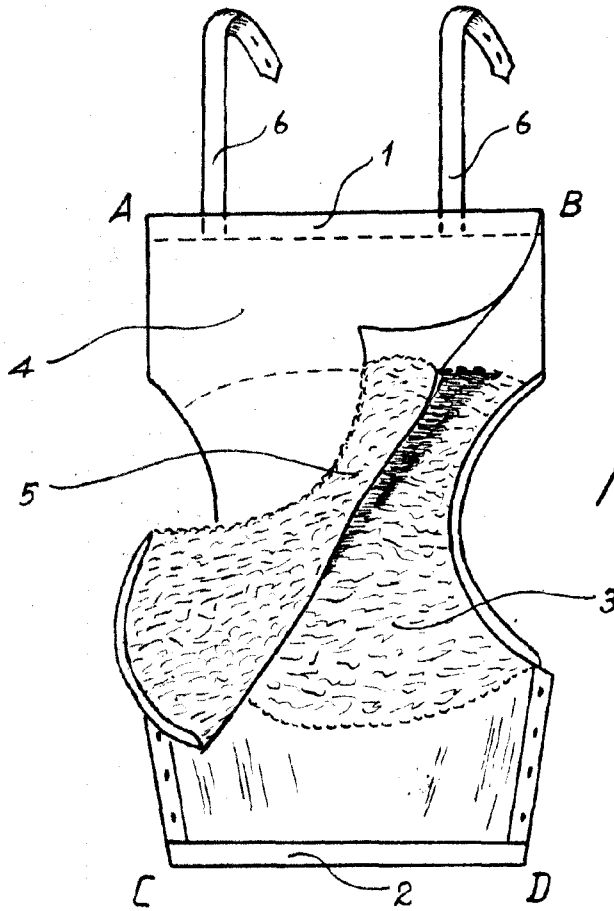

Fig. 1º

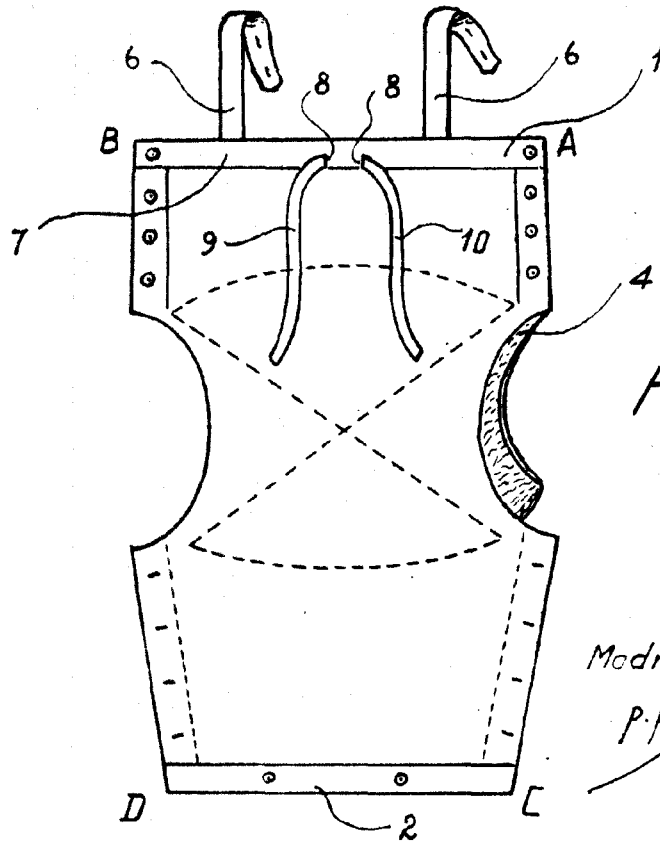

Fig. 2º

Madrid, 8 Febrero 1946  
Jaime Isern  
P.P. *[Signature]*