

12602



12602

MEMORIA DESCRIPTIVA

---

para un modelo de utilidad por veinte años por "TIMBRE PARA BICICLETA" (9º grupo, clase 85), a favor de Don Rafael NAVAL LATORRE, ciudadano español, residente en Barcelona, c/Urgel, nº 36.

---

El objeto de la presente solicitud se relaciona con un timbre para bicicleta el cual, en lugar de ir instalado en el guía o manillar de la bicicleta, va dispuesto en la horquilla delantera de la máquina, siendo accionado mediante palanca de mando instalada en el guía, en combinación con un cable que conecta con el timbre.

En el dibujo adjunto está ilustrado el objeto de esta invención en sus diferentes aspectos, representando el timbre para bicicleta en vista de frente, de planta y de perfil, siendo 1 el soporte, 2 la brida, 3 el tornillo de cabeza esférica, 4 la campana, 5 el remache, 6 la pata fija de la pinza, 7 la pata móvil de la pinza, 8 el muelle, 9 el pivote, 10 el badajo, 11 el muelle del badajo, 12 los remaches, 13 el cable para mando, 14 el terminal, 15 el tornillo, 16 la brida, 17 el tornillo de cabeza esférica, 18 el pivote y 19 la palanca.

Como se desprende de los extremos anteriormente reseñados, este timbre para bicicleta va instalado en uno de los brazos de la horquilla delantera de la máquina, siendo accionado por el



20 ciclista mediante presión manual sobre la palanca instalada en la parte alta del manillar, la cual está unida por medio de un cable de acero con el terminal del dispositivo, sujeto en la pata móvil la pinza.

25 En la vista inferior del presente dibujo está ilustrado el funcionamiento del timbre, viendose el movimiento del badajo desde su posición de reposo a la del contacto con los radios de la rueda, pues, al ejercerse la presión sobre la palanca 19, el cable 13 retrotrae la pata móvil de la pinza 7, permitiendo que la posición del badajo 10 alcance los radios, y con ello haga sonar el timbre 4. El sonido por repiqueteo sobre la cazoleta o campana del timbre podrá graduarse según se haga una presión fuerte o suave sobre la palanca antes referida.

30

35 Se sobrentiende que, tan pronto como quede suelta la palanca de mando, el muelle 8 abre nuevamente la pinza, con lo que el badajo vuelve inmediatamente a su posición de reposo, alejada del timbre y de los radios. El badajo está dispuesto sobre un muelle 11, con objeto de permitir un resbalamiento sobre los radios, no pudiendo nunca engancharse en la rueda, debido a su flexión en todos los sentidos. La posición de descanso del badajo es paralela a la rueda, que es la más adecuada en este caso.

N O T A  
=====

40 Se declara de novedad y de propia invención del interesado el objeto de esta solicitud de modelo de utilidad, con las siguientes

R e i v i n d i c a c i o n e s  
=====

45 1.- Timbre para bicicleta caracterizado por estar dispuesto en la horquilla delantera de la máquina con su soporte correspondiente, brida y tornillo, cuyo soporte lleva la campana en combinación con un badajo, siendo éste accionado por cable desde una palanca situada en el guía o manillar de la máquina.



50 2.- Timbre para bicicleta según la reivindicación anterior, caracterizado porque el soporte 1 lleva remachado ó de otra forma, una pata fija de pinza 6 y otra móvil 7 con inserción de un muelle 8.

3.- Timbre para bicicleta según las reivindicaciones anteriores, caracterizado porque en un extremo de la pata móvil 7 de la pinza está dispuesto el badajo 10, cuya parte posterior está constituida por un muelle 11.

55 4.- Timbre para bicicleta según las reivindicaciones anteriores, caracterizado porque la desviación del badajo de su posición de reposo hacia los radios, para sonar el timbre, se efectúa por presión sobre la palanca 19, a la que va conectado el cable 13, cuyo terminal 14 finaliza en el tornillo 15, y gradúa la posición de la pata móvil 7 de la pinza, según deseo del ciclista.

60 5.- El modelo de utilidad cuyo privilegio de invención se solicita por veinte años para España y sus dominios, deberá recaer por "TIMBRE PARA BICICLETA" (9º grupo, clase 85), según se describe y reivindica en la presente memoria, y se ilustra con los dibujos que a la misma se acompañan.

Madrid, 14 de Febrero de 1946.

pp: Rafael NAVAL LATOIRE

12602

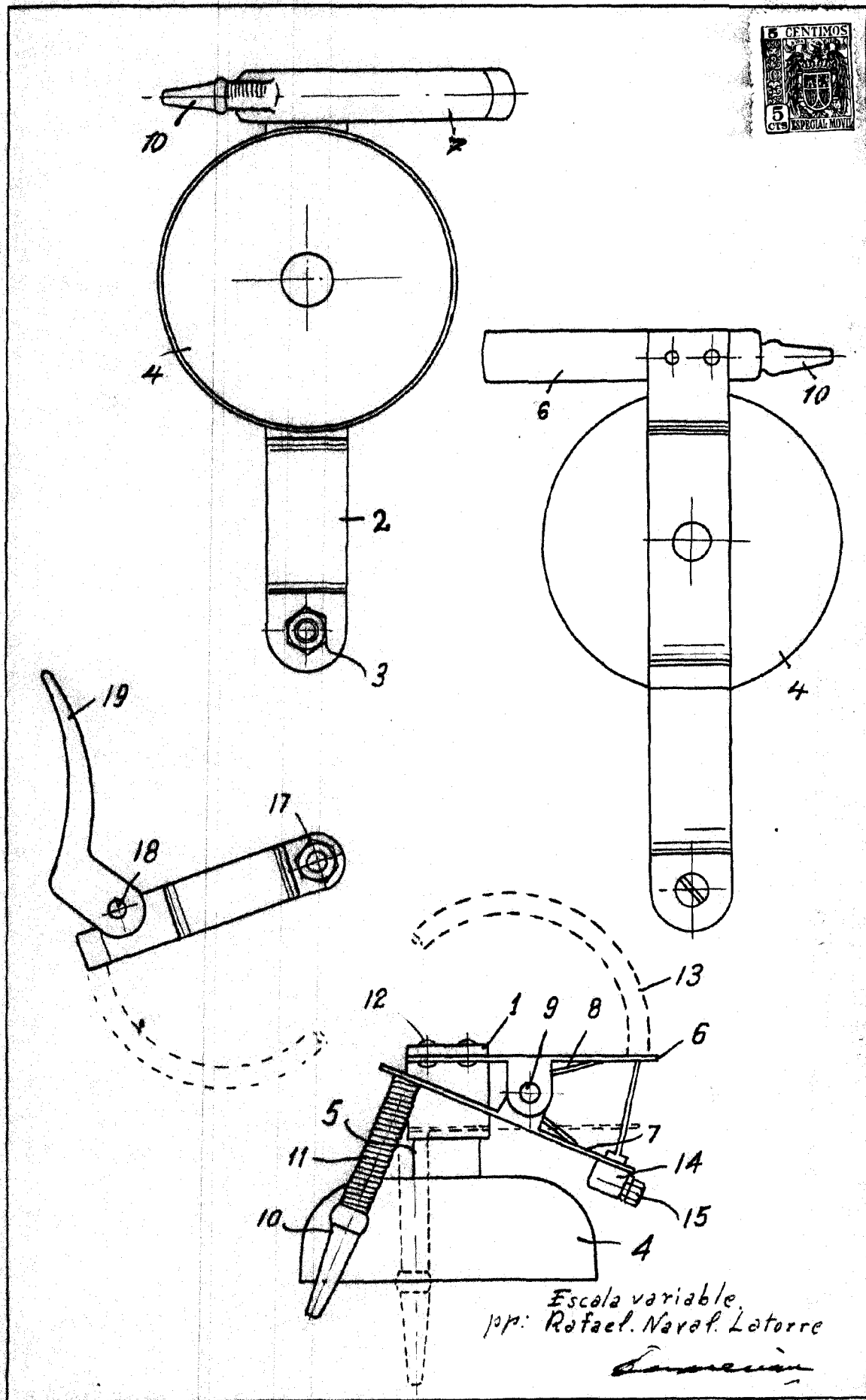

Escala variable.  
pp: Rafael. Navat. Latorre

*Sanabria*