



MODELO DE UTILIDAD  
por VEINTE años  
en ESPAÑA

solicitada a favor de D. FRANCISCO DAROS SEGARRA, de nacionalidad española con residencia en VALL DE UXO (Castellón), Calle de San José nº. 5,

por

==:== " UN NUEVO COSIDO PARA CALZADOS " ==:==  
~~~~~

MEMORIA DESCRIPTIVA  
=====

El Modelo de Utilidad a que se refiere la presente Memoria Descriptiva, está destinado a garantizar la explotación y la propiedad exclusivas, en España y sus colonias de un

nuevo cosido o que proporciona al calzado una mayor durabilidad.

5

2



16

Esta clase de cosido es de aplicación a cualquier clase de calzado pero, por sus características, resulta de inmejorable aplicación en abarcas y sandalias por lo que, en la presente descripción, expondremos más ampliamente el caso de una abarca o sandalia rústica, refiriendonos a él solamente como ejemplo, sin que ésto quiera significar una especificación.

10

15

Existe una clase de calzado rústico o campestre al que se le solicita un gran rendimiento, por lo cual se le fabrica con elementos de la mejor calidad al objeto de conseguir una solidez máxima. En el caso del calzado llamado abarca, se le construye con gruesa piel de becerro y trozos de cubierta de neumático (perfectamente sin recauchutar). La piel de becerro, formando distintas piezas en talón y puntera, se fija a la suela por medio de un cosido que, la mayoría de las veces, es el punto débil del conjunto si está hecho con cordel o tiras de cuero, y cuando se emplea hilo de hierro o alambre da lugar a que sea la suela la que se rompa; de las dos maneras, se recorta la vida de la abarca.

20

25

Este gran inconveniente, queda salvado con el empleo del nuevo cosido de que tratamos, que proporciona al calzado, sea de la clase que sea, un nexo de unión que reúne las condiciones de seguridad y duración requeridas por las calidades de su suela y sus partes de cuero, y en consonancia con su resistencia al desgaste; ya sea la suela de goma, cuero u otro material; y también, sea cualquier el de que estén fabricadas la pala y el talón, ya que la calidad del cosido es variable y dependerá en cada caso del trabajo

30

35

que se le solicite ampliando o disminuyendo las circunstancias de tamaño y separación de sus órganos cosedores que podrán ser huecos o macizos.



2 5 46

40

Para mejor comprensión del objeto, adjuntamos una hoja de dibujos en la que se representa el ejemplo del cosido aplicado a una abarca o sandalia rústica. En la fig. 1, se muestra el perfil y en la fig. 2 planta de la abarca; en la fig. 3, un corte por A-B de la fig. 2; y en la fig. 4 se representa un remache o elemento de unión, en este caso, hueco.

45

El calzado, está compuesto por una plantilla o suela -1-, de caucho, cuero o material análogo en flexibilidad y resistencia, en la cual y por medio de los remaches -2- dispuestos a intervalos convenientes, van fijadas las partes superiores de cuero: la delantera o pala -3- y la posterior o talón -4-, completándose la sujeción del pie por medio de una tira de cuero -5- que pasa por unos hojales practicados en el propio talón -4- y en la extremidad de una lengüeta -6- que, naciendo en la misma puntera y remachada a la suela -1-, sube por el empeine pasando a su vez por otro par de hojales que le presenta la pala -3-.

55

Los remaches -2- que en número variable obran a modo de cosido, podrán ser macizos o huecos y de cualquier material adecuado. En el caso de que sean metálicos, se prolonga aún más la duración del calzado ya que la cabeza exterior de los dichos remaches, viene a formar un claveteado que protege el borde de la suela impidiendo su desgaste precisamente en los lugares que más sufren y se deterioran al andar.

60



N O T A  
\*\*\*\*\*

24

65 Por el Modelo de Utilidad a que se refiere la presente Memoria Descriptiva, se REIVINDICA;

70 1ª.- Un nuevo cosido que proporciona al calzado mayor duración y resistencia consistente en que la pieza de caucho, cuero, etc, que constituye la suela resulta fuertemente unida a la pala y talón por medio de unos remaches macizos o no, dispuestos en lugar y separación conveniente, los cuales asoman su cabeza al exterior formando un claveteado que protege el borde de la suela impidiendo su desgaste.

75 2ª.- " UN NUEVO COSIDO PARA CALZADOS " - de conformidad en un todo en lo esencial y fines industriales a lo descrito en la precedente Memoria y gráficamente representada las figuras del adjunto plano para su mejor comprensión.

Esta Memoria consta de CUATRO hojas escritas o mecanografiadas a doble espacio en 75 LINEAS, y por una sola cara.

Valencia, 24 de Enero de 1.946

12544

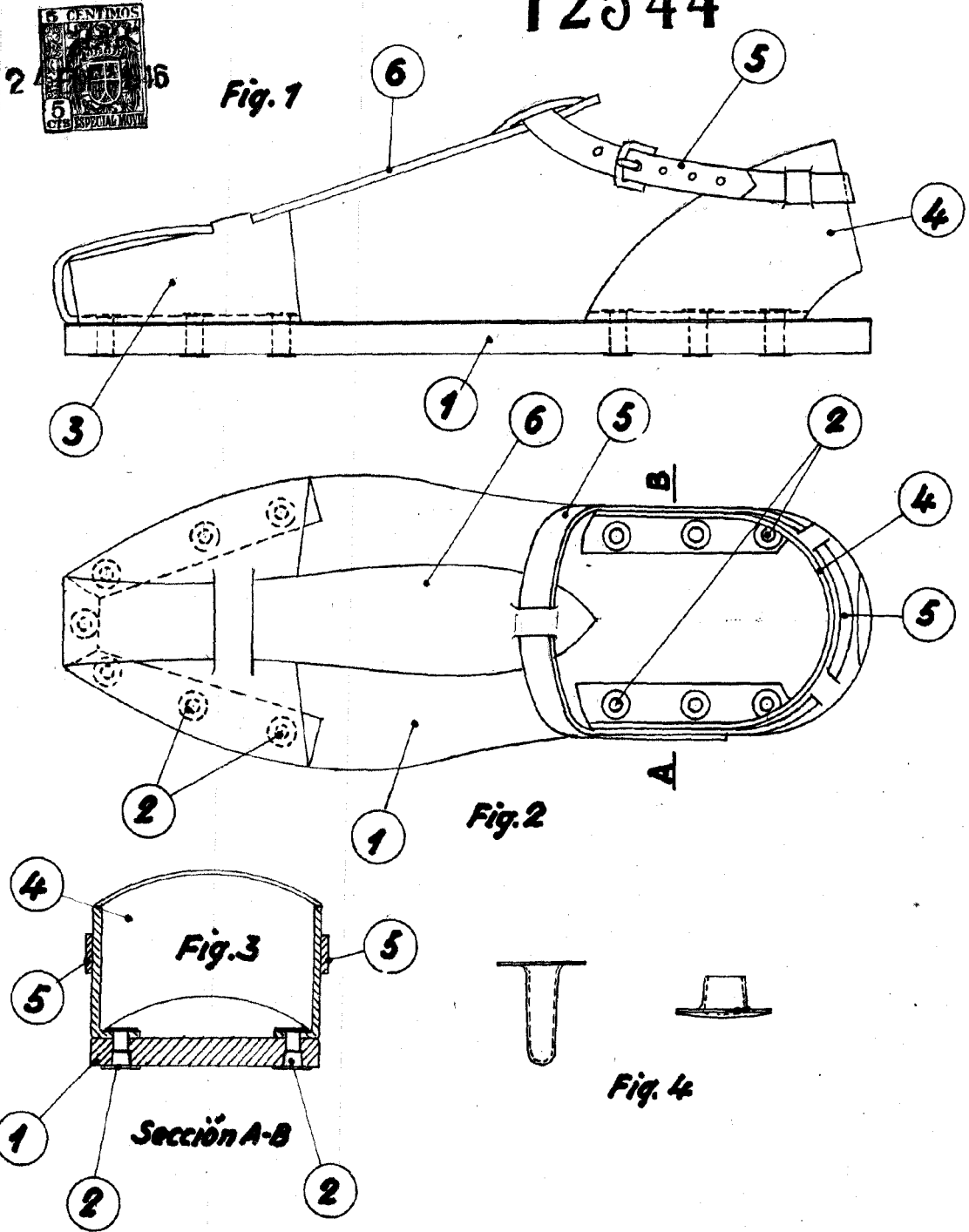

Escala variable  
Valencia, 16 de Enero de 1946

P.A.  
*Jacinto López*