

MODELO DE UTILIDAD

a favor de

Dn. Florencio Vilá Ventura, domiciliado en Iguelada,

5

por:

"Caja de cartón"

-oOoO-

Memoria descriptiva

El objeto del presente modelo de utilidad lo
10 constituye una caja constituida por una sólo pieza o plan
cha de cartón, sobre cual plancha se ha recortado el desa
rrollo de la caja propiamente dicha y el de la tapa, desa
rrollos que presentan una parte común y que sirve tanto de
cara lateral para la caja como para la tapa. Igualmente
15 forman parte de los desarrollos de la caja propiamente di
cha y de la tapa, unas pestañas o salientes previstos en
las prolongaciones de un par de caras opuestas de la caja
y de la tapa que, una vez doblada la plancha de cartón por
las líneas que deben constituir las aristas o cantos de la
20 caja y de la tapa, sirven de refuerzo y permiten reunir en
tre si las diversas caras laterales mediante unas pequeñas
grapas o piezas de alambre en "W".

Para poder describir con todo detalle posible
la caja de cartón que constituye el objeto del presente mo

25 delo de utilidad, en las dos figuras de la hoja de dibujos
adjunta se muestra, a título de ejemplo, una forma de eje-
cución práctica de la misma. La figura 1 es una vista en
perspectiva de la caja a medio cerrar; la figura 2 muestra
el desarrollo de la caja junto con las pestañas o salien-
30 tes.

Tal como muestran las figuras, la caja está
constituida por una sola pieza de cartón que presenta unos
rectángulos -2-1-2-1-1''-, dispuestos uno a continuación
del otro, destinados a constituir los fondos (1) de la ca-
35 ja propiamente dicha y de la tapa, así como un par de ca-
ras laterales opuestas de las mencionadas caja y tapa. Los
rectángulos -1-1- en sus extremidades libres, presentan unos
salientes -1'- y -1'' - que constituyen las restantes caras
laterales de la caja y de la tapa. Los rectángulos -2- y -
40 -1''- que constituyen un par de caras laterales opuestas de
la caja y de la tapa, presentan en sus extremidades libres
unas pestañas que, una vez doblada la plancha de cartón por
las líneas que se indican, permiten dar forma a la caja y
tapa, por agrupar entre sí a las diversas cara laterales,
45 mediante unas pequeñas grapas o piezas de alambre en «U» -
-3- que fijan a las citadas pestañas sobre las caras late-
rales correspondientes.

Después de lo manifestado se comprende que
serán susceptibles de variación aquellos detalles de fabri-
50 cación de la caja que no influyan en su esencialidad, en
su consecuencia la caja podrá obtenerse en cualquier tama-
ño y para una sección transversal rectangular o cuadrada,
pudiendo fijarse las pestañas sobre las caras laterales con
el número de piezas de alambre en «U» que se tenga por con-
55 veniente.

N O T A

Se reivindica como objeto de este **MODELO DE UTILIDAD**, por espacio de los veinte años marcados por la ley, la exclusiva de fabricación y venta en España de:

60 1. Una caja de cartón que esencialmente se caracteriza por estar constituida de una sola pieza o plancha, sobre cual plancha de cartón se ha recortado el desarrollo de la caja propiamente dicha y el de la tapa, desarrollos que presentan una parte común y que sirve tanto de cara lateral
65 para la caja como para la tapa, habiéndose previsto en las extremidades libres de un par de caras laterales opuestas de la caja y de la tapa, unas pestañas que, una vez doblada la plancha de cartón por las líneas que deben constituir las aristas o cantos de la caja y tapa, sirven de refuerzo y permiten reunir entre sí las diversas caras laterales mediante
70 el empleo de pequeñas grapas.

2. La caja de cartón, objeto de la reivindicación 1, que esencialmente se caracteriza en que el desarrollo de la caja y tapa lo constituyen unos rectángulos (2-1-2-1-1''')
75 dispuestos uno a continuación del otro, presentando los rectángulos (1) que constituyen los fondos de la caja y tapa, en sus extremidades libres, unas prolongaciones (1', 1'') que constituyen las restantes caras laterales, habiéndose previsto en las extremidades libres de un par de caras laterales opuestas
80 (2, 1'') de la caja y tapa, unas pestañas (2') que, una vez doblada la plancha de cartón por los surcos indicados, se aplican y se fijan sobre las caras laterales (1', 1''') de la caja y de la tapa mediante grapas o piezas de alambre en «U».

3. Una «Caja de cartón».

85

Barcelona, 29 de diciembre de 1945.

P.P.

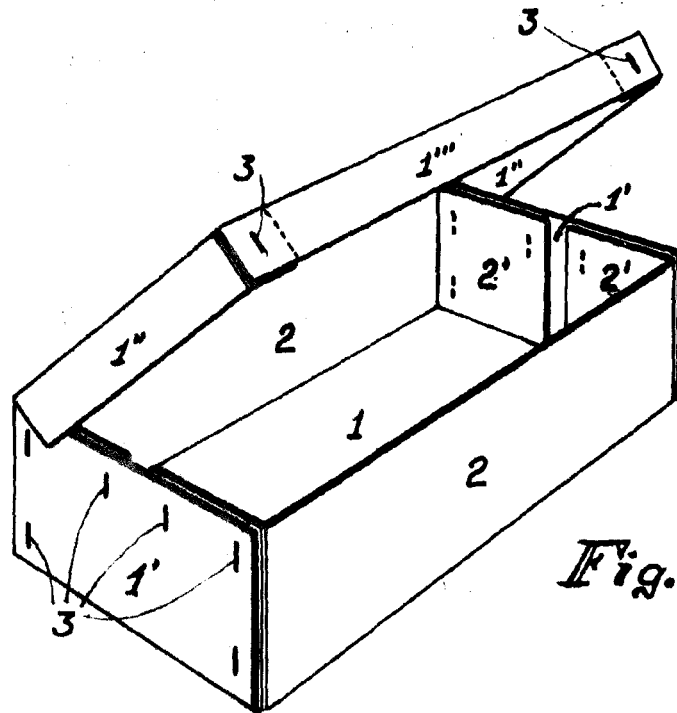

Fig. 1.

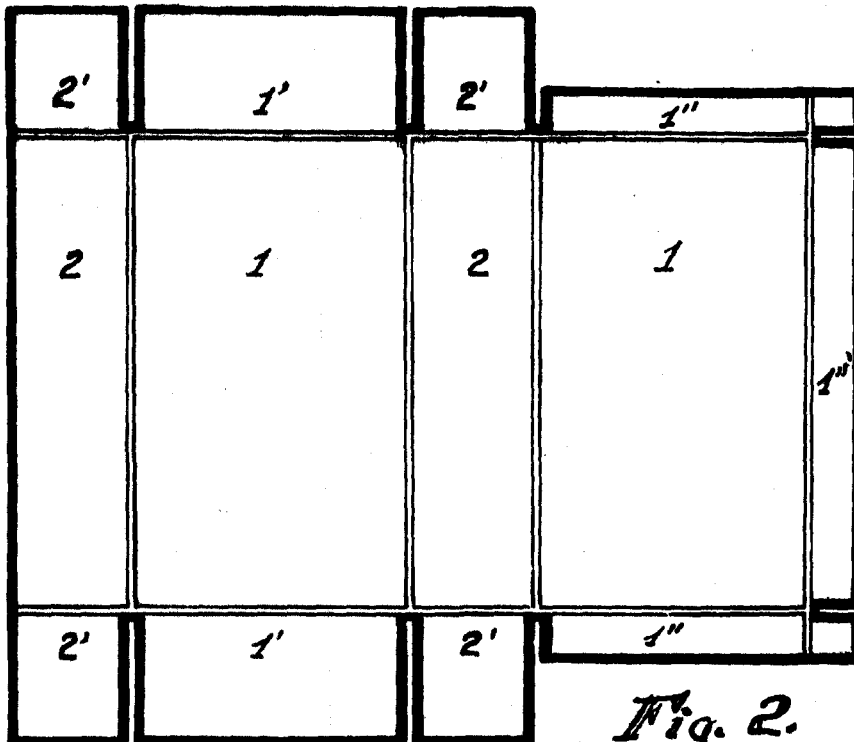

Fig. 2.

ESCALA VARIABLE

Barcelona, 29 de diciembre de 1945.
p.p.