

12489

12489



MEMORIA DESCRIPTIVA

correspondiente a un Modelo de Utilidad, por 20 años, - a favor de D. RICARDO CORBERO TREPAT y D. JORGE REYES - PLANAS, de nacionalidad española y residentes en Barcelona, por un "ESENCIERO DE BOLSO".

El objeto que constituye la presente Memoria descriptiva se refiere a un tipo de esenciero de bolsillo, desconido hasta ahora en España, cuya vistosidad supera a todo lo utilizado.

5. La fabricación se efectúa principalmente en metal, si bien puede hacerse también en galalit, bakelita, Plexiglas y otros materiales análogos, opacos o transparentes.

10. La utilización es de absoluta comodidad, siendo imposible la evaporación de las esencias en él contenidas, por el cierre hermético que en estos esencieros se consigue.

15. Está integrado principalmente por tres piezas, a saber: el cuerpo o depósito, la tapa del mismo y la tapa de salida.

La tapa del depósito puede suprimirse, haciendo - el mismo depósito de dos piezas que entre sí se roscan en cualquier punto del cuerpo, ya sea en la parte superior o en la inferior.

20. Este procedimiento está ideado para que se adapte a las más variadas formas externas sin alterar su principio.



El funcionamiento y utilización es como sigue:

25. Desenroscada la tapa -A- del depósito -B-, teniendo cerrada la salida -C- del mismo, por estar colocada la tapadera correspondiente -B-, se vierte la esencia o perfume en su interior, cerrándolo después con la tapa -A- y en virtud del disco -E- que la misma tapa lleva en su fondo y que puede ser de corcho, cuero, caucho o cualquier otro material flexible, la presión que esta tapadera hace al apretar más o menos la rosca de cierre, impide que el perfume o esencia contenido en su interior se evapore.

30. La tapadera superior -D- se ajusta también por medio de roscado al cuerpo del depósito en la parte -F- y lleva, asu vez, otro disco -G-, también de corcho, cuero, caucho u otra materia apropiada, como la tapdera inferior, que impide también por esta parte, la salida o evaporación del líquido contenido.

35. Para usar el esenciero basta con quitar la tapadera -D-, quedando al descubierto la boca de salida -C- que, por medio de un tubo o conducto capilar, comunica con el depósito y al tomar contacto el líquido con la superficie a perfumar, o bien al agitar el depósito, el -

40.

45. perfume sale en pequeña proporción, pero lo suficiente para conseguir la impregnación de la parte que se desee perfumar.

En el dibujo, la figura 1 es la tapa superior del depósito; la figura 2, la tapa inferior del depósito; -
 50. la figura 3, el depósito; la figura 4 representa a los tres elementos antes citados armados por medio de las -
 roscas correspondientes.



Las cuatro figuras expresadas presentan la sección por separado, de las diferentes partes componentes del todo, y, en la última de ellas, se observa la forma en que se consigue el cierre hermético del depósito por la acción de los discos elásticos.

La figura 5 muestra la parte externa de la tapadera superior del depósito.

60. La figura 6 es la tapa inferior, vista también exteriormente y en alzado.

La figura 7 muestra el esenciero completo y cerrado, marcando con la línea de puntos la forma del depósito central.

65. Debe hacerse resaltar nuevamente que la forma externa de este esenciero de bolso es variable, así como los materiales para su construcción, y la constitución del depósito, debiéndose tener sólo a título de ejemplo, los gráficos del plano antes descrito.

70. Los términos en que queda redactada esta Memoria descriptiva son reflejo fiel de lo que se pretende registrar como Modelo de Utilidad, debiéndose tomar en sentido amplio y nunca limitativo, ya que ninguno de los cambios que en su detalle pueden introducirse, alterarán la esencia del invento descrito.

75.

N O T A

Se reivindica, como de la propia y nueva invención por los siguientes puntos:

80.

PRIMERO = Esenciero de bolso, caracterizado por constar esencialmente de un cuerpo o depósito -B-, destinado a contener en su interior el perfume o esencia, provisto de una tapa inferior -A- roscada a él, llevando entre ambos un disco o junta -E- de materia flexible, con objeto de procurar su cierre hermético.

85.

SEGUNDO = Esenciero de bolso, según la primera reivindicación, que se caracteriza también por llevar en su parte superior una boca de salida -C-, que comunica, por un pequeño tubo o conducto capilar, con el depósito -B- antes mencionado, pudiéndose cerrar por medio de otra tapa a rosca -D- a un roscado -F- efectuado a altura conveniente en el referido depósito, llevando también otro disco -G-, de materia flexible, para conseguir su cierre hermético.

90.

TERCERO = Esenciero de bolso, según las reivindicaciones primera y segunda, que se caracteriza igualmente por el hecho de que una variante que puede introducirse en el mismo es suprimir la tapa -A- del depósito, o tapa inferior, haciendo entonces el depósito -B- de dos piezas, que se roscan entre sí en cualquier punto del cuerpo, ya sea en la parte superior, media o inferior del mismo.

95.

100.

CUARTO = "ESENCIERO DE BOLSO".

105.

La presente Memoria descriptiva consta de cinco hojas, foliadas y escritas a máquina por una sola de sus caras, las cuales componen un total de ciento siete



12489

- cinco -

107. (107) líneas, incluidas éstas.

Madrid, a dieciocho de Enero de mil novecientos
cuarenta y seis.

Abcúria

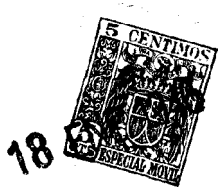

12489

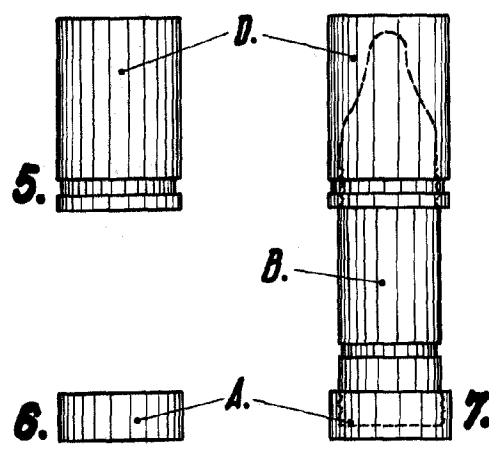
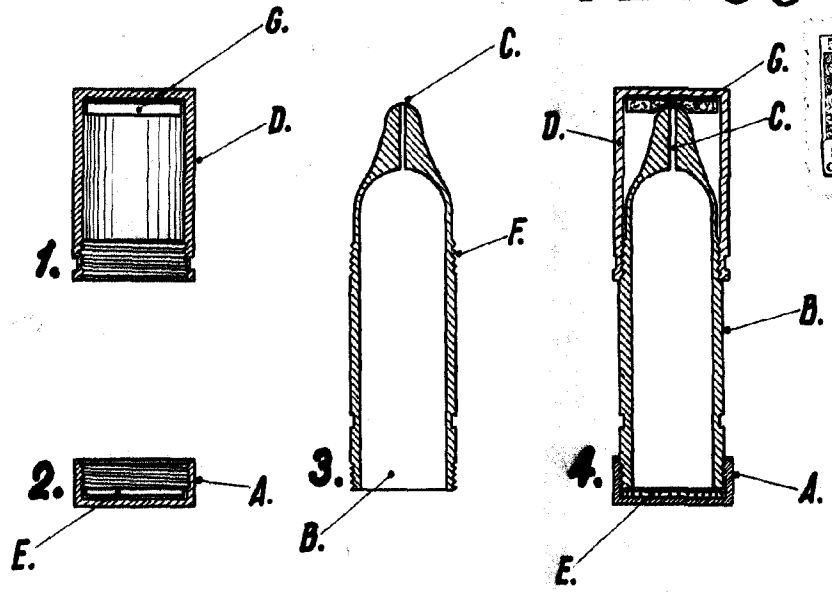

Escala Variable.
Madrid 10 Enero de 1.946.

Al. criva