



MEMORIA DESCRIPTIVA

Correspondiente a la solicitud de registro de un Modelo de Utilidad que, por veinte años, se solicita para España y sus Colonias, a favor de Don Genek THIM, de nacionalidad checoeslovaca, residente en Madrid, calle de Hermanos Bécquer número 10, -----

P O R

" BANDEJA AUXILIAR PLEGABLE "

Uno de los problemas que se presentan en toda instalación mobiliaria, para el logro de un perfecto confort, es el de las bandejas auxiliares. Tener al alcance de la mano los objetos necesarios, tales como cenicero, vaso, taza, etc. o donde poder dejar, de momento, otros tal un libro, un lapiz o cualquier otro y ello sin que el espacio que ocupe la bandeja exceda de poco más del que ocupan tales objetos, es un ideal de comodidad perfecta que ha hecho idear diversos tipos de bandejas auxiliares, que en la mayor parte de los casos no llenan todos los requisitos necesarios o, en los menos, sólo consiguen parte de ellos.

Dos son las condiciones esenciales que, además del espacio reducido, han de llenar: posibilidad de ser guardada en cualquier sitio, cuando no ha de ser usada y estabilidad, generalmente contrapuesta a la primera condición.



Estas premisas se aunan y consiguen en la bandeja objeto de la presente Memoria, según puede apreciarse en la descripción siguiente y planos adjuntos.

20 Consiste en una suerte de bandeja (3), de forma variable, circular rectangular o la que se desee, que puede estar, o no, provista de un reborde que limita su superficie, impidiendo la caída de los objetos en ella depositados y - que lleva en su parte inferior una pieza (2) atornillada -- provista de una espiga (1), situada en su centro (4) o lateralmente, que actua como enchufe macho en relación con un -
25 tubo (8) que le sirve de pié. Este tubo puede ser monopieza o bien telescópico para guardar la altura a voluntad y se adapta a otro enchufe macho (6) fijo verticalmente a la base (7), de material pesado y que con el tubo (8) y la bandeja (3) forma el conjunto de la bandeja-mesita fácilmente --
30 desmontable al desenchufar las tres piezas, con lo que ocupa un espacio insignificante.

La citada base (7) reúne especiales características - que contribuyen a dar al conjunto la necesaria estabilidad.
35 Para ello, además de su peso muy superior al del resto del mueble, adopta la forma de dos círculos de diferente diámetro unidos entre sí por una lengüeta o istmo que forma una sola pieza con los círculos. En el menor de ellos y en su - centro se eleva la espiga-enchufe (6) que encaja en el tubo
40 (8); el otro círculo lleva un rehundido concéntrico (5) destinado a alojar la pata del sillón o asiento del usuario, - lo que hace incommovible su posición y garantiza la fijeza de la bandeja, pese a su fragilidad aparente.

La posición de la bandeja (3) se variable tanto en altura, en caso de emplearse tubo telescópico, como en su posición horizontal, ya que si se situa la espiga (1) excentricamente como puede girar en ella, el extremo opuesto de la -



bandeja se aproximará o alejará del asiento según se desee.

50 Naturalmente los materiales, medidas y forma pueden va-
riarse sin alterar, por ello, la idea básica del Modelo que
se describe, puesto que sólo afectan a la parte decorativa
del mueble, más no a su empleo y características.

N O T A

55 EN RESUMEN: El Modelo de Utilidad, cuyo registro se so-
licita, por veinte años para España y sus Colonias, ha de -
recaer sobre las siguientes reivindicaciones:

60 1ª.- BANDEJA AUXILIAR PLEGABLE, que se caracteriza por
estar constituida por tres piezas: base, bandeja y tubo de
unión entre ambas, que facilita el poder desmontarla rápida
y fácilmente.

65 2ª.- BANDEJA AUXILIAR PLEGABLE, según reivindicación
anterior, que se caracteriza porque la bandeja lleva en su
parte inferior y normalmente a su superficie una espiga que
constituye un enchufe macho con relación a uno de los extre-
mos del tubo, que se enchufa por el extremo opuesto, a una
espiga vertical, análoga, fija a la base.

70 3ª.- BANDEJA AUXILIAR PLEGABLE, según reivindicaciones
anteriores, que se caracteriza porque el tubo que une la -
bandeja y su base puede ser telescópico a fin de poder, con
un adecuado dispositivo de fijación, variar la altura a vo-
luntad.

75 4ª.- BANDEJA AUXILIAR PLEGABLE, según reivindicaciones
anteriores, que se caracteriza porque la espiga-enchufe in-
ferior va siempre situada excentricamente y la superior pue-
de fijarse a la bandeja en su centro lateralmente, para, en
este último caso, permitir mayor número de posiciones.

5ª.- BANDEJA AUXILIAR PLEGABLE, según reivindicaciones
anteriores, que se caracteriza porque la base está formada -
por dos círculos de diferente diámetro unidos por un istmo,



12410

80 en una sola pieza de peso relativamente grande, que presenta en el centro del menor la espiga-enchufe vertical, mientras que el mayor muestra un rehundido concéntrico, destinado a servir de alojamiento a una de las patas del asiento del usuario, para dar una fijeza absoluta al conjunto.

85 6ª.- Por último, se reivindica como objeto sobre el que ha de recaer el Modelo de Utilidad, que se solicita por

" BANDEJA AUXILIAR PLEGABLE "

Todo conforme queda expresado en la presente Memoria descriptiva, que consta de cuatro hojas escritas a máquina
90 por una sola cara y plano que se acompaña.

Madrid, 29 de Diciembre de 1.945.

P. A,

PEDRO FELIU MANA

P. P.

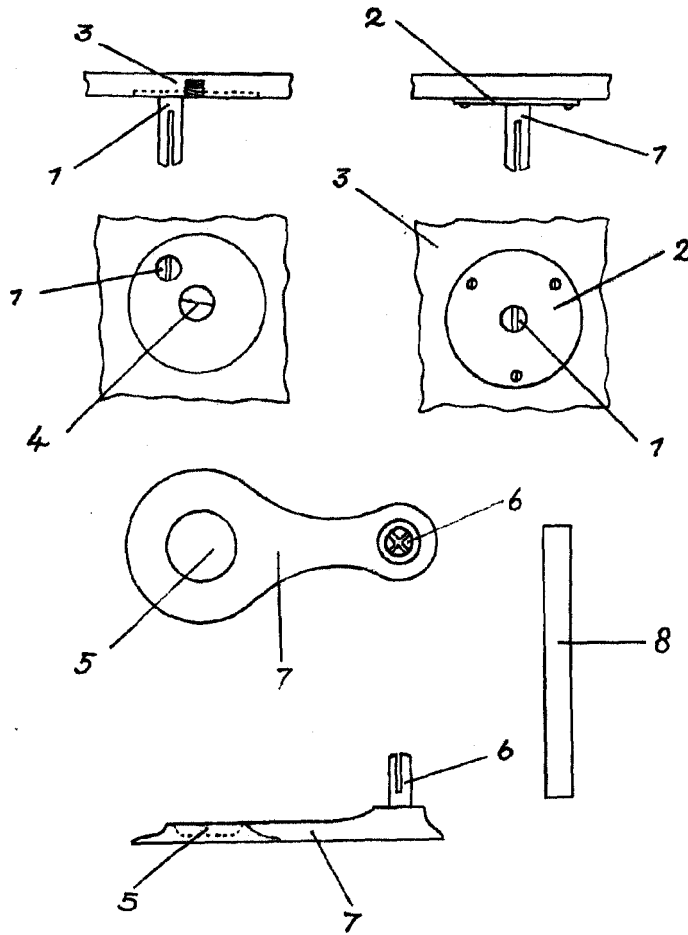

ESCALA VARIABLE

Madrid, 29 Diciembre 1.945.

P.A. PEDRO FELIU MAÑA