

12409



MEMORIA DESCRIPTIVA

Que se acompaña a la solicitud de un Modelo de Utilidad,
que por veinte años se solicita por veinte años en España
por: *CAJA O ENVASE PLEGABLE DE RAPIDO MONTAJE*.

a favor de

Don RAMON ALDIZ IZU

-de nacionalidad española-

PAMPLONA

- 1.- Una de las causas que encarecen los productos, especialmente en tiempo de escasez de medios de transportes, es el embalaje de los mismos, pues o se desperdician estos al no utilizarlos más que en un único envío o, caso de devolverlos ^a origen, el mucho volumen exige desperdiciar la capacidad de caja en peso del vehículo de transporte. Por --
- 5.-



1945

ello se han ideado diversos métodos que no han logrado solucionar el problema más que de una manera parcial y el estudio de las causas del fracaso ha dado por resultado el -

10.- Modelo objeto de la presente Memoria, con el cual se llevan todos los requisitos deseables y se realiza un notable ahorro para la economía particular y general de la nación.

Consiste en cuatro piezas, que una vez acoplados -

15.- forman un paralelepípedo recto-rectángulo, perfectamente cerrado. Cada una de estas cuatro piezas está constituida a su vez por otras dos que se unen entre sí mediante un número variable de charnelas o bisagras, de tal modo que cada una de los planos que le forman puede ser abatido sobre el otro, acoplándose paralelamente. En el lado opuesto a las -

20.- charnelas o bisagras (2) lleva cada pieza (1) unos pasadores (3) destinados a alojarse en los orificios (4) correspondientes, practicados en la pieza contigua.

Para su montaje se procede a colocar frente a frente los dos diedros, que constituyen los cosfados del embalaje, y

25.- a acoplarlos encajando las paredes (3) en los orificios (4); a continuación se introducen los pasadores de la pieza que forma el fondo en los orificios de los cabeñeros, aprovechando para ello el ángulo que permite formar el dispositivo de bisagra y de tal modo que la arista del diedro quede hacia el

30.- exterior o, lo que es lo mismo que la charnela o bisagra quede al interior y una vez lleno el embalaje se coloca la pieza que sirve de tapa del mismo modo que se ha indicado para la pieza fondo. Después se afinan los pasadores mediante -

alambres que sirven a la vez de precintos.

35.- Como se ve tanto para montar como para desmontar el -



1945

-3-

12409

el envase o embalaje descrito se requiere un tiempo mínimo y el espacio ocupado es igualmente mínimo, especialmente cuando las proporciones son tales que los planos que forman los cabeceros son el 50% de los de los costados, lo que --
40.- permite que el espacio de estas dos partes se reduzca al -- grueso de tres planos tan solo por el área de las piezas laterales, pudiendo decirse lo mismo sobre las proporciones de fondo y tapa.

NOTA

45.- El Modelo descrito puede variar en materiales, medidas y detalles accesorios, tales como listones de refuerzo, tipos de charnelas y pibotes y otros semejantes, sin que por ello se alteren las esenciales características del envase o embalaje, reivindicándose lo siguiente:

50.- 1a.-CAJA O ENVASE PLEGABLE DE RAPIDO MONTAJE.- que se caracteriza por estar constituido por cuatro piezas dos para formar las paredes laterales y dos que constituyen el fondo y la tapa, estando cada una de ellas constituida por otras unidas entre sí por charnelas o bisagras y provistas
55.- en la parte opuesta a estas de unos pibotes que se introducen en unos orificios al efecto para formar el acoplamiento.

2a.-CAJA O ENVASE PLEGABLE DE RAPIDO MONTAJE- caracterizado según la reivindicación 1a y porque cada una de las piezas laterales se disponen formando un diedro recto, frente
60.- a frente y se acopla mediante la introducción de los pasadores de esta en los orificios dispuestos a este fin en la otras piezas y una vez lleno el envase o embalaje se coloca del mismo la pieza-tapa del mismo.

3a.-CAJA O ENVASE PLEGABLE DE RAPIDO MONTAJE- caracte-



1945

12409

65.- terizada por las reivindicaciones anteriores y porque para asegurar los pivotes, estas van reforzadas por la colocación de unos alambres que al mismo tiempo sirven de precintos.

70.- 4ª.-CAJA O ENVASE PLEGABLE DE RAPIDO MONTAJE", caracterizado por las reivindicaciones anteriores y porque para lograr un espacio reducido cada una de las cuatro -- piezas independiente se dobla sobre si misma mediante las charnelas o bisagras, cuando se demonstra, consiguiendose el minimo espacio cuando cada uno de los planos que se abate es igual a una mitad de aquel al que se halla unido.

75.- 5ª y última.-CAJA O ENVASE PLEGABLE DE RAPIDO MONTAJE", tal y como queda descrito en la Memoria que antecede.

78.-

La Presente Memoria consta de cuatro hojas mecanografiadas por una sola cara, y de los dibujos correspondientes.

Madrid, 29 de Diciembre de 1945.

LUIS MA DE ZUNZUNEGUI
INGENIERO



12409

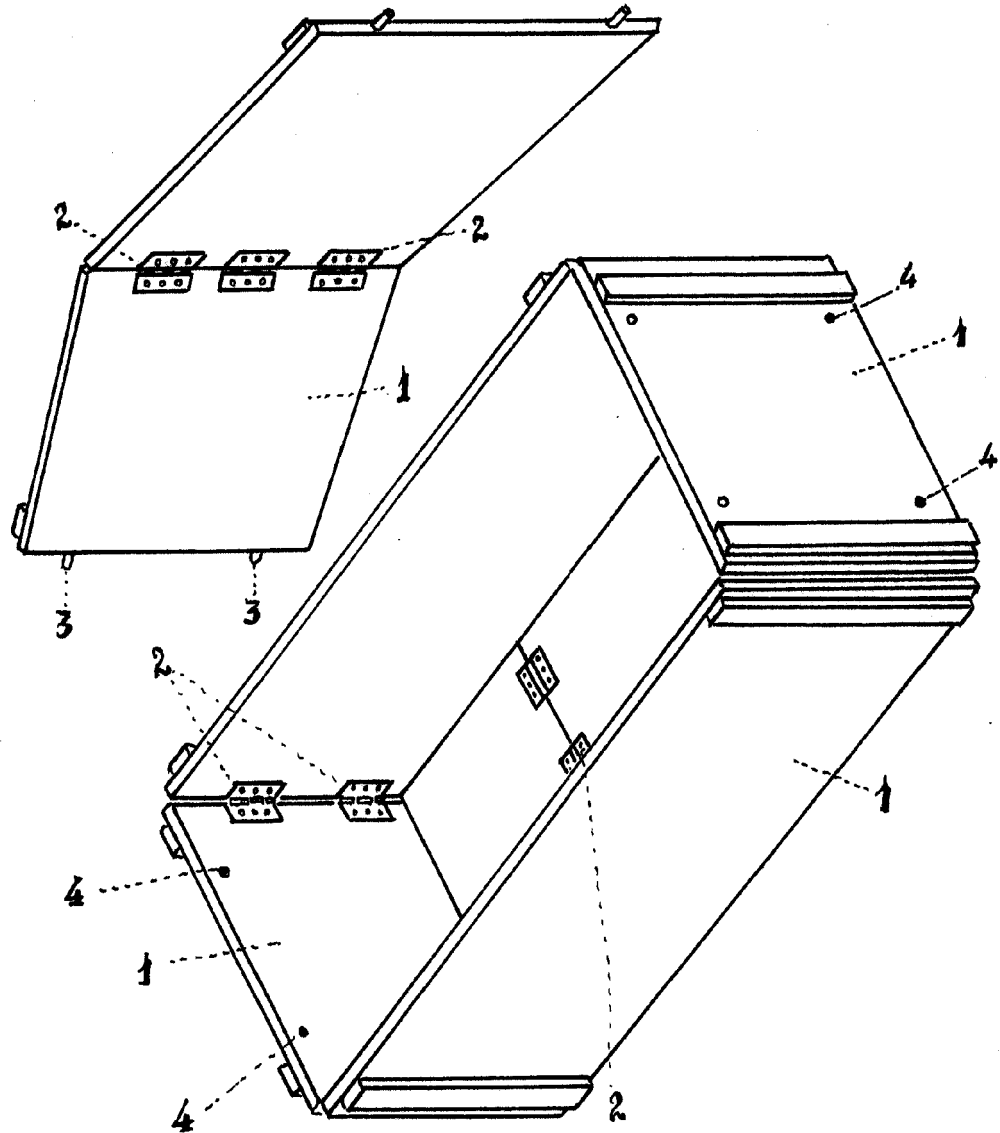

Escala variable.

Madrid - Diciembre - 1945

INSTITUTO DE ZUNZUNEGUI

Ramón Aldaz Izu