

12408

12408



MEMORIA DESCRIPTIVA

correspondiente a un Modelo de Utilidad, por veinte años, a favor de D. VALENTIN LOPEZ JIMENEZ, de nacionalidad española y residente en Inca (Mallorca), por un "ENVASE PLEGABLE PARA CALZADOS".

5. El objeto que constituye la presente memoria descriptiva se refiere a un envase plegable para calzados, que presenta un gran perfeccionamiento en su clase por su sencillez y cualidades, según puede irse apreciando en los párrafos siguientes.

10. Presenta este Modelo de Utilidad la particularidad de ser lo más simplificado posible, simplificación que, sin embargo, aumenta la solidez notablemente, por conseguirse que la superficie que ha de ir con precinto engomado sea lo más pequeña que puede lograrse.

A esta memoria se acompaña un plano, en forma reglamentaria, cuya presentación se hace a título de ejemplo, y en el cual se han presentado cuatro figuras, en la forma in

dicada a continuación y con los elementos que también se expresan:

15.

Figura 1 = Es una vista en planta del envase en posición de plegado.

Figura 2 = Es una perspectiva del envase en posición de abierto.

20.

Figura 3 = Es otra perspectiva del envase en posición de semi-cerrado.

Figura 4 = Es una vista, igualmente en perspectiva, del conjunto del envase, en el que pueden apreciarse sus elementos auxiliares.



25.

Las indicaciones son:

A = Solapa de mayor tamaño del cabecero.

A' = id. id.

B = Solapa de menor tamaño del cabecero.

B' = id. id.

30.

C = Orificio para introducir la cuerda y efectuar el precintado.

C' = id. id.

D = Precinto.

E = Cuerda con precinto.

35.

F = Precinto engomado.

Consiste este envase en un prisma que su posición de plegado consiste en el abatimiento de sus caras y solapas hasta ocupar un mínimo espacio. En posición de cierre se colocan dichas caras paralelas, como es lógico, dos a dos.

40.

Las cabeceras o tapas están construidas de manera que las solapas pequeñas -B y B'- llevan unos orificios que permiten cerrarlas con un "primer precinto" de plomo, para lo cual dichas solapas montan uno sobre otra el espacio suficiente para permitir la disposición de los referidos orificios, en forma de que sean coincidentes los de ambas sola-

45.

pas de cada lado.

50. Las solapas mayores (A y A') llegan, cada una, al borde opuesto de la caja o envase, permitiendo así mayor fortaleza (puesto que de hecho, los cabeceros son de triple hoja de cartón, o sea, una formada por la unión de las dos solapas de menor tamaño y las otras dos por las solapas mayores, independientemente. Tres lados de estos cabeceros quedan cerrados con "precinto engomado" (F), del que cada fábrica de calzados usa al efecto.

55.



Como puede apreciarse en el plano antes indicado, se cierran o plegan primeramente las solapas mayores (A y A') y, sobre éstas, las menores (B y B'), con objeto de que en estas últimas y por medio de los orificios mencionados, se pueda colocar el "primer precinto", también citado en párrafos anteriores.

60.

Y, por último, una cuerda cruzada (E), con un "tercer precinto" de plomo, hace que el envase constituya un todo con las máximas garantías de inviolabilidad y de fortaleza posibles.

65.

(El precinto engomado (F) pudiera suprimirse, si la cuerda cruzada (E) cosiera el paquete, aunque es mejor, como fácilmente puede comprenderse, que los precintos sean tres.

70.

Los términos en que queda redactada esta Memoria son reflejo fiel de lo que se pretende registrar como Modelo de Utilidad, debiéndose tomar en sentido amplio y nunca limitativo, ya que ninguno de los cambios o variaciones que en su detalle pueden introducirse, alterarán la esencia del invento descrito.

75.

Se reivindica, como de la propia y nueva invención, por los siguientes puntos:

80. PRIMERO = Envase plegable para calzados, caracterizado por poseer forma de prisma, con paredes abatibles para su plegado, y a ambos lados, para su cierre, dos solapas (A) mayores, que llegan cada una, al extremo o borde opuesto, y otras dos menores (B) provistas de orificios, de tamaño suficiente para que aquéllos puedan coincidir, al objeto de poder ser unidos y cerrados por medio de una cuerda y su precinto o "primer precinto"; forma el "segundo" un precinto engomado (F) que cierra tres lados de los cabece-
 85. ros, y el "tercer precinto" lo constituye una cuerda cruzada (E) con su precinto.



90. SEGUNDO = "ENVASE PLEGABLE PARA CALZADOS".

La presente memoria descriptiva consta de cuatro hojas, foliadas y escritas a máquina por una sola cara, componiendo un total de noventa y cuatro (94) líneas, incluidas éstas.

94.

Madrid, a veintinueve de Diciembre de mil novecientos cuarenta y cinco.

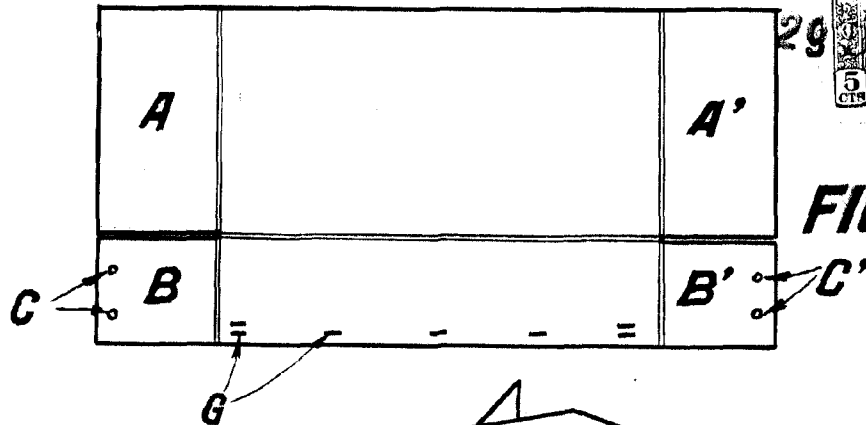

FIG. 1

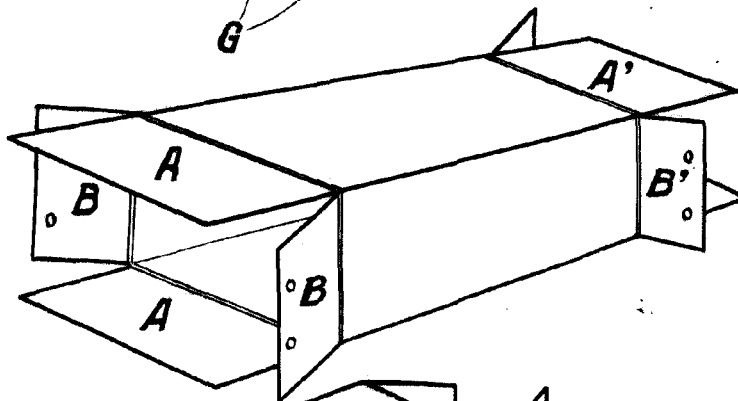

FIG. 2

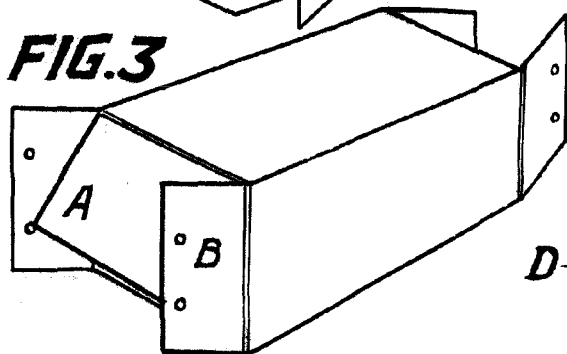

FIG. 3

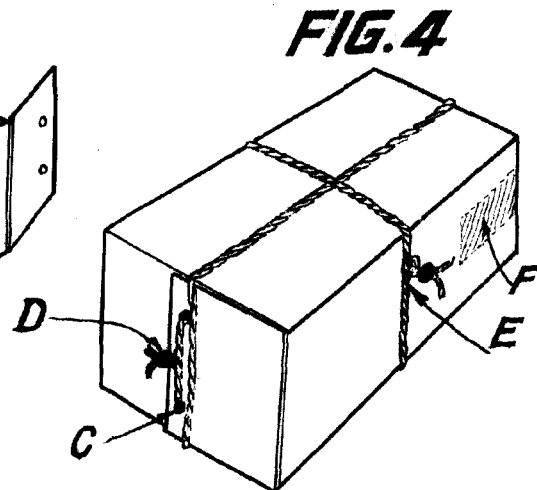

FIG. 4

Madrid 29 diciembre 1945

[Handwritten signature]

Escala variable

[Handwritten signature]