



12401

MEMORIA DESCRIPTIVA

que se acompaña a la solicitud

de un

MODELO DE UTILIDAD

por veinte años en España

a favor de D. RAFAEL BARRIONUEVO GARRONA, residente en MADRID, Capitán de Infantería y con domicilio en Calle del Buen Suceso núm. 20 - 2ª. Derecha.

por

"UN DISPOSITIVO MECANICO PARA SUJETAR AL MANILLAR LOS PUÑOS DE LAS BICICLETAS".

El modelo de utilidad objeto del presente registro, tiene por objeto evitar los inconvenientes, que hasta ahora existen, para sujetar al manillar, los puños de las bicicletas, substituyendo por un facil procedimiento mecánico, el engorroso sistema de pegarlos con uno u otro adherente que obligando al puño a tener que ir muy ajustado los rompe la mayoría de las veces impidiendo utilizar para su confección, material fragil.

El dispositivo mecánico, para sujetar al manillar los puños de las bicicletas, cuya propiedad y novedad se reivindica, de acuerdo con las prescripciones del vigente Estatuto de la Propiedad Industrial, de 26 de Julio de 1929, texto refundido, publicado el 30 de Abril de 1930.

DESCRIPCION.

El plano que acompaña a la presente Memoria, detalla claramente el mecanismo del Modelo.

Se trata de un paralelepípedo metálico (fig.1ª.) formado por ocho chapitas (1) unidas de cuatro en cuatro y formando dos planos



30

(2 y 3) paralelos y unidos entre sí por unos pivotes (4, 5, 6, y 7) los dos primeros (fig. 2ª.) taladrados para pasar el tornillo 8 que rosca en uno, el 4 y pasa libremente por el 5, y los otros pivotes 6 y 7 de menor grueso que los primeros.

35

Las 8 chapitas, en su parte redondeada llevan una especie de canto espoleado para su mejor agarre al interior del tubo del manillar.

40

El tornillo 8, lleva un trozo de tubito 9 ó resalte, para que la presión que hace el tornillo, cuando se aprieta, sea entre los dos pivotes taladrados, haciendo que al unirse estos dos pivotes por la acción del tornillo, los vértices del paralelepípedo 2 y 3, se separen, presionando sobre las paredes interiores del tubo del manillar.

45

La posición de este mecanismo, colocado en el manillar, es como indica la figura 3ª. en donde el puño (a) queda retenido por la cabeza del tornillo y arandela 8.

Si se quitara el tubito 9, la presión del tornillo se haría entre el pivote roscado y la cara interior del puño.

En resumen: El Modelo de Utilidad cuyo registro se solicita recaerá sobre las siguientes

REIVINDICACIONES

50

1ª.- Por "Un dispositivo mecánico para sujetar al manillar, los puños de las bicicletas" caracterizado porque ocho chapitas metálicas forman dos paralelepípedos articulados, unidos paralelamente y formando dos planos distintos por cuatro pivotes, según la figura 1ª.

55

2ª.- Por "Un dispositivo mecánico para sujetar al manillar, los puños de las bicicletas" caracterizado porque dos de estos pivotes (fig. 2ª.) están taladrados para dar paso a un tornillo que rosca en uno de ellos y pasa libremente por el otro.

60

Este pivote y los restantes, pueden ser de sección cilíndrica o recta.



65 3ª.- Por "Un dispositivo mecánico para sujetar al manillar, los puños de las bicicletas" caracterizado porque cada una de las chapitas que lo forman llevan el canto de un extremo, espoleado.

70 4ª.- Por "Un dispositivo mecánico para sujetar al manillar, los puños de las bicicletas" caracterizado porque al apretar el tornillo, el paralelepípedo articulado se acorta por dos de sus vértices y se alarga por la diagonal de los otros dos, lo que hace que estos dos vértices se aprieten contra el interior del tubo del manillar haciendo mejor agarre por el espoleado que llevan las chapitas.

75 5ª.- Por "Un dispositivo mecánico para sujetar al manillar, los puños de las bicicletas" caracterizado porque la presión del tornillo se realiza entre el pivote roscado 4 y el tubito o resalte 9, o bien entre el referido pivote roscado 4 y la cara interior del puño, si quitamos el tubito 9 lo que tendría por objeto que el puño quede más sujeto se así se desea y no gire.

80 6ª.- Por "un dispositivo mecánico para sujetar al manillar, los puños de las bicicletas" caracterizado por la descripción hecha y reivindicaciones reseñadas.

80 Todo conforme queda expuesto en la presente Memoria, que consta de tres hojas escritas a máquina por una sola cara y según planos que se acompañan.

Madrid 27 de Diciembre de 1945.

JOSE RUIZ-GRANADOS SANCHEZ
E.P.
M. Morales

Rafael Barriosnuevo Carreras

1945

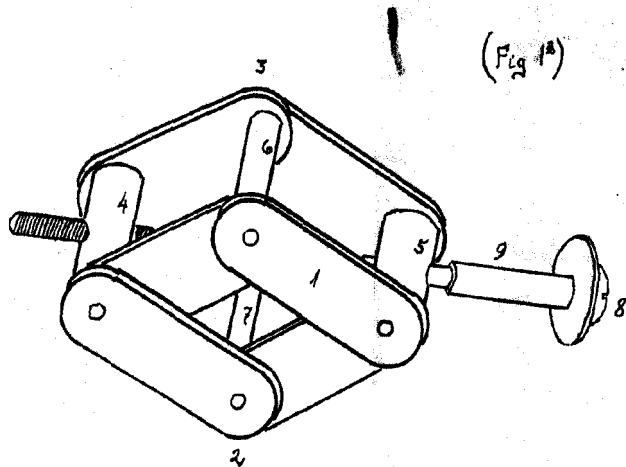

(Fig 2^a)

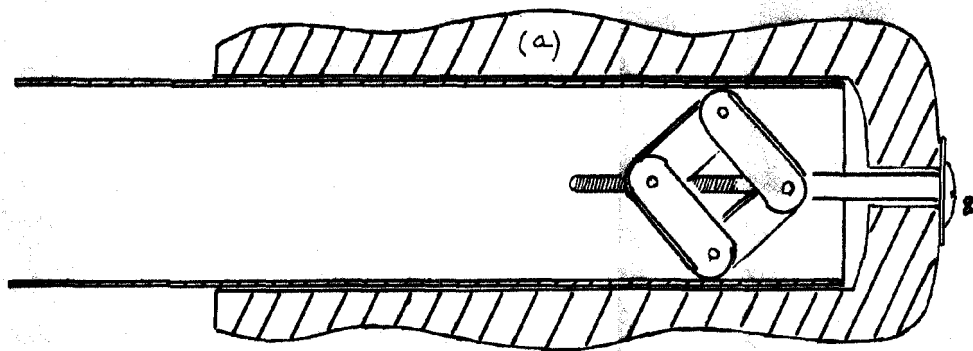

(Fig 3^a)

Madrid, 27-XII-45.-

Escaleta variable.