



MODELO DE UTILIDAD

a favor de

Don Federico FONT CASANOVAS, de nacionalidad española,
domiciliado en BARCELONA, Valencia, 198,

por:

" Caja de cartón rebordeada "

-----:oOo:-----

Descripción.

El objeto de este modelo de utilidad es una
caja de cartón, del tipo en el cual, el borde superior del
cuerpo de la caja o bien el canto superior de la tapa, es-
tán rebordeados, de manera que en estas partes el cartón

5 de la caja se dobla sobre si mismo y forma un canto redon-



deado de doble grueso que el cartón.

Este tipo de cajas se emplea muy a menudo en perfumería y de un modo especial para el envasado de polvos para el cutis. En las cajas para polvos es ya usual hacer el cuerpo de la caja con su pared vertical rebordeada hacia dentro y cerrado, por debajo del rebordeado, por una hoja de papel o por una película de celulosa que al levantar la tapa de la caja permite ver el color y aspecto de los polvos, sin que estos puedan salir y perderse. También en estas cajas se practica a veces un rebordeado en la pared lateral de la tapa de la caja en cuyo caso la parte superior de esta tapa está formada por un disco de cartón, generalmente abombado, colocado por debajo del rebordeado. En el cuerpo o parte interior de la caja, para sujetar la hoja de papel o de celulosa, se hace doble la pared del cuerpo de la caja y la pared interior lleva pegada por encima la película de celulosa o el papel. Esto hace que a través de la película de celulosa se vea esta doble pared de la caja y se vea también el espacio que queda entre el canto superior de ésta pared interior y el canto inferior del rebordeado, lo cual hace bastante mal efecto y estropea la presentación, cosa que tratándose de productos de perfumería, tiene una gran importancia.

El presente modelo de utilidad tiene por objeto una caja de este tipo que no solo presenta un aspecto más rico y mejor acabado que las cajas ya conocidas, sino que además en el cuerpo interior de la caja, disimula y deja invisible la separación entre las dos paredes que forman el cuerpo de la caja.

Se caracteriza este modelo de utilidad porque la parte rebordeada, tanto si corresponde al cuerpo como a la tapa de la caja, es de mayor ancho que el correspondiente a dos gruesos de cartón y lleva grabado en su parte superior un adorno o dibujo en relieve. Este grabado de la parte rebordeada de la caja, comunica a ésta una mayor riqueza y me-



jor aspecto y al mismo tiempo, como exige que el reborde sea mas ancho que lo usual, contribuye a ocultar el canto de la pared interior del cuerpo de la caja, evitando el mal aspecto que presentan en este punto las cajas usuales.

5 En el plano adjunto se representa una caja para polvos fabricada según este modelo de utilidad, siendo:

La figura 1 una vista en sección vertical de la caja con la tapa separada del cuerpo.

10 La figura 2, una vista por encima del cuerpo de la caja mostrando el rebordeado con el grabado en relieve.

15 La caja representada en el plano tiene la tapa constituida por una pared circular -1- cuyo borde superior -2- está rebordeado y presenta en esta parte rebordeada un grabado en relieve -3-. El hueco central del rebordeado -2- está cerrado por un disco de cartón -4-, preferiblemente abombado, para dar mejor aspecto a la caja y este disco viene retenido por debajo del rebordeado por medio de un aro de cartón -5- pegado al cuerpo -1-.

20 De un modo similar, el cuerpo o parte interior de la caja, está formado también por una pared exterior -10- de cartón, cuyo borde superior -12- está rebordeado y lleva un dibujo o cenefa -13- grabado en relieve. La abertura central de este rebordeado, está cerrada en este caso por una hoja -14- de papel o bien de celofana u otra película de celulosa, la cual vá retenida por un aro interior -15- aplicado a la cara interior de la pared -10-. Esta película de celulosa -14- se aplica sobre el borde extremo del aro -15-, pegándola convenientemente de manera que quede tensa y luego al pegar el aro -15- en el interior del aro -10- queda esta película perfectamente sujeta entre ambos.

30 El conjunto del cuerpo de la caja vá montado sobre una base -16- de cartón, que preferiblemente sobresale todo alrededor, y usualmente presenta esta base -16- un orificio -17- por el que se llena la caja de polvos, cerrando luego es-



te orificio por un disco de cartón o de papel.

Como se vé en la figura 1, el rebordeado -2- y especialmente el -12- del cuerpo de la caja, es mas ancho que el rebordeado usual que solo tiene de ancho el doble del grueso del cartón que forma la pared lateral -1- -10-. En esta parte rebordeada -12- se graba a presión en la misma prensa que forma el rebordeado, una cenefa o adorno como el que se representa como ejemplo en la figura 3.

El hecho de que este rebordeado -12- sea de mayores dimensiones que el doble del grueso del cartón, hace que oculte por completo el borde superior del aro interior de cartón -15- que en las cajas usuales queda visible y es lo que afea, en gran manera el aspecto de estas cajas.

Aún cuando en el plano se ha representado como ejemplo una caja de forma circular, que es la forma que presentan generalmente las cajas de polvos, se comprenderá que lo mismo podría ser cuadrada, ovalada o de cualquier otra forma.

N O T A

Se reivindica como objeto de este modelo de utilidad:

1) Caja de cartón rebordeada, en la cual el cuerpo de la caja o la tapa de la misma, o ambos, tienen su pared lateral rebordeada en la parte superior, caracterizada porque este rebordeado presenta un ancho sensiblemente superior a dos veces el grueso del cartón y lleva en esta parte rebordeada grabada en relieve una cenefa o adorno que contribuye a aumentar la riqueza de la caja y mejorar su aspecto.

2) Caja de cartón rebordeada según la reivindicación 1, caracterizada porque el rebordeado del cuerpo de la caja es suficientemente ancho para ocultar por completo a la vista el canto superior del aro interior de la

12370 4 DIC



armazón que sostiene la hoja o película de celulosa.

3) Caja de cartón rebordeada.

Esta memoria consta de cinco páginas, escritas por una sola cara.

BARCELONA, 4 DIC. 1945

P. A.

JOSE M. BOLLEA

A handwritten signature in dark ink, appearing to read "Jose M. Bollea".

12370



Fig. 2.

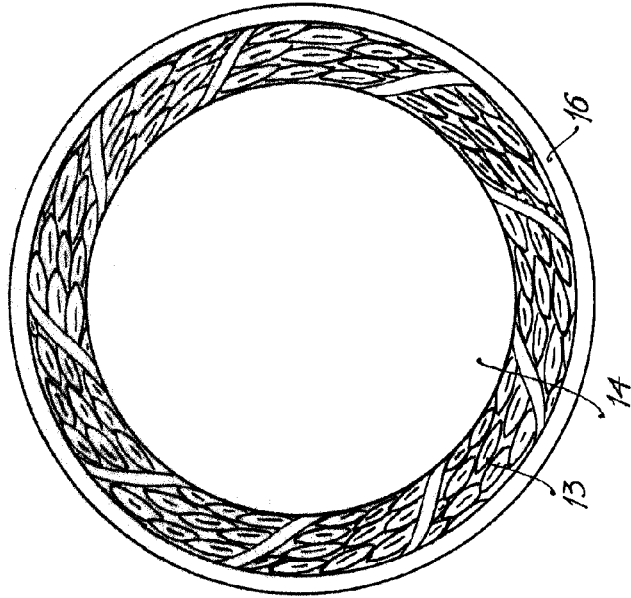
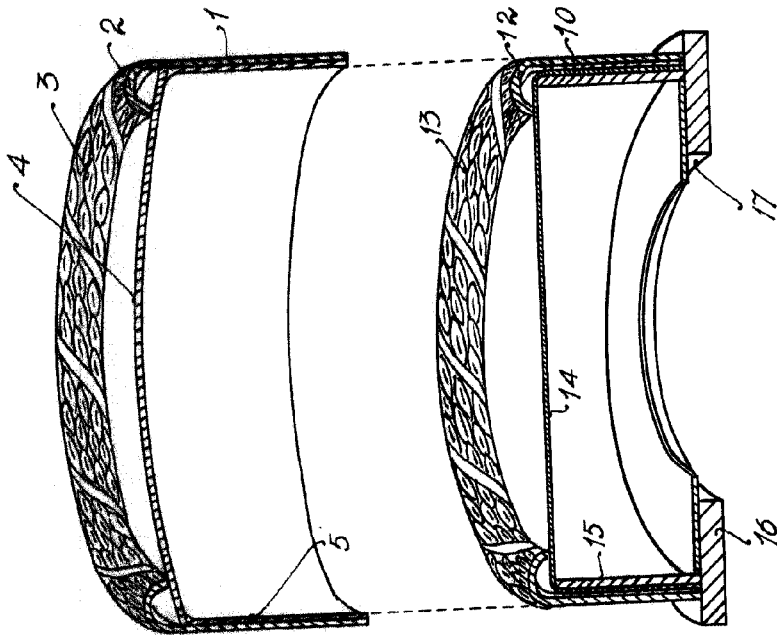

Fig. 1



F. Font Casnovas