

12360

12360

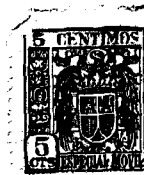

M O D E L O D E U T I L I D A D

que, por veinte años, se solicita, como de la propia y nueva invención, a favor de D. LUIS BORDOY SOUSA, de nacionalidad española y residente en Madrid, cuyo Modelo ha de recaer sobre un "APARATO PARA GASIFICAR SOLIDOS, ESPECIALMENTE INSECTICIDAS".

M e m o r i a d e s c r i p t i v a

El presente registro de Modelo de Utilidad tiene por objeto garantizar la explotación exclusiva en todo el territorio nacional, de un aparato para gasificar sólidos, especialmente insecticidas, cuyo procedimiento ha sido también registrado como Patente de Invención, por el peticionario.

5

Al presentado con esta Memoria se acompaña una

10.



hoja de planos, en forma reglamentaria, tamaño veintuno por treinta y un centímetros, a modo de ejemplo, para explicación del Modelo de referencia, y en el que aparecen dos figuras y los elementos que más adelante se mencionan.

15.

El aparato consta de un cuerpo cilíndrico (1) de dimensiones variables, según el volumen de la nube a utilizar (con arreglo al procedimiento patentado citado anteriormente), con tapa de fondo (2), tapa superior, con disco de papel (4) pegado en su parte inferior; esta tapa (3) lleva varios taladros, con objeto de que en uno de ellos (5), que tiene soldado un pequeño cilindro, pueda colocarse el producto llamado "masa de mezcla" en el procedimiento ya citado para provocar la reacción de la masa que se coloca en el cuerpo cilíndrico (1).

20.

25.

Los otros orificios sirven para que en el momento de la volatilización, los humos tengan fácil salida al exterior.

También lleva un rascador de madera (6) que puede ser sustituido por un frictor.

30.

Todo este conjunto va también cerrado por una tapa superior (7), igualmente fabricada en chapa u hojadelata.

35.

Otra variante de este aparato es la disposición de dos cuerpos cilíndricos de chapa (8) y (9), de medidas variables, que se ajustan a bayoneta. En el inferior (9) se dispone el cuerpo productor de gases (con arreglo al repetido procedimiento) en sitio indicado con (14), el cual se prende por un cebo eléctrico o explosor (10) o por sistema análogo al de la figura 1ª. En su parte superior y separada por una chapa



40. perforada (11) va dispuesta sobre ella la sustancia - química a vaporizar, soportada en trozo de piedra pomez en (13), llevando otra tapa perforada -12- en la parte superior para salida de los gases.

45. Los términos en que queda redactada esta Memoria son cierto y fiel reflejo de lo que se pretende registrar como Modelo de Utilidad; dichos términos han de ser tomados en sentido amplio y nunca limitativo.

50. El peticionario se reserva el derecho a obtener los oportunos registros complementarios por las mejoras que le aconseje la práctica.

NOTA DE REIVINDICACIONES.

55. Se reivindica, como de la propia y nueva invención, a favor de D. LUIS BORDOY SOUSA, de nacionalidad española y residente en Madrid, por los extremos siguientes:

60. PRIMERO = Por un aparato para gasificar sólidos, especialmente insecticidas, caracterizado por constar de un cuerpo cilíndrico (1) de dimensiones variables, (destinado a contener la mezcla que se citda en el procedimiento cuya Patente también se solicita), una tapa de fondo (2), otra superior (3) con disco de papel (4) pegado en su parte inferior; esta tapa lleva varios taladros, con objeto de que en uno de ellos (5), que tiene soldado un pequeño cilindro, pueda colocarse el pro-

65.

ducto llamado en el procedimiento a que se hace referencia, "masa de mezcla", y provocar su reacción. También lleva un rascador de madera (6) y una tapa (7) de cierre del conjunto.

70.



SEGUNDO = Por un aparato para gasificar sólidos, especialmente insecticidas, caracterizado por constar de los elementos indicados en la anterior reivindicación, y también por poder presentar la variante de disponer de dos cuerpos cilíndricos de chapa (8) y (9), de medidas variables, que se ajustan a bayoneta. En el inferior (9) y en su parte (14) se dispone el cuerpo productor de gases (siempre según el citado procedimiento), el cual se prende por un cebo eléctrico o explosor (10) o por sistema análogo al de la 1ª reivindicación. En su parte superior (8) separada por una chapa perforada (11) y en su parte (13) va dispuesta la sustancia química a vaporizar, soportada en trozos de piedra pomez, llevando otra tapa perforada (12) de salida de gases y cierre del conjunto.

75.

80.

85.

TERCERO = Por un "APARATO PARA GASIFICAR SOLIDOS, ESPECIALMENTE INSECTICIDAS".

La presente memoria consta de cuatro hojas, foliadas y escritas a máquina por una sola cara, a las que se une otra de planos (según queda explicado), a modo de ejemplo y para mejor comprensión.

90.

Madrid, a veinte de Diciembre de mil novecientos cuarenta y cinco.

94.

P. A. de D. Luis Bordoy Sousa.

ENRIQUE RODRIGUEZ-RIVAS
POR PODER

12360

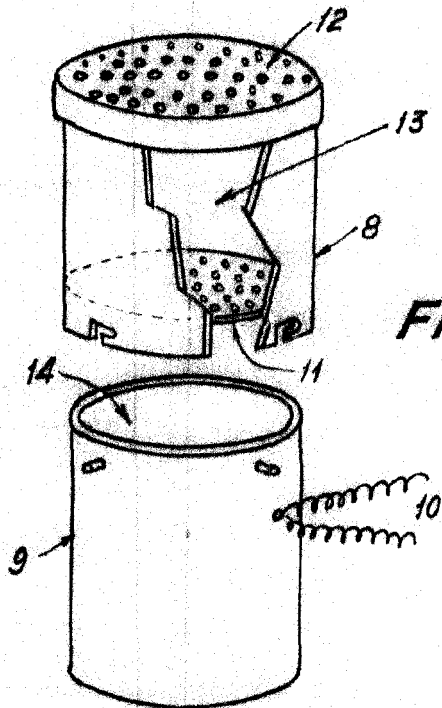
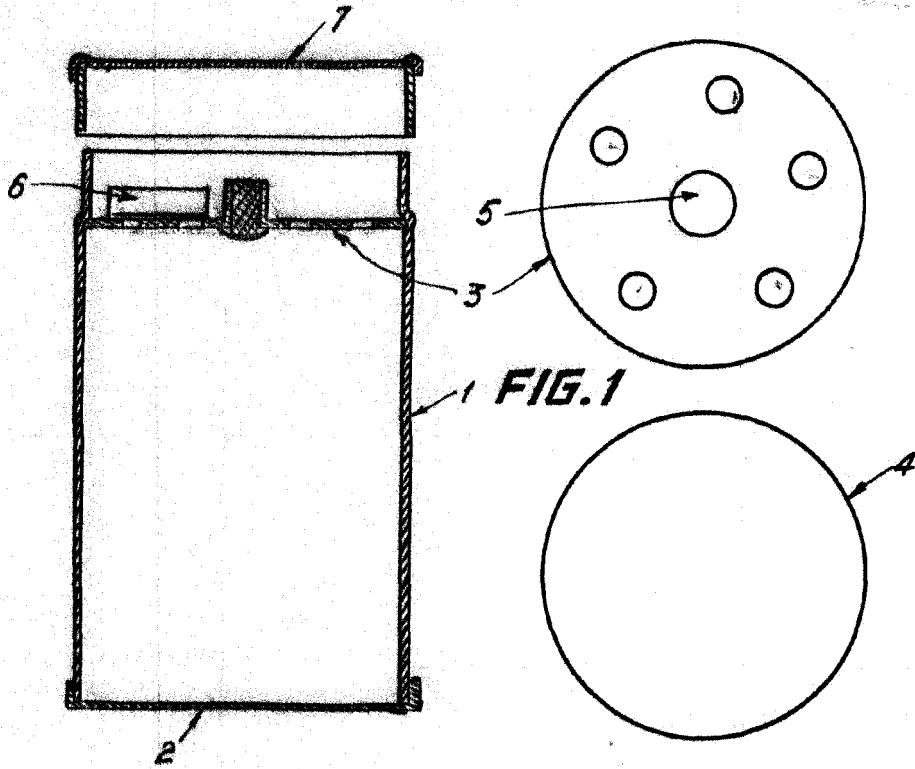

Madrid 6 diciembre 1945

ENRIQUE RODRIGUEZ-RIVAS
POR PODER

ESCALA VARIABLE