



1945

12338

E/V.

MEMORIA DESCRIPTIVA

que se acompaña a la solicitud de un modelo de utilidad por veinte años en España, por: "Aparato para afilar los jaboncillos de marcar de los sastres" a favor de Don Enrique Martínez Rodríguez, residente en Madrid, c. San José, 4.-

=====

El presente modelo de utilidad se refiere a un sencillo aparato destinado a afilar los jaboncillos utilizados por los sastres para marcar señales y líneas, sobre los diversos tejidos y telas que utilizan.

5 Sabido es que tales jaboncillos se venden con el perfil adecuado para los citados cometidos, pero que por el uso pierden rápidamente la forma óptima a tal fin, y es necesario afilarlos continuamente, operación que hasta ahora se practica de un modo rudimentario con las mismas tijeras o una navaja, consiguiendo formas irregulares y gastando en desperdicios mas jaboncillo del indispensable. Así resulta una operación engorrosa y antieconómica, mientras que con el

10 aparato que reivindicamos se realiza rápidamente con la mayor perfección, economía y limpieza.

Esencialmente el aparato consiste en dos cuchillas, de forma



adecuada, dispuestas verticalmente de modo que sus filos formen el ángulo necesario para que proporcionen al jaboncillo el perfil deseado. Cada una de esas cuchillas va sujeta por un tornillo a su respectivo soporte, llevando cada cuchilla un ojal o ranura que permite regular a voluntad su posición antes de fijarla apretando el tornillo, al atornillarla al respectivo soporte.

Estos soportes se levantan perpendicularmente a una pieza de forma apropiada para constituir una especie de caja o recipiente, con la base o peana del conjunto a que va fija. Esa cubierta de la caja lleva en las proximidades de las cuchillas un vaciado, por el cual caerán las partes de jaboncillo arrancadas en el afilado, con lo que las mismas quedan así recogidas en ventaja de la limpieza. Además, y para mayor comodidad, en esa caja puede alojarse un cajoncito o similar, que se mueve en ella a corredera, y sea el que recoja los mencionados desperdicios. La peana o base puede hacerse de un material pesado, para que el aparato resulte prácticamente quieto sobre la mesa o similar, al afilar los jaboncillos. También puede dotarse el aparato de cualquier dispositivo usual de fijación a la mesa, aunque esto es menos práctico.

Dentro de las reivindicaciones de este modelo de utilidad pueden introducirse cuantas variaciones se deseen en las formas y dimensiones de sus distintas partes, materiales utilizados en la construcción del aparato, u otros detalles de presentación, sin por ello afectar a la esencialidad reivindicada, y dando lugar por tanto a aparatos igualmente comprendidos y protegidos por este registro.

En esta idea los adjuntos dibujos corresponden únicamente a una forma de ejecución que presentamos a título de ejemplo de realización para mayor claridad de esta memoria descriptiva.

La figura 1ª representa la planta del aparato.

La figura 2ª el alzado transversal del mismo.

La figura 3ª detalla, esquemáticamente, la forma y disposición



de las cuchillas.

Con referencia a dichas figuras, y a los números que sobre ellas designan las distintas partes del aparato, su descripción es como sigue:

5 Sobre la base o peana 1, se sujeta la pieza 2, mediante los tornillos 3 de modo que entre ambas partes 1 y 2 constituyen una caja, que aloja un cajoncito que puede extraerse tirando del botón 4. Esa cubierta 2 lleva sólidamente unidos los soportes 5 (mediante tornillos perpendiculares a la cubierta 2, por ejemplo) que a su vez reciben las
10 cuchillas 6, que se sujetan a dichos soportes por los tornillos 7, que entran en los ojales 11. Con esta disposición puede regularse la separación de los filos 10 de las cuchillas, de acuerdo con el perfil deseado para el jaboncillo que se afila.

Por los vaciados 8 y 9 practicados en la cubierta 2, caen los
15 desperdicios en el cajoncito alojado en la caja formada por las piezas 1 y 2.

N O T A.-
=====

El presente modelo de utilidad comprende las siguientes reivindicaciones:

20 1.- Aparato para afilar los jaboncillos de marcar de los sastres, caracterizado por estar constituido por una peana o base a la que se une una pieza (de forma apropiada para entre ambas formar una caja) que a su vez lleva unidas perpendicularmente las piezas que soportan las cuchillas afiladoras, siendo la forma de éstas, y de
25 sus soportes, las adecuadas para que los filos formen el ángulo necesario para proporcionar al jaboncillo el perfil mas conveniente.

2.- Aparato según lo reivindicado en el punto 1, caracterizado porque las cuchillas se unen a sus respectivos soportes por tornillos que se tornillan en éstos y atraviesan aquellas por un ojal o



ranura, que permite regular la distancia entre filos de modo conveniente.

3.- Aparato según lo reivindicado en los puntos anteriores, caracterizado porque en la caja formada por la peana o base, y la
5 pieza que soporta las cuchillas, se aloja un cajoncito, que se mueve a corredera en la citada caja, y se extrae mediante un tirador convenientemente dispuesto.

4.- Aparato según lo reivindicado en los puntos anteriores, caracterizado porque en la cubierta de la caja, y próximo al sitio en
10 que soporta las cuchillas, lleva vaciados de forma y disposición adecuadas para permitir que los desperdicios de jaboncillo producidos al afilar, caigan al mencionado cajoncito.

L
5.- Aparato para afilar los jaboncillos de marcar de los sastres. Según se describe y reivindica en la presente memoria descriptiva y se ilustra con los dibujos que a la misma se acompañan.
15

Consta esta descripción de cuatro hojas foliadas y escritas a máquina por una sola*de sus caras.

Madrid, a 15 de Diciembre de 1945.



Fig. 1.

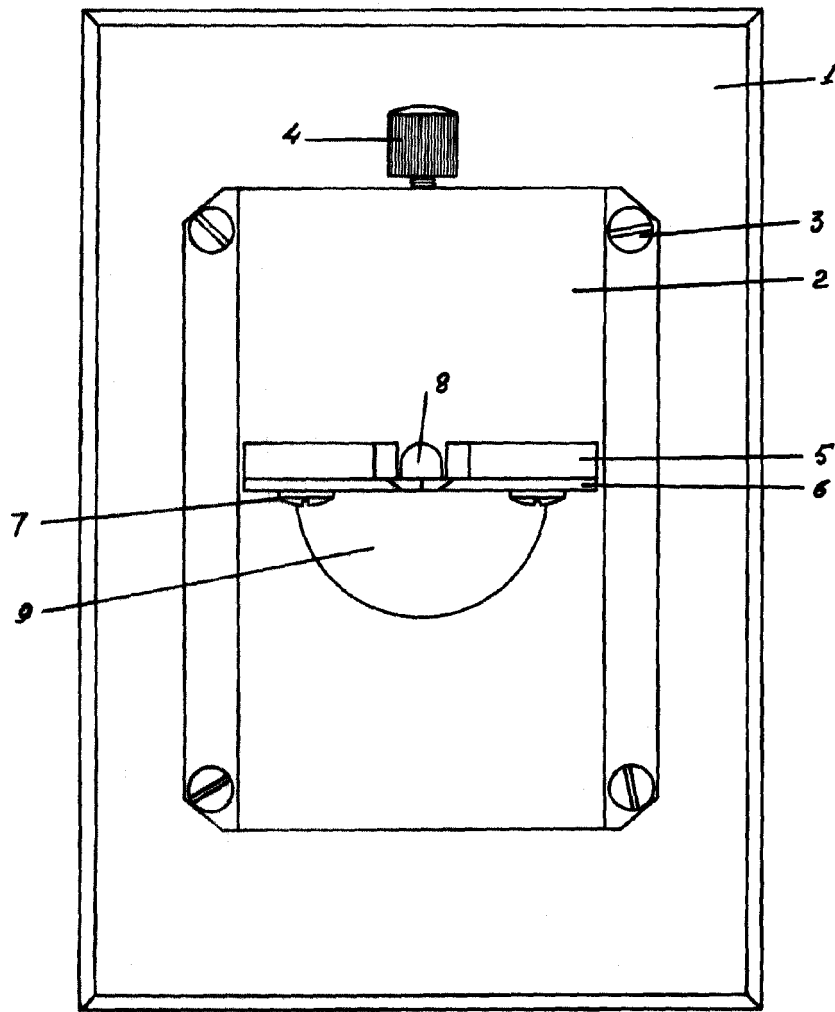

Fig. 2.

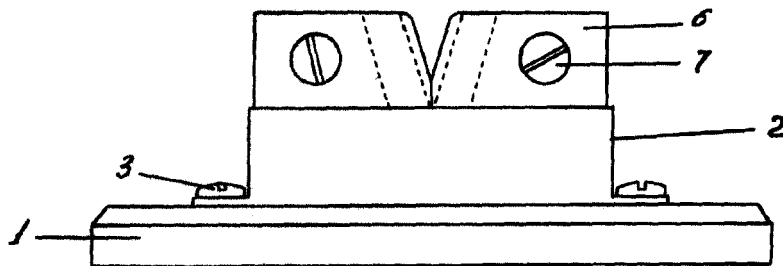

Fig. 3.



ESCALA VARIABLE