

12216



M O D E L O  
D E  
U T I L I D A D

para "UN REVESTIMIENTO PARA BOLSOS, CARTERAS Y SIMILARES, A BASE DE PLACAS RIGIDAS ARTICULADAS", a favor de Don Eduardo Miralta Seix, de nacionalidad española, domiciliado en Barcelona.

MEMORIA DESCRIPTIVA

El presente modelo de utilidad se refiere a un revestimiento para bolsos, carteras y similares, a base de placas rígidas articuladas.

5. La característica del modelo que se describe, es la de formar un revestimiento flexible, estando confeccionado exclusivamente con placas rígidas, de madera, metal, pasta, resinas sintéticas o similares.

10. La disposición de este revestimiento es, mediante la unión de las placas entre sí, ya sea por hilos de cuero, correas, cintas de otros materiales, incluso metálicos, con lo cual se acoplan canto con canto, en distintos lechos, las diversas placas formando un todo plano de revestimiento.

15. Este conjunto plano es aplicable para cubrir la parte exterior de los bolsos de señora, las carteras o elementos similares, sirviéndose para éllo del medio de unión más conveniente



compatible con los cierres actuales u otros que se les quiera colocar a las referidas prendas.

5. A fin de facilitar la explicación, se acompaña a la presente memoria una lámina de dibujos, en la que se ha representado un caso de ejecución que se cita a título de ejemplo.

En el dibujo:

10. la figura 1ª representa en (I), una placa de forma rectangular, adecuada para su colocación en los bordes del plano resultante; en (II) se indica otra placa semejante, pero apropiada para servir de componente en cualquier punto;

la figura 2ª indica, en perspectiva, parte de la embocadura y lateral de un bolso de señora cubierto por el revestimiento flexible de placas articuladas.

15. Consiste el modelo en unas placas -1-, -1'-, de cualquier contorno geométrico (indicándose en la figura el rectangular), las cuales llevan unos taladros -2-, adecuadamente dispuestos para la articulación o cosido de unas placas con las otras.

20. Las placas de los bordes, tales como la (I) de la figura 1ª, llevan los taladros auxiliares -3-, para el cosido frontal según se indica en la figura 2ª.

Sin embargo, la disposición y número de orificios no es limitativo, sinó que se han de ajustar a cada forma de las placas y a la manera de acoplarse.

25. El hilo o cinta de unión -4-, puede ser de cualquier material relativamente flexible, que permita el paso de unos a otros orificios por el respaldo de la placa respectiva.

30. El bolso recubierto puede llevar cualquier cierre, ya sea de la propia cinta o hilo de unión, ya un cierre cualquiera de los en uso o que en lo sucesivo se construyan.

12216



Dentro de su esencialidad, puede el modelo ser llevado a la práctica en otras variaciones, utilizando en su fabricación los materiales más adecuados y aplicarlo a la ornamentación de bolsos, carteras, cubiertas de libros y trabajos similares: por entrar todo dentro del espíritu de las reivindicaciones.

N O T A

Descrito el objeto y utilidad de la invención, lo que se declara como no divulgado ni practicado en España, comprende las siguientes reivindicaciones:

10. 1ª.- Un revestimiento para bolsos, carteras y similares, a base de placas rígidas articuladas, caracterizado esencialmente por el hecho de que los elementos componentes del revestimiento en cuestión, son una serie de placas, preferiblemente planas, de cualquier forma geométrica y color, construídas en madera, pasta, resinas sintéticas u otros materiales similares, e incluso metálicas, las cuales se traban entre sí para formar un conjunto sensiblemente plano, flexible y decorativo, que sirve como revestimiento.

20. 2ª.- Un revestimiento según la anterior reivindicación, en el cual las placas componentes del mismo llevan taladros adecuadamente espaciados, para permitir su acoplamiento por sus cantos, operación que puede hacerse en fábrica o bien cada particular adquiriendo las placas sueltas.

25. 3ª.- Un revestimiento según las anteriores reivindicaciones, en el que el elemento de unión o trabazón es preferiblemente una cinta flexible, de cuero, materias sintéticas o simila-

12216



res, y aún fleje metálico, cuyo elemento pasa de uno a otros orificios por el respaldo, o por el anverso de la placa respectiva, para formar el conjunto plano y flexible del revestimiento.

5. 4\*.- Un revestimiento para bolsos, carteras y similares, a base de placas rígidas articuladas.

Según se describe y reivindica en la presente memoria descriptiva, que consta de cuatro hojas, foliadas y escritas a máquina por una sola cara, acompañadas de una lámina de dibujos.

10.

Madrid, a 21 de Noviembre de 1945.-

EDUARDO MIRALTA SEIX.-

p.a.

A handwritten signature in dark ink, appearing to read "Eduardo Miralta Seix", written over a horizontal line.

12216

Fig. 1º

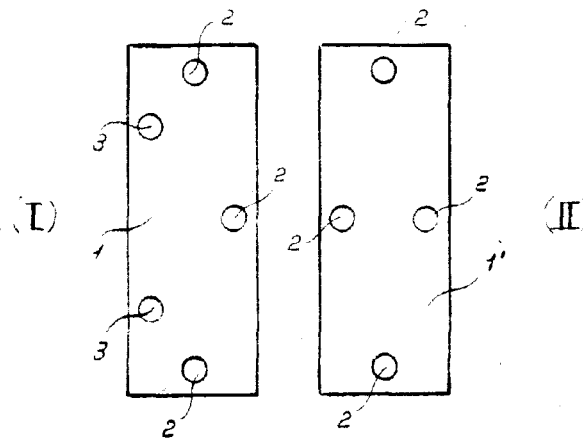
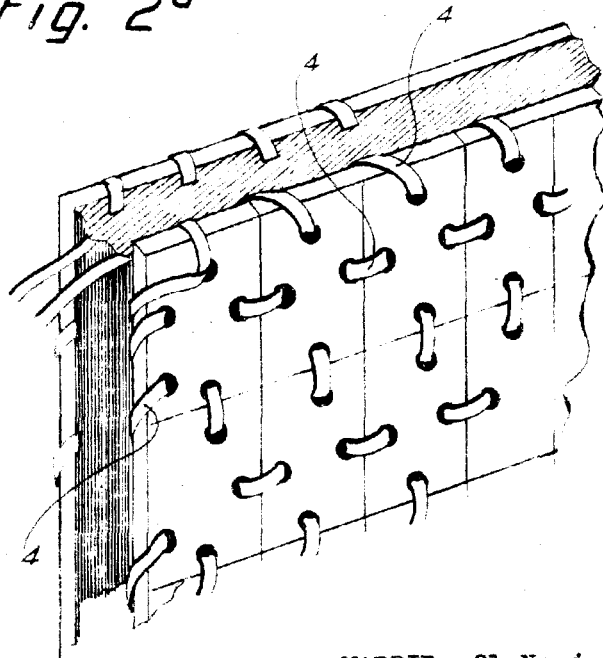

Fig. 2º



MADRID, 21 Noviembre 1945.-

Jaime Isern

pp.