

12201



MODELO DE UTILIDAD
por VEINTE años
en ESPAÑA

solicitado a favor de DON SALVADOR BAHILLO MAUPOEY, de
nacionalidad española, residente en VALENCIA, Calle de
Samaniego nº. 12,

p o r

== == " UNA CAMA OCULTABLE EN UN MUEBLE " == == == == ==

MEMORIA DESCRIPTIVA

El Modelo de Utilidad a que se refiere la presente
Memoria Descriptiva y adjuntos planos, está destinado a
garantizar la explotación y la propiedad exclusivas, en
España y sus colonias, de una cama ocultable en un mueble.

5 Este conjunto, viene a resolver las dificultades
creadas por la actual escasez de habitaciones en las



viviendas, así como el problema del reducido tamaño de éstas, según la moderna técnica de construcción que aprovecha el espacio hasta el máximo.

10 El mueble de que tratamos, puede ser colocado en cualquier habitación de la casa, ya que puede adoptar todas las formas exteriores de uso en ebanistería en cuyo interior quede espacio suficiente para el acoplamiento de una cama, ya sea en sentido vertical u horizontal. Una
15 vez cerrado, no impedirá que la tal habitación pueda ser utilizada durante el día como salón, comedor, despacho, sala de estar, etc., donde respectivamente puede adoptar las formas exteriores de mueble- bar, aparador, librería, armario, ropero, etc. Al llegar la noche, una ligera mani-
20 pulación en él, permite el rebatimiento de la cama y la aparición de la o las mesillas de noche en el caso de que éstas también formen parte del conjunto ocupando todo o parte del espacio restante. El resto del mueble puede ir acondicionado para servir realmente de ropero,
25 biblioteca, botellería, vitrina, etc.

Para mejor comprensión y sólo a título de ejemplo, se adjunta un dibujo en el que se representa una de las múltiples variantes que pueden adoptar estos muebles, siendo en este caso un armario de tres cuerpos. El cuerpo
30 lateral derecho, es un ropero; el central constituye el alojamiento de la cama ocultable y el izquierdo, es ropero en su parte superior y mesilla de noche en la inferior. En la Fig. 1ª, se muestra una vista frontal en la posición de " cerrado " y en la Fig. 2ª, se presenta
35 el mueble abierto, con la cama rebatida y dispuesta para su uso inmediato.

En ambas figuras, -1- es el mueble; -2- la cama;



1 45
40 -3- la mesilla de noche; y -4- y -5- los armarios roperoos.
En este caso, la cama se rebate sobre un testero auxiliada por pivotes, bisagras o balancines -6- fijados en el armazón del mueble -1-, describiendo, en su basculación, un arco de 90° aproximadamente, limitado al tropezar con el suelo unas patas auxiliares -7- que estarán escondidas y se pondrán en posición a voluntad o automáticamente. Para levantar la cama, con objeto de dejar el conjunto recogido, es suficiente izarla por la parte contraria al mueble. La posición de " cerrado ", estará asegurada por un pasador, sencillo o múltiple, de los que se emplean en ebanistería y cuya manija -8- estará dispuesta exteriormente, sirviendo también como tirador para iniciar el movimiento de basculación descendente.

55 La mesilla -3-, en este caso adopta la forma de un cuadrante circular y que gira sobre su centro saliendo u ocultándose en su alojamiento al accionarse su tirador externo. Su cierre se mantendrá por cualquier procedimiento de uso en ebanistería. Dicha mesilla podrá adoptar también la forma de cajón, funcionando como tal en sus movimientos de salida y ocultación.

60 Se comprende fácilmente que esta disposición que se muestra como ejemplo, puede adoptar diversas formas según se trate de una o de dos camas individuales (que podrán tener una mesilla central y el armario destinado a guardar la ropa de cama encima de ella, o bien dos mesillas laterales), así como si se refiere a una cama de matrimonio
65 con sus dos mesillas laterales y dos cuerpos de armarios sobre ellas y en fin, podrán efectuarse diferentes combinaciones que satisfagan las necesidades de cada caso.



70 Cuando concorra la circunstancia de que el mueble en el que se acopla la cama es de mayor dimensión horizontal (cómoda, aparadores, trinchantes, muebles-bar, consolas, etc.) el rebatimiento de la cama se efectuará sobre uno de sus largueros.

75 El acabado, decoración, tamaño y forma, serán variables y, en general podrá variar todo aquello que no altere la esencialidad del objeto que se desea registrar.

-----: -000- :-----

N O T A

Por el Modelo de Utilidad a que se refiere la presente Memoria Descriptiva, se reivindica:

80 1ª.- Una cama ocultable en un mueble cualquiera que sea la forma exterior que este pueda adoptar, caracterizada porque, por medio de pivotes, charnelas, bisagras, balancines, etc., que van fijados al armazón del mueble, puede verificar un movimiento basculante de 90° limitado al topar con el suelo dos patas auxiliares que estarán escondidas y que se pondrán en uso a voluntad o automáticamente.

85 2ª.- La cama de la anterior reivindicación, caracterizada porque el movimiento basculante puede verificarlo sobre un testero o bien sobre un larguero lateral, como más convenga a la forma exterior del mueble en que se aloja. Y

90 3ª.- " UNA CAMA OCULTABLE EN UN MUEBLE " - de conformidad en un todo en lo esencial y fines industriales a lo descrito en la precedente Memoria y gráficamente representado en las figuras del adjunto plano para su mejor com-

12201

- 5 -

prensión.

95

Esta Memoria consta de CUATRO hojas, escritas o mecanografiadas a doble espacio en 95 líneas y por una sola cara.



Madrid, 27 de Noviembre de 1945

Por autorización del interesado.

A handwritten signature in dark ink, which appears to read 'Juan López', is written over the typed text. The signature is fluid and cursive, with a large loop at the end.

12201

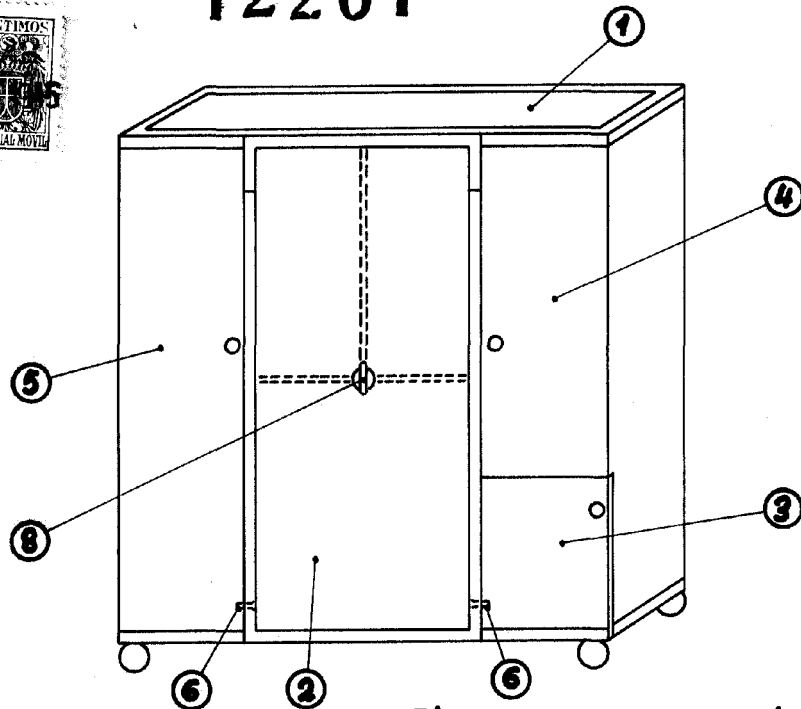
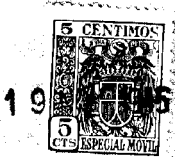

Fig. 1

Valencia, 4 Noviembre, 1945.
P. R.

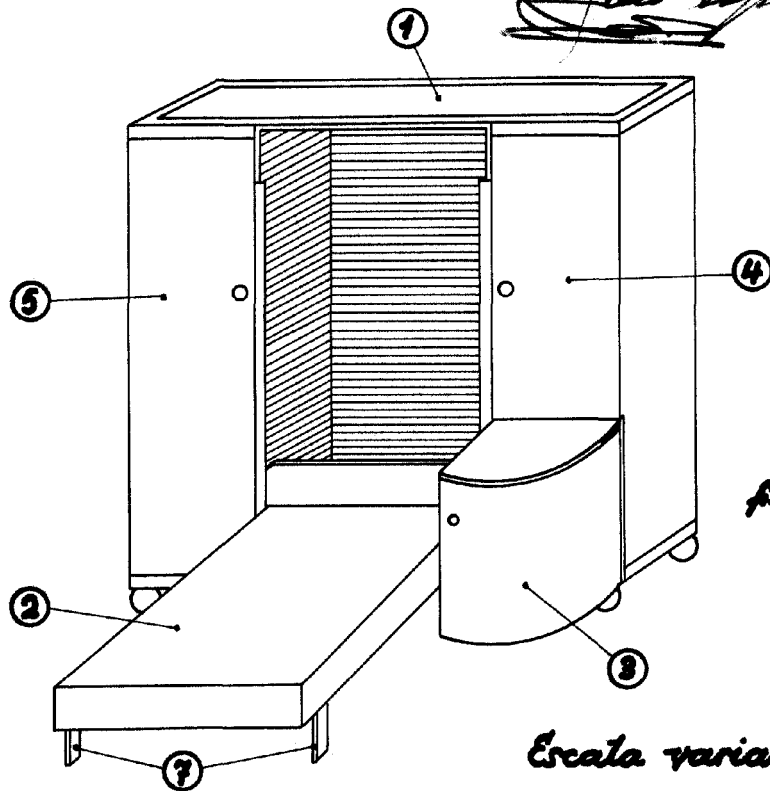

Fig. 2

Escala variable.