



12051

**M O D E L O   D E   U T I L I D A D**

**POR "UN COCHE PLEGABLE PARA NIÑOS", a favor de los señores  
Don Ramón GELL ORIGL y Don Ramón GOT CASANOVAS, de naciona-  
lidad española, domiciliados en Barcelona, calle Zaragoza nº  
22 y Mateo Ferran nº 4, respectivamente.**

**\*\*\*\*\*  
M E M O R I A   D E S C R I P T I V A**

**Este Modelo de Utilidad, se refiere a un coche plegable  
para niños.**

**La característica esencial de este coche, estriba en el  
hecho de que, el plegado del mismo, se verifica precisamen-  
te por las partes de mayor longitud, es decir, por los pliegos  
5        laterales y por su fondo, de manera que, una vez plegado,  
ocupa un espacio sumamente reducido pudiendo en esta forma  
disponerse sin inconveniente alguno, por ejemplo, en cual-  
quier ascensor de las corrientes en las casas particulares.**

**A continuación, se describe detalladamente el coche que  
10       se preconiza, con el auxilio de los dibujos de la hoja ad-  
junta, en las que se representa aquel de una manera un tan-**



te esquemática, en la Fig. 1, dispuesto para su utilización, y en la Fig. 2, en la forma como queda, una vez plegado.

25

De acuerdo con lo consignado anteriormente, los plafones laterales de este coche, están constituidos por las cuatro porciones - 1 - 2 - 3 - y 4, articuladas entre sí mediante charnelas, de las que quedan visibles tan solo las 5, de las dos partes centrales 2 y 3, dispuesto el conjunto de manera que, al plegarse el coche, las referidas partes centrales formen un ángulo diedro, de arista vertical, que penetra en el interior del coche, acortando en esta forma considerablemente su longitud.

20

Por lo que se refiere al fondo del propio coche, lo constituye una placa 6, que va articulada a una segunda placa 7, a la que, mediante <sup>la</sup> charnela 8, va montada una tercera placa 9, que descansa normalmente sobre el travieso 4', de consolidación de las porciones 4, de los plafones laterales del propio coche. El referido fondo, una vez plegado, ocupa la posición representada en la Fig. 2, con lo que queda libre el paso hacia el espacio que media entre los plafones de las porciones 2 y 3, debidamente plegadas en la forma como anteriormente se ha dicho.

25

20

25

Por lo que se refiere al punto 10, de manobra del coche, va articulado por la parte media de sus largueros y se dobla como se muestra en la repetida Figura 2.

40

En cuanto a la capota 11, basta plegarla o rebatirla como se indica en la propia figura y en ella figuran medios por los cuales se consigue la sujeción del coche, una vez plegado. En cuanto a las ruedas 12- 12', encajan, al igual que los guardabarridos, de la manera que se muestra en la misma figura.

El coche descrito, podrá variar en sus medidas, en los



45 materiales de que se fabriquen sus distintas partes componentes, en sus detalles de orden constructivo, en el acabado y presentación que al mismo se dé, y en general, en todo cuanto no altere, cambie o modifique, la esencialidad del objeto del Modelo de Utilidad descrito.

- N O T A -

50 Se REIVINDICA como objeto de este MODELO DE UTILIDAD:

1º Coche plegable para niños, caracterizado por el hecho de que, sus plafones laterales, están contruidos de manera que presentan una parte central susceptible de formar un ángulo diedro, cuya arista, que es vertical, penetra en el interior del coche acortando de esta manera la longitud del mismo.

60 2º El propio coche, en el que, el fondo del mismo, está constituido por una porción delantera que sirve de puente y elemento de trabazón entre las dos porciones delanteras fijas de los plafones laterales del mismo, y, a dicho puente, van articuladas, una a continuación de la otra, dos piezas que pueden rebatirse una sobre otra y tomar las dos conjuntamente una posición vertical, o sensiblemente vertical, dejando en esta forma, paso por detrás de las mismas a los ángulos diedros que forma la parte central de los plafones laterales, una vez plegados.

65 3º El propio coche, en el que, el puente de conducción y maniobra, presenta sus dos ramas con una articulación por la que puede, el mismo, doblarse y quedar rebatido sobre el coche, una vez plegado.

70 4º El propio coche, en el que, las ruedas, van estable-



\* 4 \*

12051

75 cidas de manera que las del eje posterior queden un tanto desplazadas con relación a las del eje anterior, e los efectos del debido encaje de unas con otras, cuando se pliega el coche.

5º "UN COCHE PLEGABLE PARA NIÑOS".

Barcelona 2 de Octubre de 1945.

Ramón COLL ORIOL

Ramón GOT CASANOVAS

p. a.

*Ramón Coll Oriol*



12051

FIG. 1

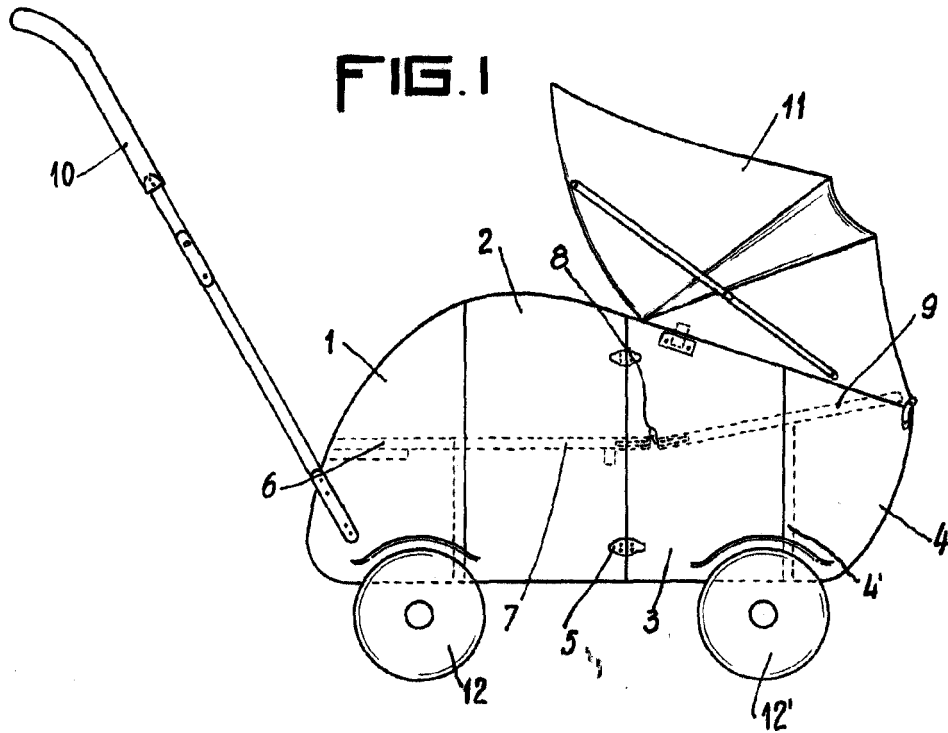
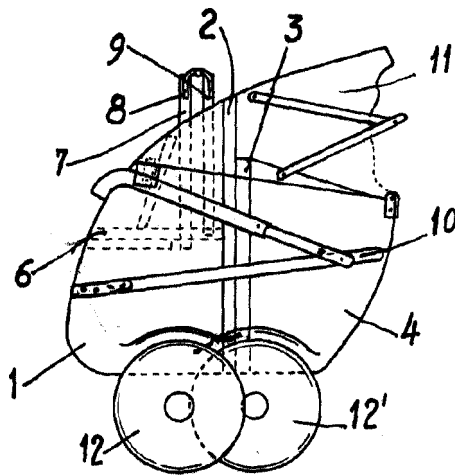

FIG. 2



ESCALA VARIABLE.

*Ramón Coll*