

12050

MODELO DE UTILIDAD

POR "UN CHUPETE PERFECCIONADO", a favor de Don Anastasio LATORRE y GRACIA, residente en Barcelona, calle del General Sanjurjo, nº 4.-----

MEMORIA DESCRIPTIVA

Este Modelo de Utilidad, se refiere a un chupete perfeccionado.

5 Como es sabido, el punto de principal preocupación en la fabricación del mencionado artículo, estriba en la estructura del pezón, o sea, la parte del mismo que el niño se coloca en la boca, mereciendo especial atención lo deli-

10 do a otros medios que, como los enumerados, no han respondido satisfactoriamente a la finalidad propuesta y solo han servido para encarecer su fabricación. Por otra parte, y con una finalidad de orden económico, se fabrican ya chu-

petes de goma en los que, las tres partes que los integran;
15 pezón con su rabo, anilla y disco protector, forman una sola
pieza.

El chupete objeto del presente Modelo de Utilidad, que es
del tipo de los de una sola pieza de goma, se caracteriza
por el hecho de que, la tetina o pezón, es maciza, pues la
20 práctica ha demostrado que fabricados hasta un determinado
punto de vulcanización, y, por tanto, de dureza, esta no puede
ni molestar ni dañar al niño que lo utilice; pero, con ello
se consigna una positiva disminución en el precio de fabri-
cación del mismo, ya que, aquella, queda reducida a una simple
25 y única operación de moldear y vulcanizado.

Para la mayor comprensión del objeto de este Modelo de
Utilidad, se acompaña el dibujo de la hoja adjunta en el que
se representa el chupete que se preconiza y un tipo de mol-
de con que se fabrica.

30 La Fig. 1, muestra de frente el mencionado chupete; la
Fig. 2, representa la cara interior de una mitad del molde
que se emplea para fabricar aquel; la Fig. 3, es una sección
transversal del propio molde cerrado, y la Fig. 4, es un de-
talle del mismo.

35 El chupete de que se habla, comprende la anilla 1, el dis-
co 2, y el pezón 3, formando una sola pieza de caucho, con la
particularidad de ser macizo el pezón 3.

Para su fabricación, se emplea el molde de las Figs. 2, 3 y
4, que comprende dos partes 4, con el refundido correspondien-
40 te a la mitad del chupete, dividido este, por un plano de si-
metría que comprende, de plano, la anilla 1.

Las dos partes 4, quedan debidamente acopladas mediante
unos salientes 5. Además, en todo el contorno de la concavi-
dad de moldear, figura una depresión o rebaje 6, para recoger

45 el sobrante de goma que se acuse al cerrar el molde. Este, en el caso descrito, es unitario, pero, igualmente podrían fabricarse moldes múltiples.

Las formas accesorias y las dimensiones del chupete descrito, serán variables, como lo será cuanto no altere, 50. cambie o modifique la esencialidad del objeto del Modelo de Utilidad descrito.

- N O T A -

Se REIVINDICA como objeto de este MODELO DE UTILIDAD:

1º Chupete perfeccionado, de goma, y de una sola pieza 55. el pezón con el disco protector y la anilla que lo integran, caracterizado por el hecho de que, el pezón, es macizo de goma, de manera que la fabricación de tales chupetes queda limitada a una sola y simple operación de moldeo y vulcanizado.

2º " UN CHUPETE PERFECCIONADO ".

Barcelona 2 de Octubre de 1945.

Anastasio LATORRE

p. a.



FIG.1

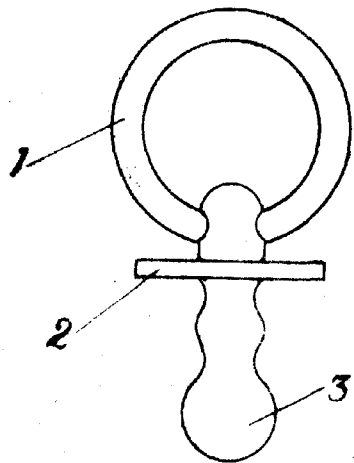

FIG.2

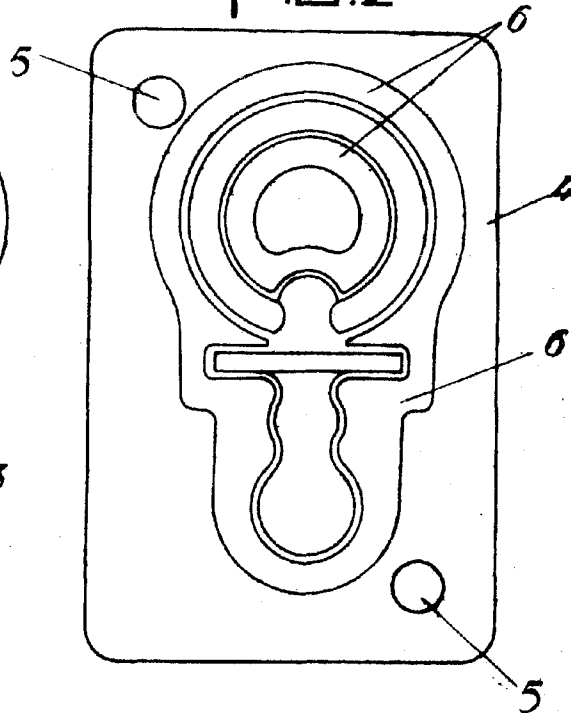

FIG.3

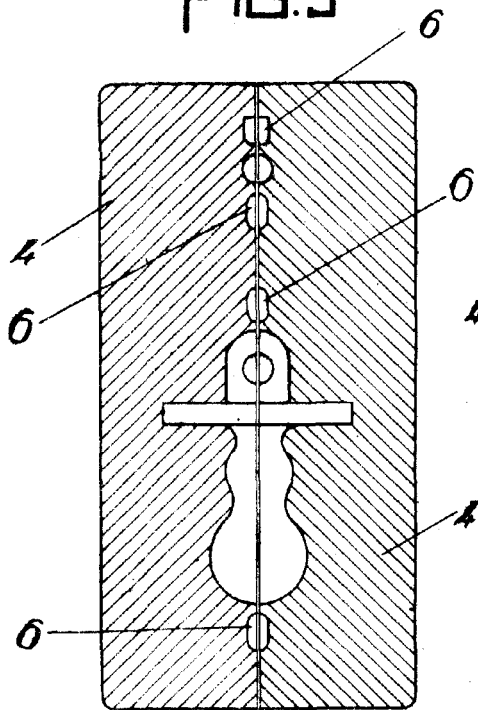
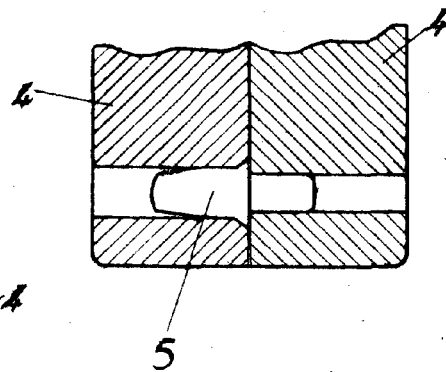

FIG.4



ESCALA VARIABLE.

Remanente de la anterior hoja