

12028



MEMORIA DESCRIPTIVA

del MODELO DE UTILIDAD, por 20 años, solicitado a favor de la Razón Social INDUSTRIAS GRAFICAS CANTIN, S. A., Sociedad constituida con arreglo a las Leyes Españolas, residente en Barcelona, por " UNA CAJA VENDEDORA PERFECCIONADA ".

Este Modelo de Utilidad se refiere a una nueva caja vendedora perfeccionada, cuya característica principal la constituye el hecho de que sus extremos son desmontables, lo que permite el plegado total de la misma con las consiguientes
5 ventajas que ello representa para su almacenamiento, transporte y envío, desde el punto de vista del volumen que ocupan ya que su espesor o grueso queda reducido una vez plegada a su más mínima expresión.

Se caracteriza así mismo por presentar en su cara superior
10 una ventana a través de la que queda visible el contenido de la caja y que en algunos casos, según sea el tamaño y forma de aquel, puede servir para retirarlo de la misma, sin tener que recurrir a la operación de abrir uno u otro de los extremos de aquella.

15 Finalmente se caracteriza por la tapa adicional que presenta



en su parte superior y que puede plegarse longitudinalmente, dando lugar a la formación de la peana característica de estas cajas que queda formada por la retención del borde de la hoja en la tapa de la caja que, al efecto, presenta un
20 corte en la que se aloja aquel. Además la mencionada tapa adicional, una vez rebatida sobre la caja, obtura completamente la ventana de que se ha hablado y anteriormente.

En los dibujos de la hoja adjunta se representa a título de ejemplo la caja de que se habla en una forma concreta de
25 realización práctica.

En la figura 1, se muestra en perspectiva la referida caja con la peana montada y con sus extremos abiertos; en la figura 2, se dibuja aquella completamente cerrada y en la figura 3, se muestra plegada, es decir, en la forma como se
30 almacena, guarda y envía.

La caja de que se habla comprende un cuerpo -1-, de planta rectangular y escasa altura cuyos lados longitudinales -2- se prolongan en una lengüeta -4- por cada extremo que se rebate hacia la parte interior de la caja y que cubre una
35 prolongación -2- de la cara superior de la caja, constituyendo los testeros de la misma, a continuación de la cual figura la pestaña -3- que es la que se aloja en el interior por debajo de las lengüetas -4- y aplicada contra la cara inferior de aquellas.

40 En la mitad delantera de la cara superior de la propia caja va practicada una ventana -5- que puede ser elíptica, como en el caso del dibujo, o de cualquier otra figura geométrica o caprichosa.

Además en la arista posterior de la repetida cara va arti-
45 culada una hoja -6- a modo de tapa suplementaria, que puede

f

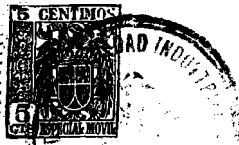

rebatirse sobre la caja, tapando preferentemente la ventana
-5-. La hoja -6- puede plegarse longitudinalmente y en esta
forma el borde -6'- de la misma se aloja en un corte -8-
practicado en la propia cara superior de la caja, quedando
50 así formada la peana característica de este tipo de caja. En
la mayoría de los casos la porción delantera de la referida
peana se prolonga por encima de la arista -7- del diedro que
forma, en una figura de contorno geométrico o caprichoso que
se ha recortado de la parte posterior de la peana, disponiendo
55 en esta forma de una mayor superficie para textos, dibujos y
propaganda del producto que se acondicione en la caja, a la
vez que el contorno de la parte saliente de la misma puede
afectar una figura cualquiera adecuada.

Las cajas así fabricadas variarán en sus dimensiones, en
60 la clase de cartón o cartulina de que se fabriquen, en sus
detalles de orden constructivo, en el acabado y presentación
de las mismas y en general en todo cuanto no altere, cambie
o modifique la esencialidad del objeto del Modelo de Utilidad
descrito.

----- N O T A -----

65 Se reivindica como objeto de este Modelo de Utilidad:-
1ª.-Caja vendedora caracterizada por el hecho de que se abre
por sus dos extremos con lo que puede plegarse en forma que
su cara superior entra en contacto con la inferior, a los efec-
tos de reducir su altura y facilitar con ello su almacenamiento
70 y envío.

2ª.-La propia caja vendedora en la que sus lados longitudina-
les se prolongan en unas lengüetas que, al formar la caja,
se rebaten hacia el interior de la misma sobre las que se
aplica una prolongación de la cara superior de la propia caja



75 por cada uno de sus extremos, terminando dichas prolongaciones en una pestaña que se aloja en el interior de la caja junto a su pared inferior.

3º.-La propia caja vendedora que presenta en la mitad delantera de su cara superior una ventana de cualquier figura, geométrica o caprichosa, y en la arista posterior de la propia cara va articulada una hoja, plegable longitudinalmente, para formar un ángulo diedro alojándose el borde de la propia hoja en un corte que presenta al efecto la repetida cara superior y prolongándose facultativamente la parte delantera del diedro 85 mencionado, por encima de su arista, en una figura de contorno geométrico o caprichoso, recortada de la cara posterior del propio diedro.

4º.-Una caja vendedora perfeccionada.

Consta la presente memoria descriptiva de cuatro hojas foliadas 90 das escritas por una sola cara.

Barcelona, 2 de Octubre de 1945

P. A.

JUAN LLUCH

J. Lluich

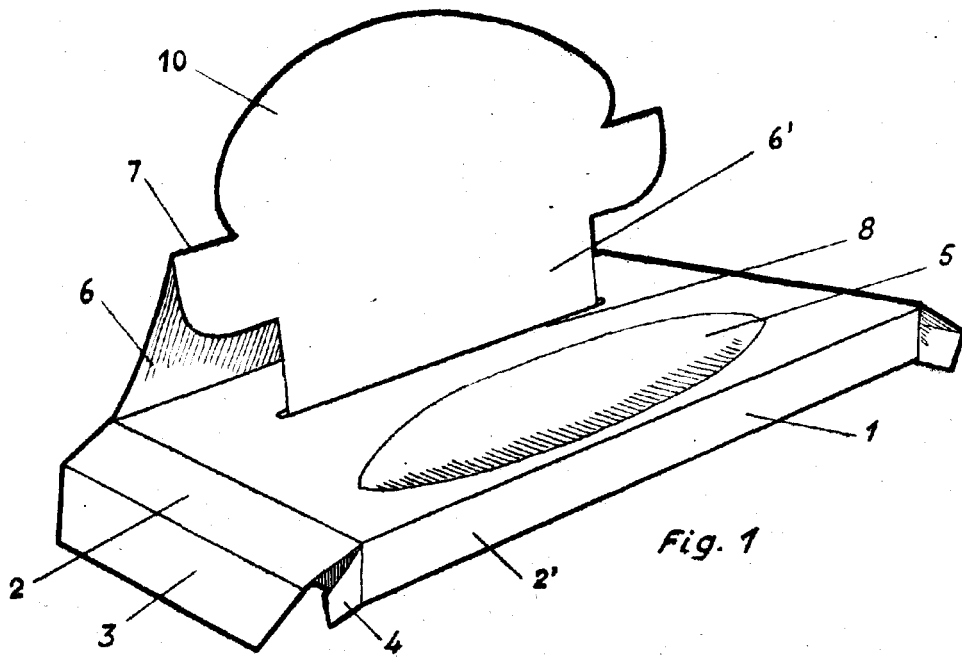

Fig. 1

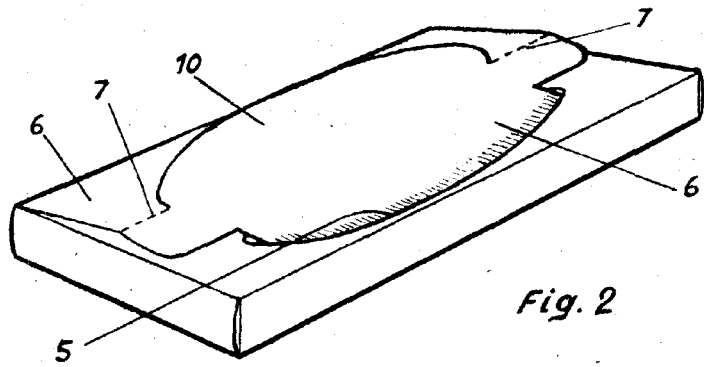

Fig. 2

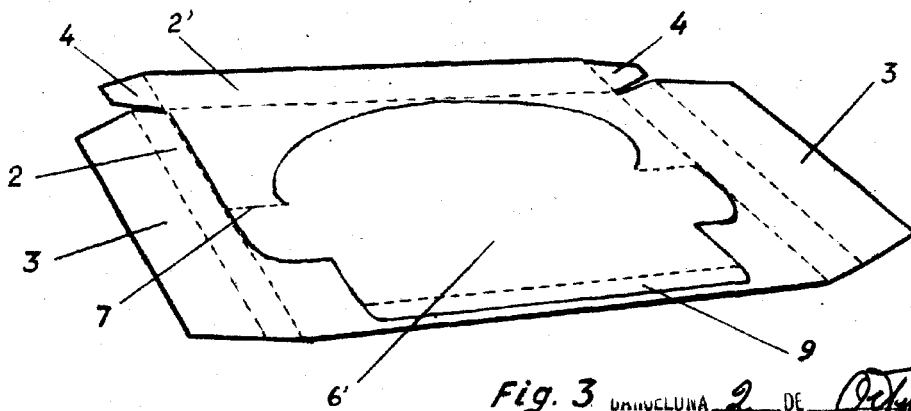

Fig. 3

UNICLUANA 2 DE Octubre 1945 P.A.

ESCALA VARIABLE.

JUAN LORT

P. A. *[Signature]*