

12018

12018

MEMORIA DESCRIPTIVA.

MODELO DE UTILIDAD.-

PAIS: ESPAÑA.-

DURACION: 20 AÑOS.-

OBJETO: "UNA NUEVA CAJA DE CARTON PARA ENVASE".-

INTERESADO : DON RAFAEL PORRAS DE SILVA.-

RESIDENTE EN; MALAGA.

NACIONALIDAD: ESPAÑOLA.-

(M.U. 38.-A.)



1945

12018

El Modelo de Utilidad objeto de este registro está constituido por una caja de cartón para envase, que si bien es similar a otras muchas existentes en el mercado, reúne ciertas características especiales que permiten presentarla como cosa verdaderamente excepcional y nueva en España.

La citada caja es de forma rectangular y se sirve a la clientela completamente desarmada, pero marcados todos sus dobleces por medio de un rayado u ondulado a máquina, de tal forma que puede ser armada en un momento, sin que para ello haya de emplearse costura o pegamento alguno, quedando no obstante con tal solidez, que ofrece tanta o mayor resistencia que las cosidas con alambres, según modelo que se ha venido generalizando hasta ahora, con la inmensa ventaja además, de que se elimina totalmente dicho elemento metálico, de tan difícil adquisición en estos momentos.

Como puede verse por el dibujo que se acompaña (Fig. 1) y que representa la caja una vez armada, ésta no ofrece otra forma que la usual en el comercio para envases de tamaño reducido, pero mientras que en aquellas habian de fijarse las guarderas y testeros por medio de una costura con alambre o pegados una a otro con cola fuerte o engrudo, en ésta cuyo Modelo se desea registrar, no es preciso que lleven efectuada la ligadura de antemano, sino que se sirve completamente abierta, para que el cliente, al momento de llenarla con el producto que ha de contener (caramelos, bombones, almendras, etc.)



proceda inmediatamente a armarla, sin valerse, como queda dicho, de costuras o pegamentos.

Para conseguir este resultado tan interesante en el órden económico, como práctico en el industrial, ha de efectuarse el cierre o armado de la caja de la manera siguiente:

De los extremos de cada guardera sale un trozo A (Fig.2) de tamaño como de la mitad del testero, que se dobla por la parte que ha de formar el ángulo o ángulos laterales y una vez doblado dicho trozo, que toca con su extremidad al deã testero de enfrente, se pasa por encima de ambos la parte B, superpuesta sobre los testeros y unida a éste por la pestaña C existente en la extremidad. Dicha pieza superpuesta forma un testero de dos hojas dentro de las cuales quedan aprisionados los trozos A del testero, de tal forma que la caja queda armada y aseguradas sus juntas en forma bien resistente. Para aumentar aún más esta solidez, la pieza B está provista de otra pestaña D, que doblada sobre el fondo de la caja y pesando sobre ella el contenido que ha de envasar la misma, asegura aún más su firmeza y sujeción.

N O T A .-

=====

1). Una nueva caja de cartón para envase, caracterizada por el hecho de que todos sus dobleces van marcados por medio de un rayado u ondulado a máquina, de tal forma que puede ser armada en un momento sin que para ello haya de emplearse costura o pegamento alguno.

2). Una nueva caja de cartón para envase como la reivindicada en el punto 1), caracterizada por el hecho de que de los extremos de cada guardera sale un trozo A que se dobla

12018

- 3 -



OCT. 1945

por la parte que ha de formar el ángulo o ángulos laterales, pasando por encima de ambos la parte B superpuesta sobre los testeros y unida a éste por la pestaña C. existente en la extremidad.

3). Una nueva caja de cartón para envase, como la reivindicada en los puntos 1) y 2), caracterizada por el hecho de que la pieza superpuesta B, forma un testero de dos hojas, por medio de las cuales quedan aprisionados los trozos A del testero, de tal forma que la caja queda armada y aseguradas sus juntas, en forma bien resistente.

4). Una nueva caja como la reivindicada en los puntos anteriores, caracterizada por el hecho de que para aumentar la solidez de la misma, la pieza B va provista de otra pestaña D, que doblada sobre el fondo de la caja y pesando sobre ella el contenido que ha de envasar la misma, asegura aún mas su firmeza y sujeción.

5). "UNA NUEVA CAJA DE CARTON PARA ENVASE".

Madrid, 5 de Octubre de 1.945.

RAFAEL PORRAS DE SILVA,

P. A.



12018

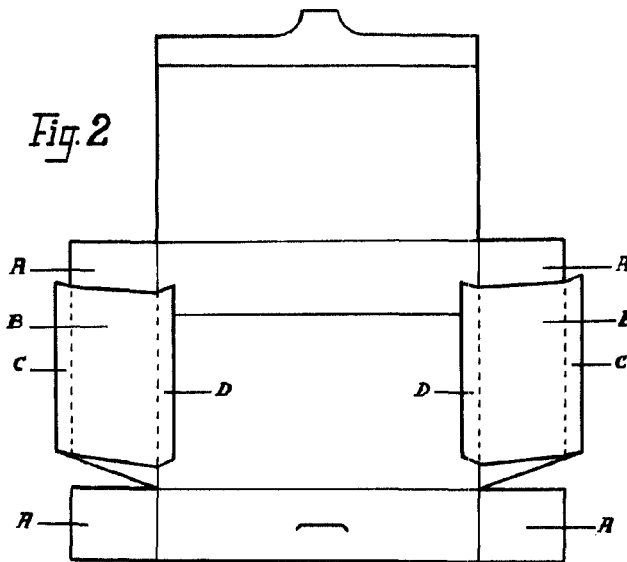
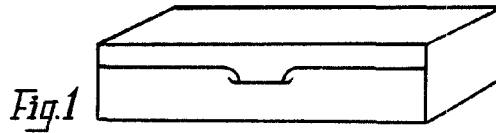

Éscala variable

MADRID, 5-OCTUBRE, -1945