

11969

M O D E L O  
D E  
U T I L I D A D

a favor de la razón social española MARSAL HERMANOS, S. A., domiciliada en Barcelona, por "UNA BATIDORA PARA LA ELABORACIÓN DE MANTEQUILLA".

- . -

MEMORIA DESCRIPTIVA

5. La presente invención se refiere a una maquinilla batidora para la elaboración de mantequilla, principalmente para usos domésticos, que reúne las cualidades de una extremada simplicidad, funcionamiento fácil, seguro y práctico y gran rendimiento.

10. Existen numerosas máquinas para la elaboración de mantequilla en gran escala, de empleo en las industrias dedicadas a la fabricación de dicho producto, mas no puede decirse lo mismo en cuanto a maquinillas para la elaboración doméstica o en pequeñas cantidades, pues

si alguna se emplea es de funcionamiento y construcción rudimentarios, con lo que su rendimiento es escaso y su manejo incómodo.

5. A llenar, pues, este vacío tiende la batidora que se desea proteger, la cual consiste esencialmente en un depósito cilíndrico de vidrio o cristal, en cuyo interior gira una pala plana sobre un eje que se apoya por ambos extremos y es movido desde el exterior por una manivela.

10. Para la mejor comprensión de la presente memoria descriptiva, se acompaña un dibujo en el que, tan sólo a título de ejemplo, se representa un caso práctico de realización de una batidora con las características indicadas.

15. En dicho dibujo, la figura 1 representa un alzado de la maquinilla; la figura 2, un detalle del acoplamiento de la tapadera; y la figura 3, una sección transversal de la maquinilla.

20. La referida batidora está compuesta por un depósito de vidrio -1-, cilíndrico y suficientemente resistente, el cual presenta el reborde superior -2-, con la regata rectangular -3-. Este depósito va provisto de una tapadera metálica -4-, cuya superficie lateral -5- cubre el reborde -2- del depósito, y presentando en su parte interior un pequeño saliente -6- que, al encajar en la regata -3-, une y ajusta la tapadera al depósito, a modo de cierre de bayoneta.

Esta tapadera -4- presenta en su centro el cue-

llo -7-, por el que pasa libremente el eje -8-, que en su extremo inferior termina en punta y ajusta en el entrante -9- formado en la base del depósito -1-, con lo que resulta suficientemente guiado, pudiendo girar libremente.

5.

Este eje -8- lleva acoplada por su centro la pala -10-, la cual es metálica, presentando forma rectangular, hueca en su parte central, con los orificios -11- en las zonas laterales.

10.

El extremo superior del eje -8- tiene acoplado el piñón troncocónico -12-, que engrana con la corona -13- solidaria del eje -14-, el cual va apoyado y guiado en el soporte -15- fijo a la tapadera -4-, y accionado por la manivela -16-.

15.

Una vez completada, esta batidora estará constituida de dos partes: el depósito -1- y la tapadera -4-, a la que irá acoplado el resto de la misma, pala -10-, transmisión -12- y -13-, manivela -16-, etc.

20.

El funcionamiento de esta maquinilla es sencillísimo y puede deducirse fácilmente de lo descrito, siendo como sigue: Se coloca la nata en el depósito -1-; se acopla a continuación la tapa -4- con sus elementos accesorios, con lo que el eje -8- quedará introducido en el entrante -9-, y girando la manecilla -16- hará lo propio la pala -10-, batiéndose de esta forma la nata y dando lugar con ello a su transformación en mantequilla.

25.

Se comprende que esta batidora podrá presentar pequeñas variaciones en su realización, tal como la de

11969

- que la manivela estuviese acoplada directamente al eje -8-, o el sistema de transmisión fuese distinto al descrito; que su accionamiento fuese mecánico; que la pala presentase variaciones en su forma o disposición; clase de materiales, dimensiones, etc.; siendo en general independientes del objeto del presente modelo de utilidad todos cuantos detalles accesorios de realización, construcción y montaje puedan presentarse, siempre que no aparten al conjunto de la esencialidad de la invención.
- 5.

- . -  
N O T A

10. Se reivindica como objeto del presente modelo de utilidad:-
1. Una batidora para la elaboración de mantequilla, que se caracteriza por estar constituida por un depósito de vidrio, porcelana, o similar, de forma cilíndrica, al que ajusta una tapa metálica que presenta en su centro un cuello por el que pasa un eje, el cual ajusta por su extremo inferior en un entrante dispuesto en el centro de la base del depósito, estando acoplada a este eje una pala plana de forma rectangular, hueca en su parte central y con orificios en las zonas laterales, que queda en posición vertical en el interior del depósito, y presentando el referido eje en su extremo superior un dispositivo apropiado para su rotación, ya
- 15.
- 20.

11969

sea una manivela o bien una transmisión de piñón y corona, que permita accionarla por medio de una manivela cuyo eje sea horizontal y quede guiado por un soporte solidario de la tapa.

5. 2. Una batidora para la elaboración de mantequilla, según la reivindicación anterior, que se caracteriza por el hecho de que puede presentar acopladas al eje central del depósito una o varias palas.

10. 3. Una batidora para la elaboración de mantequilla.

La presente memoria consta de cinco hojas foliadas, escritas por una sola cara.

Barcelona, a 31 de agosto de 1945.

MARSAL HERMANOS, S. A.

p.a.

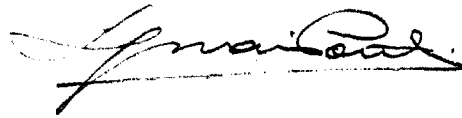

*Marsal*  
 p. 2.  
 MARSAI HERMANOS, S. A.  
 BARCELONA, 81 Agosto 1944

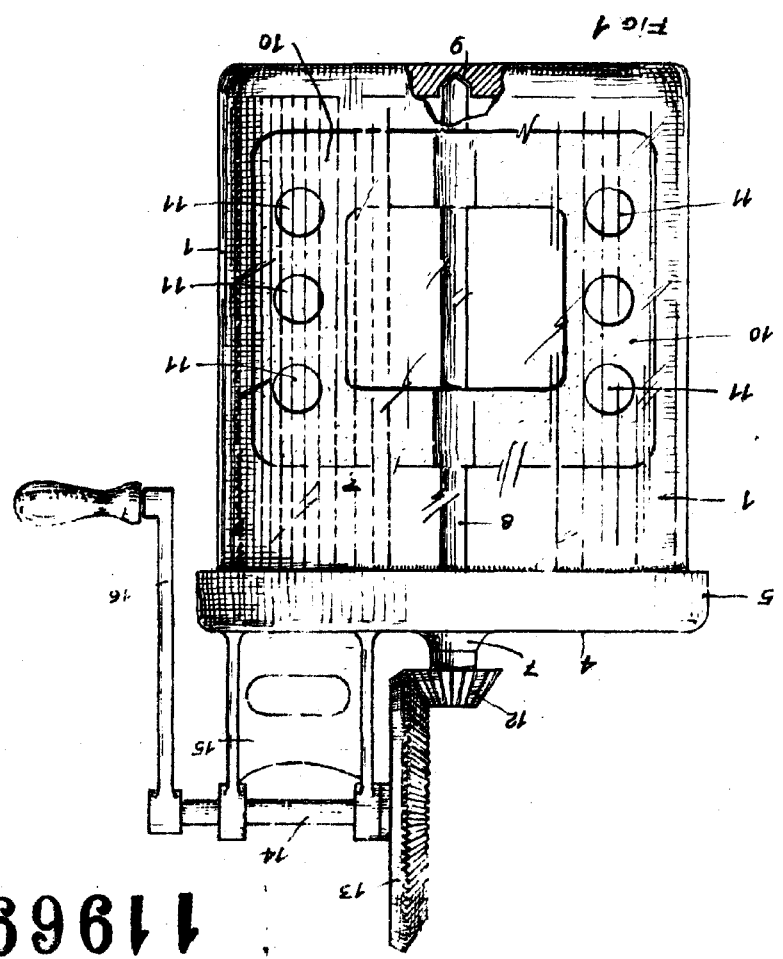
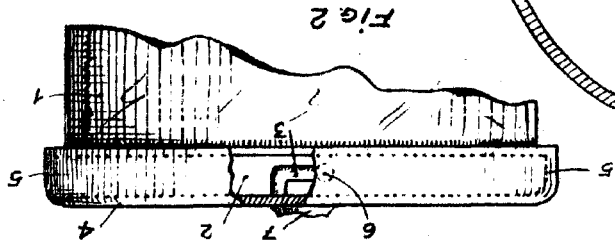
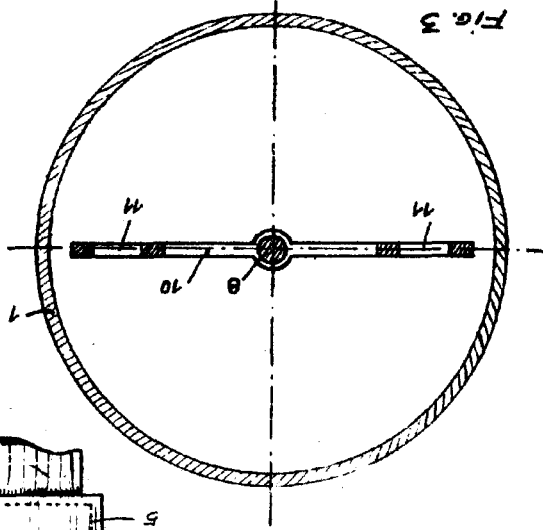

11969

MARSAI HERMANOS