

11963

D. Pedro GOSALBEZ Colomé, residente en Badalona (prov. de Barcelona), calle Santa Maria nº 144, solicita registrar un modelo de utilidad por 20 años para España y sus Colonias, por: "LICORERA METALICA DE BOLSILLO" Clase 57.-

-----

En la práctica de diversas actividades deportivas, como es, por ejemplo, el excursionismo, y de un modo especial al ejercitar los llamados deportes de invierno, se ha generalizado la consumición de pequeñas cantidades de licores tonificantes, para contrarrestar los efectos del frío.-

También va introduciéndose, entre los espectadores a los encuentros deportivos que tienen lugar al aire libre, muy especialmente en las tardes desapacibles, el efectuar pequeñas livaciones de licores reconfortantes, tanto para contrarrestar la baja temperatura, como para celebrar las incidencias del juego por el cual se apasionan.-

Un medio de tener a mano una pequeña cantidad de licor, para los fines antes indicados, u otros análogos, es el de disponer de pequeñas licoreras de bolsillo, de forma y dimensiones adecuadas para que no abulten en el bolsillo, ni entorpezcan la libertad de movimientos, indispensable para la práctica del deporte.-

En nuestro mercado son conocidas unas botellas de vidrio de forma plana, cuyo tapón va recubierto con una tapa metálica rosca-da al cuello de la botella, la cual se utiliza como vasito para beber pequeñas cantidades del licor contenido en la botella.- Dichas licoreras presentan el inconveniente, en primer lugar, de ser grá-giles y en segundo término, de tener excesivo peso y no adaptarse perfectamente a la forma del bolsillo trasero del pantalón, en el

5



3

10

15

20

11963

cuál comunmente se llevan.-

25

Al objeto de facilitar el uso de las licoreras de bolsillo, salvando los inconvenientes observados en las botellas para similar aplicación hasta ahora conocidas, se ha ideado el nuevo modelo de licorera metálica de bolsillo, que se dá a conocer a través de la presente solicitud de modelo de utilidad, cuyas principales características son la de tener una forma adecuada para que se adapte a la curvatura que presenta el cuerpo en la zona que ocupa el bolsillo trasero del pantalón, no abultar ni deformar dicho bolsillo, ser fabricadas de plancha metálica relativamente delgada y por lo tanto ligera, y estar provista de un tapón que asegure la hermeticidad evitando evaporaciones y derrames.-

30

35

En los dibujos adjuntos, que forman parte integrante de esta memoria se representa, a título de ejemplo, una forma de ejecución del modelo de licorera de bolsillo, objeto de la presente solicitud de registro.-

40

La Fig. 1 muestra una vista frontal de la nueva licorera.-

La Fig. 2 representa la misma licorera vista en planta y la Fig. 3 corresponde a una vista de perfil.-

Refiriendonos detalladamente a dichos dibujos pasamos a describir las particularidades de forma y disposición de los elementos que integran el conjunto de la licorera, la cual está compuesta por un depósito -1- de forma plana, cuyos cantos laterales -2- son redondeados, presentando la cara delantera y posterior curvadas paralelamente según un radio -r-, que permite que la parte cóncava -3- de la licorera se adapte a la curvatura que afecta el cuerpo en la zona que abarca el bolsillo trasero del pantalón, que es el lugar más adecuado para llevar el frasco.-

45

50

La base -4- del frasco no es plana, sino que afecta una curvatura adecuada para evitar que la arista más sobresaliente de dicha base abulte demasiado, deformando el bolsillo trasero del pantalón, a cuyo fin se dá, al fondo del frasco, cierta inclinación hacia el interior.-

55

Del centro de la parte superior plana -8- del depósito -1-



60

emerge el cuello del envase, que está constituido por un pequeño manguito -5-, con rosca exterior -6-, sobre el que se dispone la cápsula o tapón -7-. La altura del manguito -5- es suficiente para que permita la salida del liquido en forma de pequeño chorro.-

65

Al objeto de facilitar la operación de meter y sacar del bolsillo trasero el frasco que acabamos de describir, se ha previsto, en toda su superficie, o solo en un determinado sector de la cara delantera, una zona de estrias -9-, verticales u horizontales, que evitan el deslizamiento de la licorera entre los dedos, especialmente en el momento de retirarla del bolsillo, que es cuando, debido a la forma cóncava de la misma, ejerce mayor roce dentro del bolsillo.-

70

Todas las características de forma, que acabamos de detallar no son puramente decorativas, sino que obedecen a una necesidad funcional, de la cual deriva la utilidad práctica de la nueva licorera metálica.-



30

Para evitar la corrosión que algunos licores pueden producir sobre el metal de que se fabrica la licorera, la cara interna del deposito -1- se recubre de una fina película de estaño, aplicado por simple baño o galvanoplastia.-

80

Por consiguiente que la forma, dimensiones, disposición y arreglo de las paredes curvadas del frasco, cantos redondeados y zona estriada, así como los medios de fijación del tapón sobre el cuello roscado y la provisión de elementos decorativos que complementen el conjunto de la licorera, podrán variar a voluntad, siempre que dichas modificaciones no alteren la utilidad primordial del modelo que dejamos descrito.-

85

El modelo de utilidad por: "LICORERA METALICA DE BOLSILLO" cuyo privilegio de explotación en España, sus Colonias y Protectorado se solicita por un periodo de veinte años, recaerá sobre las particularidades que se concretan en las siguientes:

REIVINDICACIONES

90 1ª.-"LICORERA METALICA DE BOLSILLO" caracterizada por el hecho de que el frasco -1- que es enteramente metálico y estañado interiormente, tiene forma plana, con las paredes anterior y posterior ligeramente curvadas, formando la posterior -3- una superficie cóncava que se adapta a la curvatura que presenta el cuerpo en la zona correspondiente al bolsillo trasero del pantalón, presentando, al mismo tiempo, los cantos laterales -2- redondeados.-

95 2ª.-"LICORERA METALICA DE BOLSILLO" según la 1ª reivindicación caracterizada por el hecho de que para evitar que la base o parte inferior de la licorera abulte demasiado, deformando el bolsillo trasero del pantalón, se le dá una forma curva y ligeramente inclinada hacia el interior.-

100 3ª.-"LICORERA METALICA DE BOLSILLO" según las reivindicaciones 1ª y 2ª, caracterizada por el hecho de que del centro de la cara plana superior -8- de la licorera emerge un pequeño cuello alargado -5- provisto de rosca exterior -6-, adecuada para recibir una cápsula o tapón -7- roscado interiormente, que produce el cierre hermético del frasco.-

110 4ª.-"LICORERA METALICA DE BOLSILLO" según las anteriores reivindicaciones caracterizada por el hecho de que toda la superficie exterior de la licorera, o bien una determinada zona de la misma, presenta un conjunto de estrias -9-, que evitan el deslizamiento del frasco entre los dedos, especialmente durante la operación de meter y sacar la licorera del bolsillo.-

115 5ª.-"LICORERA METALICA DE BOLSILLO" Tal como se ha descrito y demostrado en los dibujos adjuntos.-

Consta de cuatro hojas, foliadas y mecanografiadas por una sola cara.-

Barcelona a 30 de Agosto de 1945

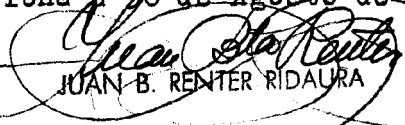
  
JUAN B. RENTER RIDAURA



11963

Fig.1

Fig.3

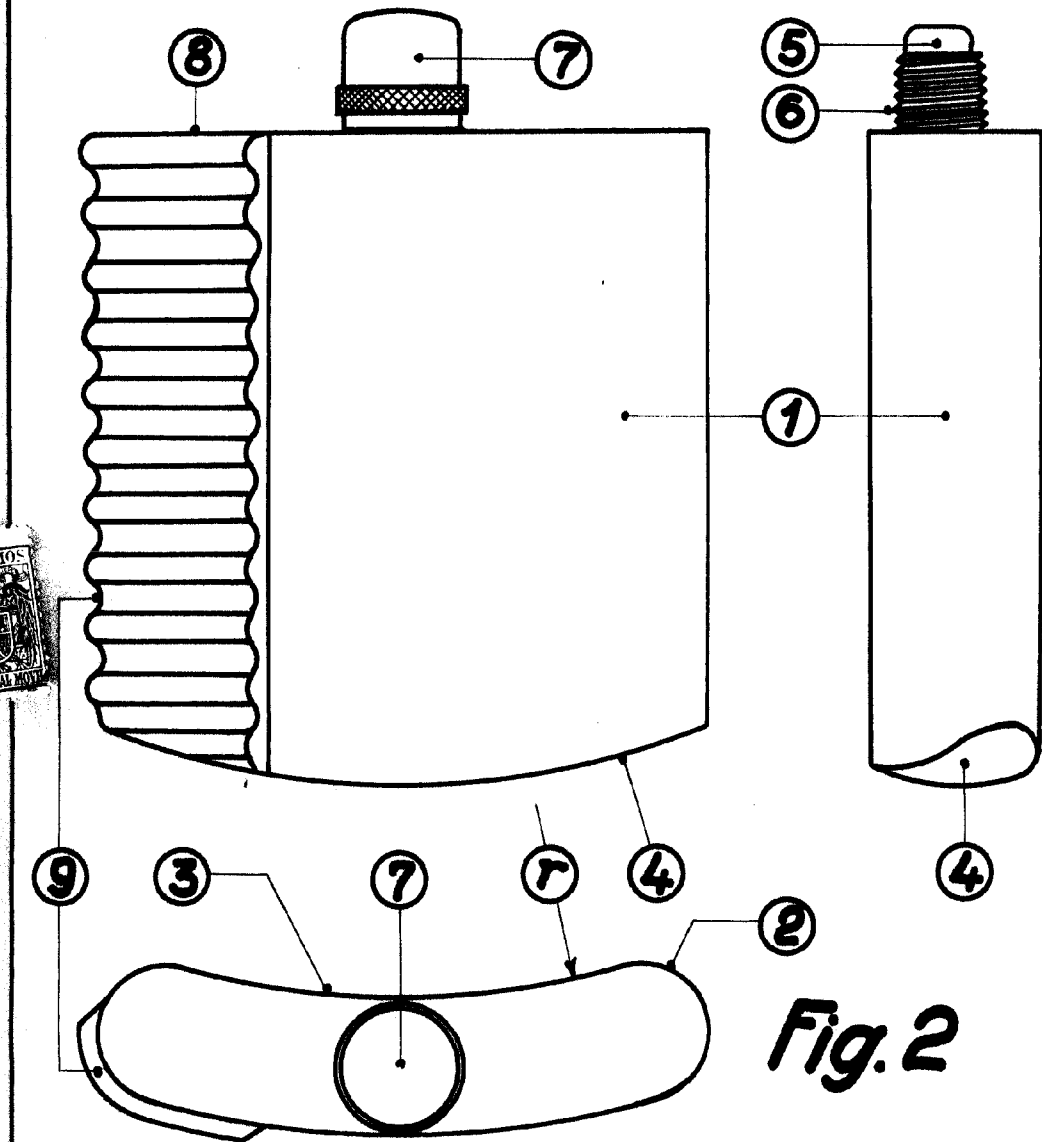

Fig.2

Barcelona 30 Agosto 1945  
P.A. Juan B. Rentería  
Juan B. Rentería

Escala variable