

11928

11928

MEMORIA DESCRIPTIVA  
DE UN MODELO DE UTILIDAD POR VEINTE AÑOS EN ESPAÑA,  
A FAVOR DE DOÑA MARIA ANGELA MARTINEZ RODRIGUEZ, RE-  
SIDENTE EN MADRID, Carmen, 28,

P O R :

" SECASFIRMAS PERFECCIONADO "

\*\*\*\*\*

\*\*\*\*\*

\*\*\*\*\*

El presente modelo de utilidad se refiere a un  
secasfirmas perfeccionado, de una construcción sencili-  
lísima y muy útil para el uso del mismo en oficinas,  
despachos, etc., pudiendo utilizarse, por la baratura  
5 - de su fabricación, como elemento publicitario de pri-  
mer orden.

En los dibujos adjuntos se representa, a título  
de ejemplo, una forma de realización práctica, y en  
los que:

10 - La figura 1ª. es una vista general del secafir-

mas que se protege.

La figura 2ª. representa una de las piezas laterales que forman el armazón interior del secafirmas.

La figura 3ª. es una vista en detalle del armazón interior visto en corte transversal.

De acuerdo con dichos dibujos, el secafirmas está constituido por una serie de hojas de papel secante, en mayor o menor cantidad, que adoptan la forma de un óvalo, estableciéndose en sus partes laterales dos piezas (1) de quita y pon, de cualquier clase de material ( cartón, cartulina, aluminio, baquelita, etc.) y siguiendo la forma del papel secante un armazón interior (2) del mismo material de las tapas, u otro cualquiera, cuyo armazón en conjunto sirve de sustentáculo a una serie de hojas de papel secante (3)

Tanto sobre la envoltura de las hojas de papel secante, como sobre las tapas o piezas laterales (1) del armazón (2), podrán establecerse a discreción, inscripciones, letras, marcas, etc., pudiendo, repetimos, servir como excelente medio publicitario.

Por otra parte, el secafirmas que se protege, es comodísimo de utilizar, pues careciendo de elementos salientes, como ocurre con los actualmente en uso, la mano no abarca en toda su extensión y se usa por uno u otro lado indistintamente, bastando arrancar la capa o capas ya manchadas para que el secafirmas siga listo para el uso.

NOTA

En resumen; el modelo de utilidad recaerá sobre las siguientes reivindicaciones:

1ª.- Secafirmas perfeccionado caracterizado por establecerse en mayor o menor cantidad, una serie de hojas de papel secante, adoptando la forma de un óvalo.

2ª.- Secafirmas, según la reivindicación anterior, 5 - caracterizado por disponerse en el hueco que forman las hojas de papel secante, un armazón que sigue dicha línea constituyendo así el sustentáculo de las mismas.

3ª.- Secafirmas, según las reivindicaciones anteriores, caracterizado por establecerse en las partes 10 - laterales del armazón, dos tapas o piezas de quita y pon, de cualesquiera clase de material (cartón, cartulina ú otra) que forman conjunto rígido, pudiendo figurar tanto sobre la envoltura del papel secante, como en las dos piezas laterales, inscripciones de cualquier 15 - orden, incluso publicidad.

4ª.- "Secafirmas perfeccionado"

Según se describe en la presente memoria, que consta de tres hojas escritas a máquina por una sola cara y dibujos.

Madrid, 11 de septiembre de 1.945.

Francisco Javier Plaza  
P. P.

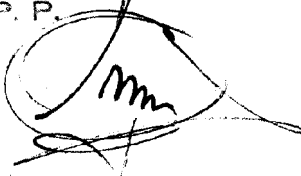

11928



Fig. 1

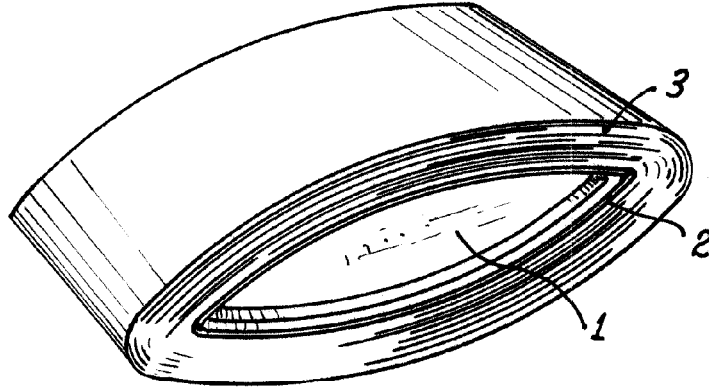
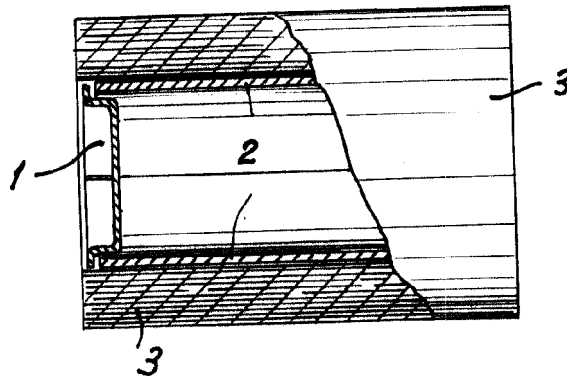

Fig. 2



Fig. 3



ESCALA VARIABLE  
Madrid, 11 de Mayo de 1943  
Francisco Javier Plans