

11889

11889



MODELO DE UTILIDAD

por 20 años

por "UNA ABRAZADERA DECORADA PARA MANILLAR DE BICICLETA", a favor de D. Fernando Murcia Legas, de nacionalidad española, domiciliado en Barcelona.

MEMORIA DESCRIPTIVA

Siendo la abrazadera que une la horquilla delante-
ra con el manillar de la bicicleta, lo más visible y
notorio de dicho vehículo, puede afirmarse que su es-
tilo y forma dan un sello peculiar al conjunto y al

5. resto de la máquina.

Por lo general se ha descuidado cuanto se refiere

a la solución estética de dicho elemento.

- El recurrente ha ideado y puesto en ejecución práctica una nueva modalidad de esta abrazadera que
10. permitirá distinguir y señalar con facilidad y vistosamente a las bicicletas a que se aplique, y que por ser nueva y de su propia invención, solicita que se le garantice en su propiedad y explotación exclusiva mediante la concesión del registro por Modelo de utilidad a que se refiere la presente memoria descriptiva.
- 15.

Los dibujos que a título de ejemplo se adjuntan, permiten dar una idea exacta de la nueva modalidad de estas abrazaderas.

20. En la figura I se representa una de estas abrazaderas en perspectiva; en la II, de frente; y en la III, de lado.

- En todas ellas puede observarse que el centro o eje -2- de la abrazadera tubular anterior -1- queda ligeramente más bajo que el eje -3- del lado horizontal -4- del codo -5- que la une por -6- al eje de giro -7- de la horquilla delantera, quedando con ello el manillar algo más bajo que -4-; dá esta solución una mayor elegancia al perfil del conjunto (figuras I y III), permitiendo además resolver mejor la solución de continuidad, o los relieves -8- de la abrazadera -1- propiamente dicha, respecto al tubo -9- con el que se agarra al manillar.
- 25.
- 30.



- Se distingue además en que los lados tubulares -4- y -10- del codo -5- presentan una serie de elementos
- 35.

ornamentales -11-, en bajo relieve, obtenidos embutiendo a la plancha que los constituye; los fondos de estos relieves pueden grafiarse, pintarse o esmaltarse para darle más vistosidad.

40. La forma de estos relieves, su número, y acabado, así como la forma, disposición y proporciones de la abrazadera tubular, serán perfectamente variables a los efectos legales del registro que se solicita. Y en general, a dichos efectos, serán variables todos
45. cuantos detalles no afecten, alteren, cambien o modifiquen la esencia de la abrazadera descrita.

N O T A.

Se reivindica como objeto de este registro por Modelo de utilidad:

50. 1.- Una abrazadera decorada para manillar de bicicleta, caracterizada por presentar los lados tubulares que forman el codo o cayado que la une al eje giratorio de la horquilla delantera, decorados por una serie de dibujos en bajo relieve, perfectamente caprichosos, obtenidos estampando o embutiendo, la chapa constitutiva de tales tubos; los fondos de estos relieves estarán pintados, esmaltados o grafiados.
55. 2.- La propia abrazadera de la reivindicación anterior, caracterizada por el hecho de que el eje de la abrazadera propiamente dicha, o sea el eje que coincide con el eje del manillar, quede ligeramente por debajo del eje del lado tubular horizontal del codo que la une a la horquilla de la bicicleta; con lo que el manillar queda ligeramente más bajo que aquél lado,
60. y el remate de la abrazadera suavemente inclinado.
- 65.



Sean cuales fueren las circunstancias que concurren con la esencialidad del Modelo de utilidad definido en las anteriores reivindicaciones, cual objeto es:

70. 3.- "UNA ABRAZADERA DECORADA PARA MANILLAR DE BICICLETA".

Consta la presente memoria de cuatro hojas foliadas, mecanografiadas por una sola cara y del dibujo unido a la misma.

75. Barcelona veinticuatro de julio de mil novecientos cuarenta y cinco.

P. A. de D. Fernando Murcia Legaz

L. DURÁN
P. P.



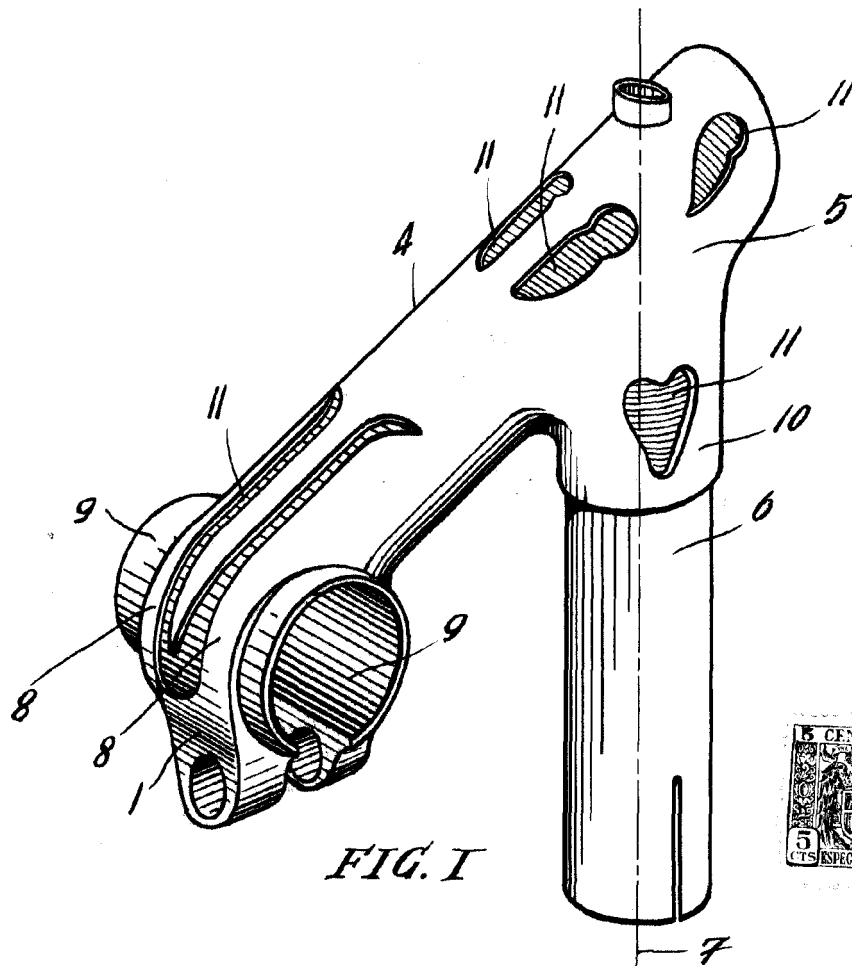

FIG. I

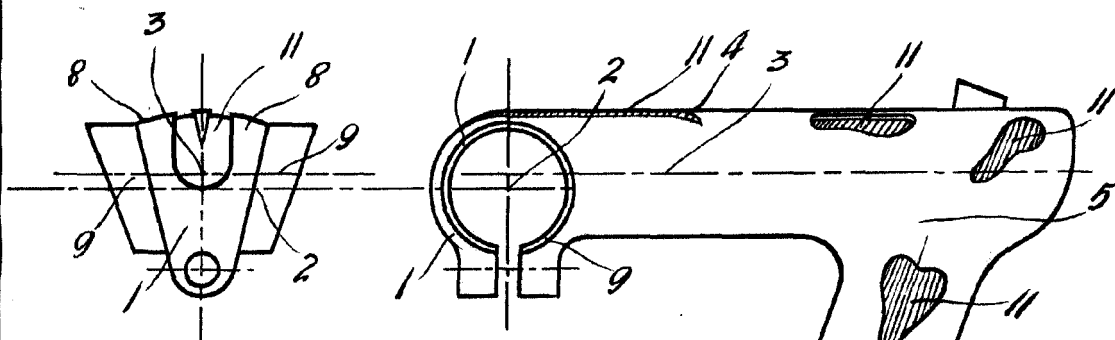

FIG. II

FIG. III

Barcelona 24 julio de 1945
P. A. de D. Fernando Murcia Legaz

L. DURAN
P. P.
[Signature]

Escala variable