

11885

11885

MEMORIA DESCRIPTIVA

DEL

MODELO DE UTILIDAD

que por 20 años, para España y sus Posesiones, se solicita a favor de DON JUAN BALZA FERRERES, de nacionalidad española, domiciliado en BARCELONA (España) Pasaje de Chile nº. 51-bajo (Las Corts), por : "CAJA ESTUCHE PARA PAPEL HIGIENICO DE PLEGADO ESPECIAL".



- Memoria descriptiva -

Esta caja estuche para papel higiénico de plegado especial cuyo registro se solicita, se caracteriza por estar construida de la forma siguiente:

5 Por un cuerpo de caja, formado por un marco (A-figs. 1-2) de forma cuadrada o rectangular y construido bien de un material metálico, madera, pasta, bakelita o cualquier otra clase de material apropiado para ello, el cual llevará por su parte trasera formando su fondo un tablerito (B-fig. 2) construido del mismo material que el marco (A-figs. 1-2) acoplado y sujeto a él, bien por ensamble, puntillas o tornillos (C-fig. 2) o de otra forma adecuada cualquiera; y por su parte delantera otro tablerito (D-figs. 1-2) de la misma forma que el tablero trasero, o sea, construido del mismo material que el marco (A-figs. 1-2) acoplado y sujeto a él, bien por ensamble, puntillas o tornillos (E-figs. 1-2) o de otra forma adecuada cualquiera, cuyo



tablero llevará aproximadamente en el centro, hecho un hueco o
abertura (F-figs. 1-2) en la cual llevará montado en el sentido
longitudinal, dos rodillos (G-figs. 1-2) construido bien metá-
lico, de madera, pasta, bakelita o cualquier otra clase de material
20 apropiado para éllo y de poco peso, los cuales irán montados y
girarán sobre unos ejes (H-figs. 1-2) construidos de cualquier
clase de material que se desee apropiado para ello que irán co-
gidos por sus extremos sobre dos piezas soportes (I-figs. 1-2)
sujetas a la caja estuche, bien por ensamble clavadas, por tor-
25 nillos (J-figs. 1-2) o de otra forma adecuada cualquiera, que-
dando de esta forma montados los rulos o rodillos (G-figs. k-2)
sobre la caja estuche con un poco de separación (K-figs. 1-2)
en el centro entre ellos, por cuya separación p pequeña abertura,
saldrá el papel (2 figs. 1-2) metido en hojas, en el interior
30 de la caja estuche, sin necesidad de más movimiento que el de
simplemente tirar de ellos, evitándose de esta manera el que
se tenga que efectuar el doble movimiento característico de la
extracción de hojas de los papeles de fumar, en el cual están
basados, los estuches de papel higienico fabricados hasta hoy,
35 dependiendo las dichas mejoras de la extracción de las hojas
(M-fig. 2) de la caja estuche que nos ocupa, a causa del dobla-
do especial que lleva hecho a máquina las dichas hojas, el cual
consiste en ir cada una doblada por la mitad y acopladas unas
en otras en sentido invertido, según se ve en la figura 2 del
40 dibujo adjunto.

Dicha caja estuche irá dotada de su pieza ojal (N-figs.1-2)
la cual podrá tener la forma y figura que se desee, estando sujeta
y fija a ella, por medio de unos clavos o tornillos (Ñ-figs. 1-2)
sirviendo dicha pieza ojal para colgar la caja estuche en el sen-
45 tido que se desee, para el uso del papel higienico.

Esta caja estuche podrá ser construida de mayor o menor ta-
maño y de diferentes clases de materiales apropiados para ello.

Todo formando la caja estuche para papel higienico de ple-

gado especial que se desea patentar, según se detalla en los di-
50 bujos adjuntos que representan,



AGOS 1945

La Fig. 1 la caja estuche vista en alzado y de frente, y
La Fig. 2 la caja estuche vista de costado y en sección
para mejor ver todo su montaje y disposición, viéndose con todo
detalle el plegado especial del papel y su colocación en el in-
55 terior de la caja estuche.

- N O T A S -

Se reivindican como de propia y nueva invención, la propiedad y explotación exclusivas de

1). Una caja estuche para papel higiénico de plegado especial
60 caracterizada por estar formada por un marco de forma cuadrada o rectangular y construido de un material bien metálico, madera, pasta, bakelita o cualquier otra clase que se desee apropiado para ello, el cual llevará por su parte trasera un tablerito fondo, del mismo material que el marco, acoplado y sujeto a él, bien por medio de ensamble, puntillas, tornillos o de
65 otra forma cualquiera y por su parte delantera otro tablerito de la misma forma que el tablero fondo, o sea construido del mismo material que el marco y acoplado y sujeto a él, bien por ensamble, puntillas, tornillos o de otra forma adecuada cualquiera,
70 cuyo tablero llevará aproximadamente en su centro, hecho un hueco o abertura, en la cual llevará montados en el sentido longitudinal, dos rodillos sobre los que se deslizarán el papel que hay en el interior de la caja estuche, al tirar de él.

2). Una caja estuche para papel higiénico de plegado especial según la reivindicación 1), caracterizado por llevar montados en el sentido longitudinal del hueco o canal delantera, dos rodillos o rulos contruidos bien metálicos, de madera, pasta, bakelita o cualquier otra clase de material apropiado para ello, y de poco peso, los cuales irán montados y girarán sobre unos

- 80 ejes, contruidos de cualquier clase de material que se desee apropiado para ello, que irán cogidos por sus extremos sobre dos piezas soportes, sujetas a la caja estuche, bien por ensamble, puntillas, tornillos o de otra forma adecuada cualquiera, quedando de esta manera montados los rulos, con un poco de separación, en el centro entre ellos por la cual saldrá el papel higié-
85 nico metido en hojas en el interior de la caja estuche, sin necesidad de más movimiento, que el de simplemente tirar de ellos.
- 3). Una caja estuche para papel higiénico de plegado especial, según las reivindicaciones, caracterizada por llevar el papel
90 higiénico que en su interior se guarda o encierra, colocado en hojas, las cuales llevará un plegado especial hecho a máquina, que consiste en ir cada hoja doblada por su mitad y acopladas unas en otras en sentido invertido.
- 4). Una caja estuche para papel higiénico de plegado especial,
95 según las reivindicaciones 1) a 3) caracterizada por poderse construir de mayor o menor tamaño y de diferentes clases de materiales apropiado para ello, llevando por su parte superior y trasera una pieza ojal de figura y material que se desee, que le servirá para ser colgada en el sitio que se quiera para su servicio.
- 100 5). Una caja estuche para papel higiénico de plegado especial, según las anteriores reivindicaciones caracterizado por constítuir esencialmente :

"CAJA ESTUCHE PARA PAPEL HIGIENICO DE PLEGADO ESPECIAL".- - -

Consta la presente memoria descriptiva de cuatro hojas numeradas y mecanografiadas en una sola cara a las que se acompaña un plano para su mejor comprensión.

Madrid, 18 de agosto de 1945.



11883



Figura n.º 1

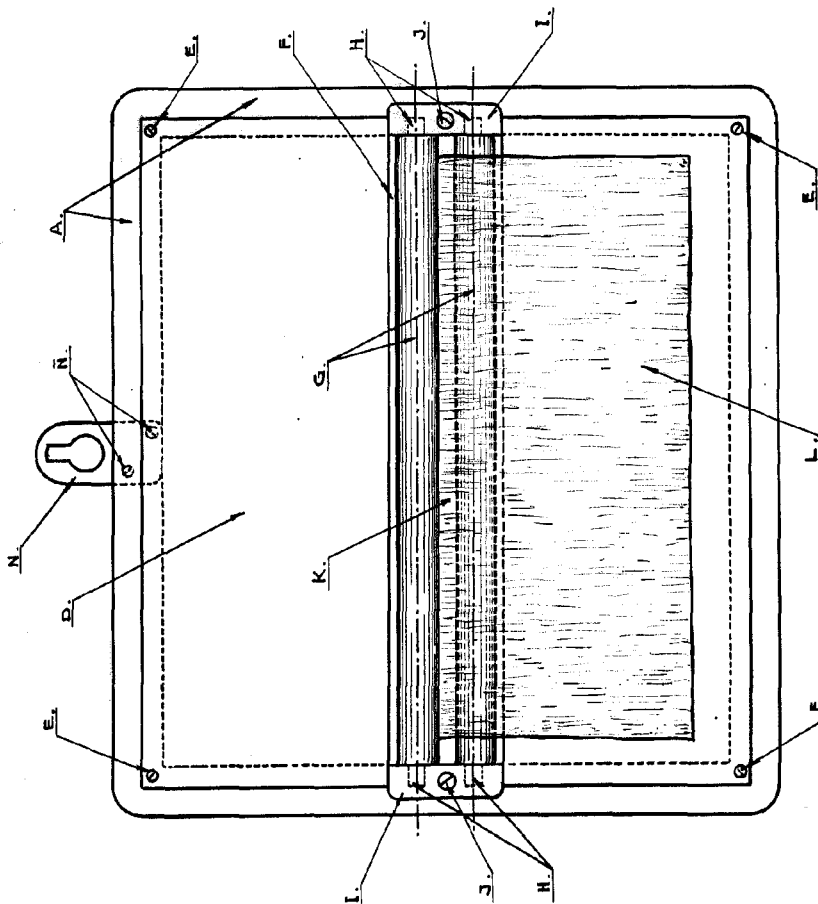

Figura n.º 2

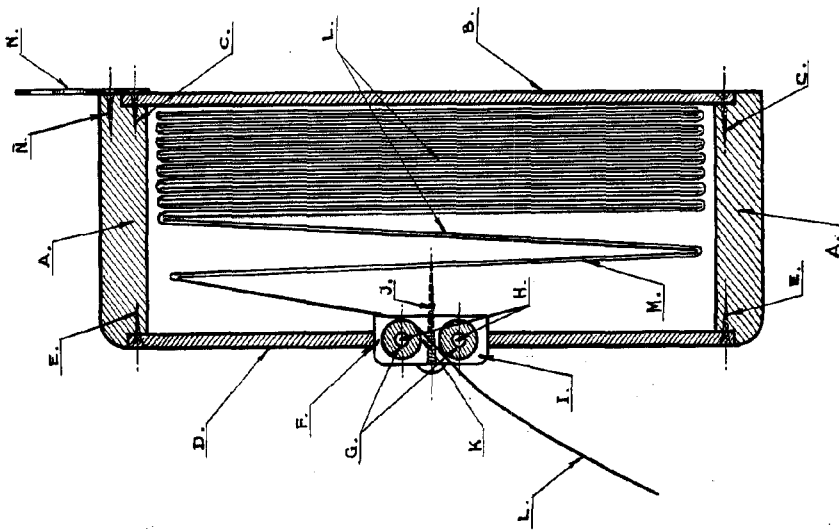

Escala variable