

11829

11829



MEMORIA DESCRIPTIVA
que se acompaña
a la solicitud de
un MODELO DE UTILIDAD, por VEINTE AÑOS en España,
a favor de
D. JUAN ALVARADO QUESADA, residente en UBEDA (Jaén), calle
de Calvo Sotelo, 3,

por

"UNA MESITA-BAR PORTA-RADIO".

Inventor: D. Joaquín Bellón Martínez, de nacionalidad española.



5 La invención a que se refiere la presente Memoria, constituye una novedad industrial, con características y ventajas que la hacen merecedora del privilegio de explotación exclusiva que por ella se solicita, de acuerdo con las prescripciones del Estatuto vigente de la Propiedad Industrial de 25 de Julio de 1.929, texto refundido, publicado en 30 de Abril de 1.930.

10 La finalidad que se consigue con la construcción del mueble objeto de la presente Memoria, es la de proporcionar al público un mueble cuyo uso resulta muy cómodo para servir licores y otras clases de bebidas en domicilios particulares. También su presentación estética hace que la habitación donde se coloquen estos muebles se encuentre mejor decorada.

15 En los adjuntos dibujos se representa la mesita-bar-porta radio, en vista esquemática y seccional, de costado, posición abierta y cerrada, así como una planta en posición cerrada y semi-abierta. La figura colocada en último lugar representa un detalle del botón de escape.

20 La mesa citada se compone esencialmente de las siguientes piezas; señaladas en el dibujo con los números que a continuación se indican:

- 25
- 1.-Botón de escape.
 - 2.-Varillas de atracción.
 - 3.-Muelle propulsor que hace atraer la corredera.
 - 4.-Uña de enganche.
 - 5.-Varillas rotativas.
 - 6.-Guía.
 - 7.-Eje.
 - 8.-Corredera.

30 Para abrir la mesita referida basta mecánicamente con apretar el botón de escape nº 1, con lo que se consigue una apertura inmediata. Para cerrar el mueble, hay que atraer con la mano hacia arriba la puerta donde se encuentra la uña de enganche nº 4. El funcionamiento de este mecanismo puede comprenderse claramente, examinando los dibujos adjuntos, en donde se representan las piezas citadas anteriormente, en posición de funcionamiento y en las tres fases en que puede encontrarse el mueble: abierto, cerrado y semi-abierto.

40 El mueble descrito consta de dos puertas verticales con capacidad para una botella de licor u otra bebida cualquiera en cada cavidad, pudiendo guardarse en él un total de seis botellas y una horizontal con porta-copas, estas últimas en número de seis. Todos estos objetos, conforme se ha indicado anteriormente, aparecen en posición frontal cuando se aprta el botón de escape nº 1.

45 La utilización de este mueble proporciona muchas ventajas, puesto que, no teniendo grandes dimensiones, hace el mismo servicio que si se utilizase por separado una radio, un mueble-bar y una mesa.

50 Hecha la descripción precedente, es preciso añadir que los detalles de realización de la idea expuesta, pueden variar, sin que por ello cambie la esencia de la invención, que es la que se desprende de los párrafos que anteceden, y se reivindica en la siguiente:

11829

- 3 -



NOTA

55

En resumen, EL MODELO DE UTILIDAD que se solicita, recaerá sobre las reivindicaciones siguientes:

60

1ª.-Una mesita-bar porta-radio, caracterizada porque se compone, conforme se representa en los adjuntos dibujos, de las piezas siguientes: 1.-Botón de escape.-2.-Varillas de atracción.-3.-Muelle propulsor.-4.-Uña de enganche.-5.-Varillas rotativas.-6.-Guía.-7.-Eje, y 8.ª Corredera.

65

2ª.-Una mesita-bar porta-radio, según la reivindicación 1ª, caracterizada porque consta de dos puertas verticales y tiene una capacidad que permite guardar seis botellas en posición vertical y una en posición horizontal con portacopas, estas últimas en número de seis.

70

3ª.-Una mesita-bar porta-radio, según las reivindicaciones anteriores, caracterizada porque se abre apretando el botón de escape nº 1 y se cierra atrayendo hacia arriba la puerta donde se encuentra la uña de enganche nº 4, verificándose su funcionamiento de la forma expresada en los adjuntos dibujos, que representan las tres partes fundamentales del mismo.

75

4ª.-Se reivindica, por último, como objeto sobre el que ha de recaer el MODELO DE UTILIDAD que se solicita, "UNA MESITA-BAR PORTA-RADIO".

80

Todo conforme queda descrito en la presente Memoria, que consta de tres páginas escritas a máquina por una sola cara, y dibujos que se acompañan.

Madrid, 7 de agosto de 1.945

ALFONSO UNGRIA

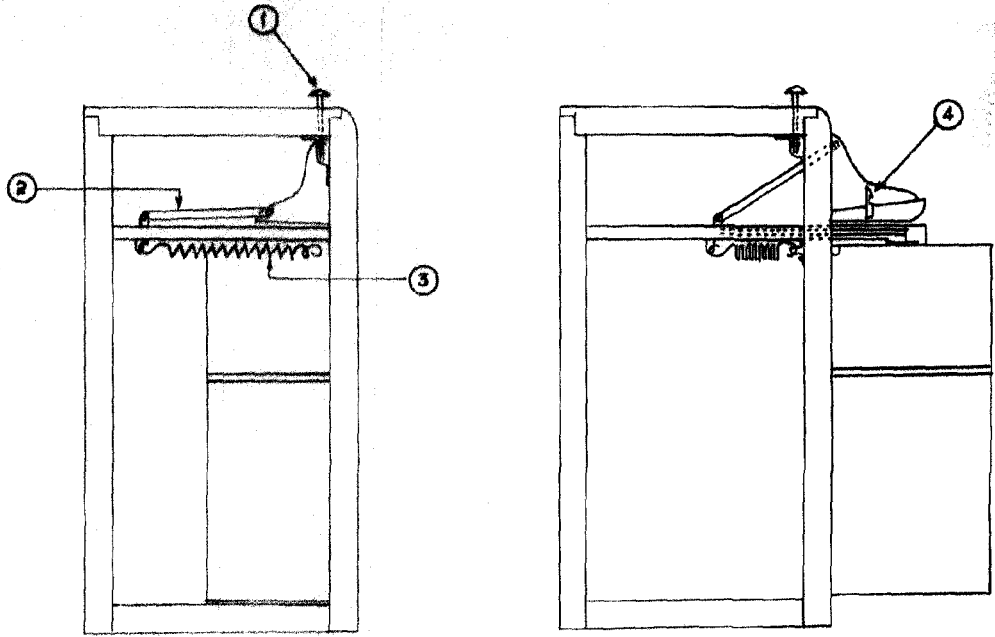

11829

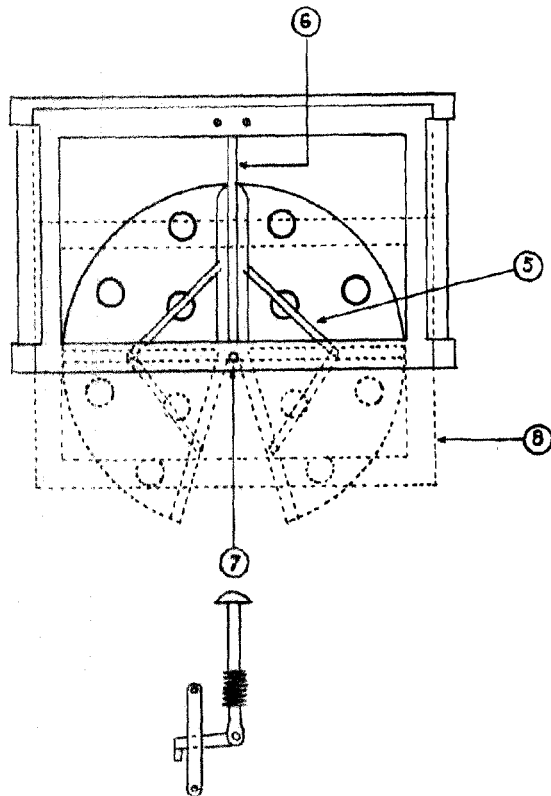

ESCALA VARIABLE

Madrid 7 de agosto de 1.945

AL PORSO HUNGRIA

Alvarado