

AM/

11814

21



MODELO DE UTILIDAD

a favor de

Don Juan CARNÉ CAMPRODÓN, - domiciliado en BARCELONA

por:

"Un porta-bebés"

-----:OOO:-----

Descripción.

El porta-bebés objeto de este registro se caracteriza porque está construido en forma plegable, y está constituido por un receptáculo en forma de caja o cajón de base rectangular, formado por planchas de material conveniente, cuyas cuatro paredes laterales son rebatibles, estando unidas al la-

do correspondiente del fondo por medio de una articulación apropiada, y además estando provistas las paredes, junto a los ángulos superiores, de sujetadores o medios para unir una pared a la contigua, constituyendo un cajón o receptáculo en el cual puede depositarse el bebé, con una cojchoneta si se desea.

El fondo y las paredes de este cajón están formadas por planchas de material suficientemente resistente, por ejemplo, de cartón, forrado exteriormente por cualquier tejido apropiado tal como una lona gruesa, mientras que interiormente se pueden forrar con una tela blanca, de color u otra que convenga.

La articulación entre cada una de las paredes y el fondo, queda formada por la misma lona exterior, o bien por una unión interior de cualquier clase que se prefiera. El borde superior de cada una de las paredes laterales, está provisto de un listón de madera o de otro material rígido, con el fin de que la boca sea indeformable. Finalmente el porta-bebés está provisto exteriormente de unas tiras de lona u otro material que se extienden transversalmente al fondo y forman unas asas en el borde superior de las paredes laterales, con el fin de poder transportar fácilmente el bebé y para mayor seguridad se dispone también una correa o tira de lona que dá la vuelta exteriormente a las cuatro paredes, cerrándose por medio de una hebilla y evitando el peligro de que cualquiera de los sujetadores pueda desprenderse.

En el plano adjunto se representa unicamente a título de ejemplo, una forma de ejecución preferida del porta-bebés objeto de este registro.

La figura 1 muestra la disposición general del porta-bebés extendido visto por su cara posterior.

La figura 2 muestra la articulación de cada una de las paredes y su acoplamiento con las paredes contiguas.

La figura 3 muestra el porta-bebés dispuesto para su uso y



La figura 4 muestra el porta-bebés plegado sobre si mismo para su fácil transporte y acomodación.

Según puede verse en los planos, el porta-bebés consta de un fondo -10- formado por una placa rectangular y por las cuatro paredes contiguas -11-12-13-14- formadas por planchas de cartón u otro material -14'- (figura 2), hallándose el conjunto forrado exteriormente por un tejido grueso y resistente tal como una lona -15- que proporciona además, la articulación necesaria entre el fondo y cada una de las paredes para permitir el plegado de estas últimas sobre el propio fondo.

Cada una de las paredes presenta en su borde superior y por la cara interior o exterior, un listón por ejemplo de madera, tal como se vé en -16- y dispuesto paralelamente al borde de modo que al formar la caja o cajón, los extremos de estos listones entran en contacto y constituyen como un marco o armazón para evitar deformaciones del conjunto.

Las paredes y el fondo por su parte interior están forradas de una tela o tejido -17- que puede presentar colores o motivos de adorno cualesquiera, y que también con esta finalidad, puede estar provista de un volantito superior -19-.

Al montar el conjunto las paredes laterales se sujetan entre si por medio de sujetadores, broches u otro elemento cualquiera. Por ejemplo, las paredes de los extremos -11- y -13- pueden llevar cosida exteriormente a la lona y junto a su borde superior las tiras del mismo material o de otro material distinto -20-, las cuales sobresalen ligeramente y llevan en sus extremos un botón de presión -21- dispuesto para prender en la correspondiente base -22- fijada en los ángulos de las paredes laterales -12- y -14-. Como se comprenderá abrochando estos sujetadores queda montado el porta-bebés.

Por su parte exterior el fondo -10- y las paredes laterales -12- y -14- están cruzadas por dos tiras de lona u otro material -23- que, en los bordes de las paredes latera-



les, forman las asas -24- lo cual permite transportar comodamente y con seguridad el bebé de una parte a otra. Además, para que con cualquier movimiento del bebé no pueda desprenderse alguna de las paredes, se dispone exteriormente a las mismas una cinta de lona, correa u otro material -25- que rodea a las paredes aproximadamente a mitad de su altura, y cuya posición queda determinada pasando por debajo de las propias tiras transversales -23-, sujetándose esta cinta por medio de una hebilla apropiada, de modo que gracias a esta cinta las paredes no pueden abatirse aunque se desprenda algún sujetador.

El porta-bebés puede plegarse rebatiendo cada una de las paredes sobre el fondo como se representa en la figura 4 y la misma cinta exterior -25- puede también servir para ligar el conjunto una vez plegado de modo que el porta-bebés ocupa muy poco sitio y puede guardarse en la forma que convenga.

El porta-bebés objeto de este registro es de una gran utilidad para viajes, para casas de campo y para todos aquellos casos en que un porta-bebés normal puede ser un estorbo y gracias a su característica nueva de ser precisamente plegable ofrece un lugar de descanso seguro y cómodo para el bebé y la facilidad de que ocupa poco lugar cuando no conviene usarlo.

N O T A

Se reivindica como objeto de este modelo de utilidad:

1) Porta-bebés caracterizado por presentar la forma de una caja o cajón sensiblemente rectangular, y estar constituido por una placa de base y por cuatro paredes laterales formadas por planchas de cualquier material conveniente, articuladas respectivamente a cada uno de los lados de la placa de base, estando dispuestas las paredes laterales de tal forma que dichas paredes pueden rebatirse sobre el fondo, y además, dichas paredes están provistas junto a su borde superior, de

11814

- 6 -

21



al quedar montado el porta-bebés en forma de cajón los extremos de estos listones entran en contacto y constituyen como un marco de refuerzo para evitar que se deforme el conjunto.

6) Un porta-bebés.

Esta memoria consta de seis páginas, escritas por una sola cara.

BARCELONA, 21 JUL. 1945

P. A.



Fig.1

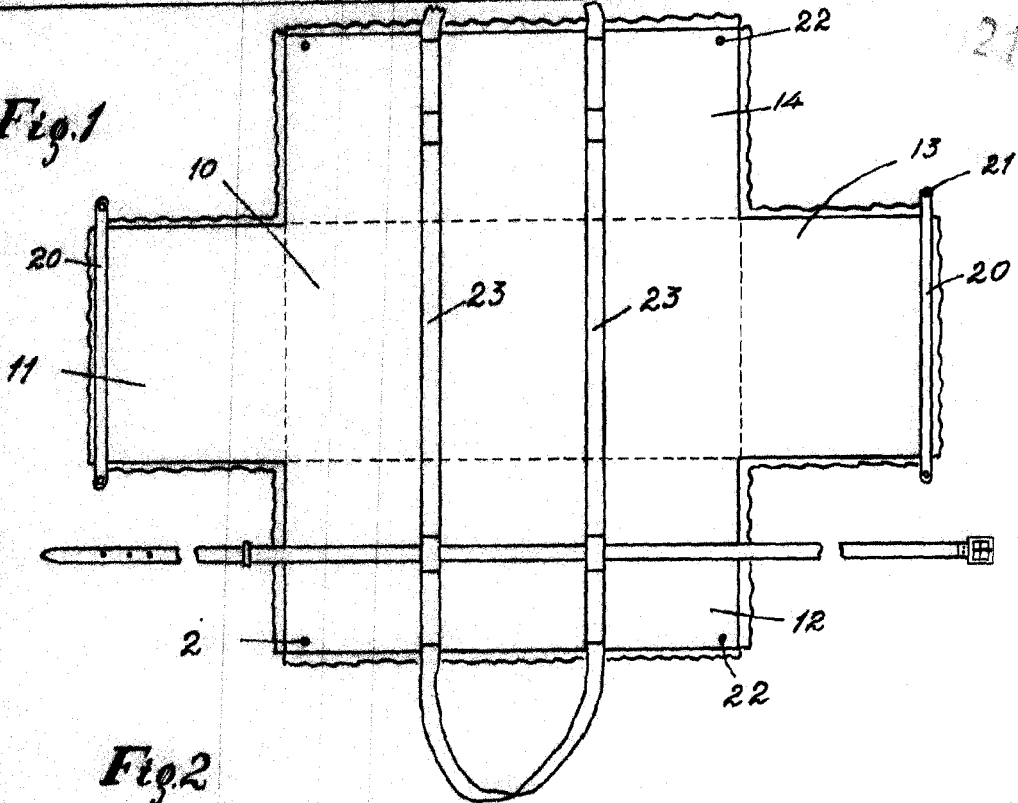

Fig.2

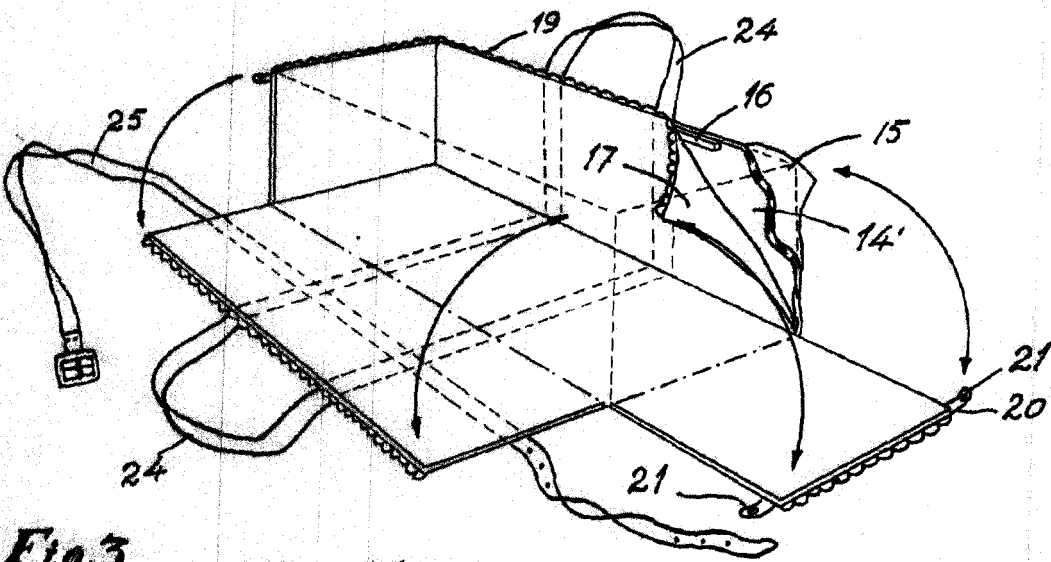

Fig.3

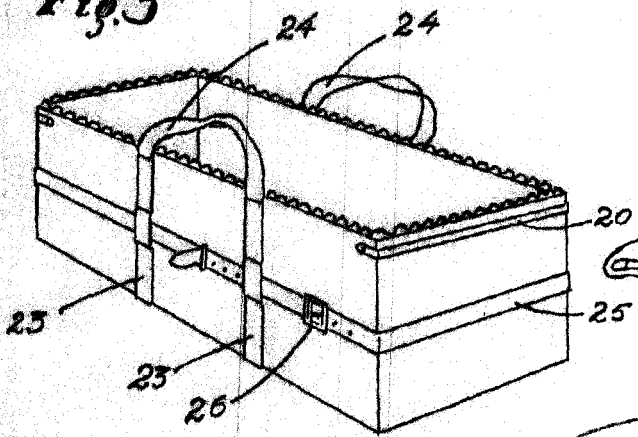
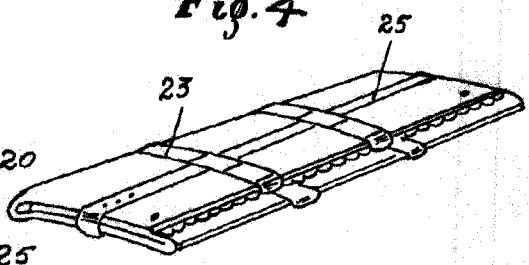

Fig.4



P.A.
[Signature]