

11772

12



MODELO DE UTILIDAD  
por VEINTE años  
en ESPAÑA

solicitado a favor de DON ISIDRO NIÑEROLA ESCUDER, de nacionalidad española, residente en Valencia, Calle del Pis de la Cruz nº. 12,

P O R

" ZAPATILLA DE SUELA DE GOMA MOLDEADA CON EL BORDE CUBIERTO CON PAÑO, LONA U OTROS MATERIALES "

-----

MEMORIA DESCRIPTIVA

El Modelo de Utilidad a que se refiere la presente Memoria Descriptiva y adjunto plano, está destinado a garantizar la explotación y la propiedad exclusivas, en España y sus colonias, de una zapatilla o calzado flexible de abrigo, montada sobre piso o suela de goma moldeada, que tiene la particularidad de obtener una mejor

5

12



presentación debido a que el canto o borde de la suela aparece forrado o cubierto de tela, piel, paño, fieltro o cualquier otro material apropiado que armonice por igualdad o por contraste con el empleado en la construcción de la zapatilla, de forma tal que resulte solamente al exterior la parte del piso de goma que ha de descansar en el suelo.

La zapatilla con la suela de goma resulta de un coste mucho mas reducido y una mayor durabilidad que las construidas sobre piso de fieltro, no desdiciendo en nada al compararse con las condiciones que éstas presentan de silenciosidad, calefacción y blandura al taconeo. El único inconveniente que mostraban en la comparación es la falta de estética que resultaba de mostrar a la vista dos clases de material. Este inconveniente resulta descartado con la característica de nuestra zapatilla, ya que al mostrar el canto de la suela recubierto del mismo material de que está constituida la pala, puede dar la completa sensación de que se trata de una zapatilla de fieltro; éste tambien puede aplicarse en distintos colores que el de la pala, en el plan de obtener una mayor vistosidad, con el mismo material o bien con otros muchos que se prestan a diferentes combinaciones de colorido y calidad y con el fin exclusivo de ocultar a la vista que la tal suela está formada de la vulgar goma moldeada, que es lo que le restaba condiciones de estética y elegancia.

La zapatilla estará compuesta de los mismos elementos de suela, pala, ferre y plantilla acolchada, reunidos en un todo por un doble respunte interior de pasada curva lateral. Su proceso de fabricación y montaje es el mismo que el empleado hasta ahora pero con la particularidad



12  
40 de que la suela o piso de goma sufre una preparación preliminar de la que resulta recubierto su borde con una tira del material de que se trate; esta tira se abate sobre la cara interior del piso de goma, al que se fija por medio de un pegamento adecuado, de forma conveniente para que, si se desea, quede completamente asegurada su fijación al piso de goma por medio del pespunte del cosido que reúne a éste con la pala y su forro. Su terminación se verifica con la colocación de la plantilla acolchada y la plantilla de forro que la cubre.

45  
50 Para mejor comprensión y solo a título de ejemplo se adjunta una hoja de dibujos en la que, en la Fig. 1ª se presenta un piso de goma -1-, con la disposición de la tira cubridora -2-; en la Fig 2ª, aparece, en sección un detalle de la forma de montaje de la pala sobre la suela ya preparada; aquí tenemos que -1- es la suela de goma -2- la tira cubridora, -3- la tela de la pala y su forro, 55 -4- la plantilla acolchada y -5- el pespunte de pasada curva interior que reúne todos los elementos de la zapatilla.

60 Se comprenderá que no tiene importancia la clase de materiales de que esté contruida la zapatilla, ni el tamaño de ésta ni el color de aquellos. Igualmente la tira cubridora del borde del piso de goma podrán ser independiente o resultar una prolongación inferior de la pala, así como también la fijación de la tal tira cubridora al piso podrá realizarse por medio de pegamento solo o pegamento y cosido. El orden de montaje también podrá ser variable y 65 en general podrán admitirse todas las variaciones posibles siempre que no quede alterado el principio fundamental en que se basa el objeto del presente Modelo de Utili-

dad.



**N O T A**

70 Por el Modelo de Utilidad a que se refiere la presente Memoria Descriptiva, se reivindica:

1º.- Zapatilla de suela de goma moldeada con el borde cubierto con paño, lona u otros materiales, caracterizada porque, el canto o borde del piso o suela aparece recubierto en su totalidad por una tira de tela, piel, paño  
75 o fieltre, de forma tal que, al quedar solamente al exterior la cara del piso que debe descansar en el suelo, queda perfectamente disimulada la materia de que está conformado el tal piso.

2º.- La zapatilla de la anterior reivindicación, caracterizada porque, la tira cubridora del borde, cualquiera que sea su material, resulta abatida en forma de ángulo sobre la cara interna de la suela y fijada a ella con un pegamento apropiado, en una preparación previa que sufrirá  
80 antes de proceder al montaje de la pala, el forro y la plantilla acolchada que la completan.

3º.- La zapatilla de las reivindicaciones precedentes, caracterizada porque la tira cubridora podrá ser independiente o bien una prolongación inferior del mismo material de la pala que haga sus efectos. Y

90 4º.- " ZAPATILLA DE SUELA DE GOMA MOLDEADA CON EL BORDE CUBIERTO CON PAÑO, LONA U OTROS MATERIALES " - de conformidad en un todo en lo esencial y fines industriales a lo descrito en la precedente Memoria y gráficamente representado en las figuras del adjunto planos para su  
95 mejor comprensión.

11772

- 5 -



Esta Memoria consta de 95 líneas escritas o mecanografiadas a doble espacio en CUATRO hojas y por una sola cara.

Valencia, 9 de Julio de 1945.

Por autorización del interesado.-

JOSE LOPEZ  
P. P.  
*Jose Lopez*

11772



1945

fig. 1

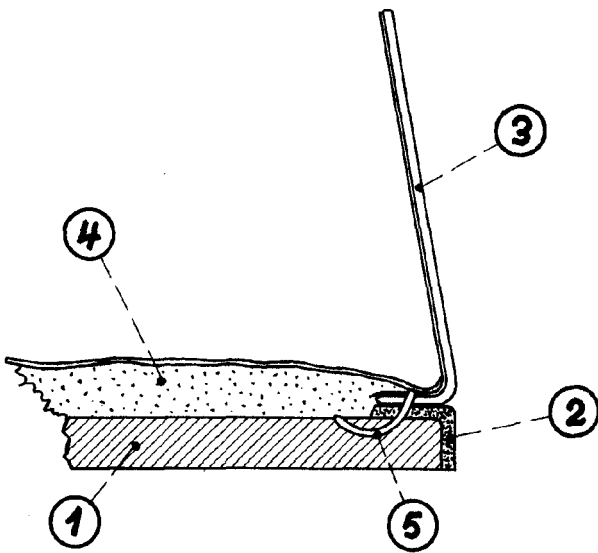
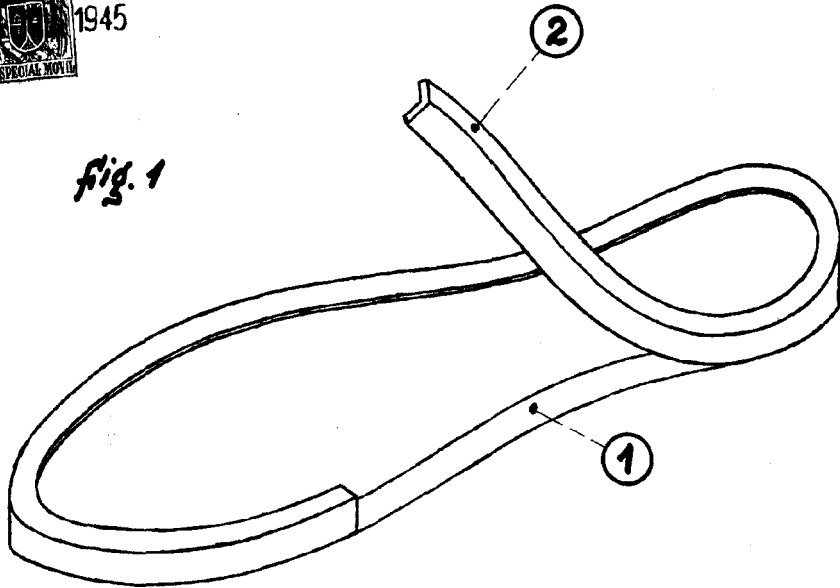

fig. 2

Valencia, 2 Julio, 1945.  
P. P.

JOSE LÓPEZ  
P. P.  
*[Handwritten signature]*

Escala variable.