

11770



REGISTRO
DE
UN MODELO DE UTILIDAD

para "Un calzado de trabajo obtenido con cubiertas de
desecho o fuera de uso de bicicletas, autos, motos o
aviones" - - - - -

a favor de: FABBRICHE RIUNITE INDUSTRIA GOMMA TORINO,
"Walter Martiny", Industria Gomma-Spiga-Sabit-Life, de
nacionalidad y residencia italianas.

MEMORIA DESCRIPTIVA

5 El modelo de utilidad a que se refiere la presen-
te memoria descriptiva está constituido por un calzado
de trabajo, cuya característica reside principalmente en
que el empeine se hace de cubiertas de desecho de bici-
cletas. El calzado objeto del registro resulta fuerte,
de gran duración, económico, autárquico y al mismo tiem-
po también estético.

10 Para obtener el calzado de referencia primera-
mente se separan de las cubiertas de desecho los dos
arcs de metal que forman los talones, y se deja sobre la
tela de la armazón una capa más o menos delgada de goma.
En ciertos casos puede separarse totalmente la capa de
goma, dejando tan solo la tela que, como es sabido, es
de gran resistencia. Esta separación puede efectuarse
15 con una adecuada máquina cortadora, empleando ya sea una
cuchilla de cinta continua, o bien cuchillas fijas o
rotativas. La operación puede ser substituida o comple-
tada con un esmerilado, tanto de la parte central como



- de los lados de la citada armazón, mediante muelas de esmeril o con tela de este material. Mediante un subsiguiente tratamiento por prensado en caliente, la armazón queda debidamente aplanada para obtener con ella las piezas destinadas a formar el empeine. Tal operación puede realizarse antes del corte o después del mismo. De las tiras así obtenidas se recortan las diferentes piezas que, reunidas mediante cosido, forman el empeine del calzado.
- Una vez constituido el empeine con la combinación de las diferentes piezas obtenidas del modo descrito, la ulterior confección del calzado se realiza según métodos conocidos.
- En el dibujo adjunto se ha ilustrado, a título de ejemplo, una forma de realización del calzado objeto de la presente invención.
- La figura 1 es una vista lateral, y la figura 2 es la planta correspondiente.
- Como resulta del dibujo, el empeine está formado por: las dos piezas anteriores 1 y 1₁, las dos posteriores inferiores 2, 2₁, las dos superiores posteriores 3, 3₁, la pieza central 4 que forma una sola pieza con la lengüeta 4₁ y, finalmente la tira posterior 5. Las diferentes piezas como se ha ilustrado, se reúnen entre sí mediante cosido. En la parte anterior de las piezas posteriores, y con objeto de aumentar la resistencia, se colocan unos remaches de metal 6. El calzado puede eventualmente ser forrado con tejido de tela o de otro material.
- En el ejemplo representado, el empeine está formado con ocho piezas, pero el número de las piezas componentes puede también ser aumentado o disminuído, sin salir por esto de los límites de la invención.

NOTA

Por el registro de modelo de utilidad a que se refiere la presente memoria descriptiva se REIVINDICA:

1.- La propiedad y la explotación exclusiva de un calzado de trabajo, caracterizado por el hecho de que el empeine se compone de piezas, reunidas mediante cosido, obtenidas con cubiertas de desecho o fuera de uso de bicicletas o de auto, moto o avión.

2.- La propiedad y la explotación exclusiva de un calzado de trabajo, como se ha especificado en la reivindicación 1, caracterizado por el hecho de que de las cubiertas de desecho o fuera de uso se separan pre-

11770



- 3 -

5 viamente los dos aros de metal, después de lo cual la armazón es sometida a la separación total o parcial mediante operaciones de corte o de esmerilado, de la banda de rodaje o de parte de la misma armazón, y luego cortada en la forma conveniente para componer el empeine mediante cosido.

10 3.- La propiedad y la explotación exclusiva de un calzado de trabajo como se ha especificado en la reivindicación 2, caracterizado por el hecho de que para su confección las armazones de las cubiertas son previamente prensadas en caliente para hacerlas planas.

15 4.- La propiedad y la explotación exclusiva de un calzado de trabajo como se ha especificado en las reivindicaciones 1 a 3, caracterizado por el hecho de que el empeine del calzado se forma con ocho piezas, de las cuales hay dos anteriores, dos posteriores inferiores, dos posteriores superiores, una central que forma un solo cuerpo con la lengüeta, y una que constituye la tira posterior.

20 5.- La propiedad y la explotación exclusiva del objeto del registro, sean cuales fueren las circunstancias que concurren con su esencialidad definida en las anteriores reivindicaciones, cual objeto es:

25 "Un calzado de trabajo obtenido con cubiertas de desecho o fuera de uso de bicicletas, autos, motos o aviones".

Consta la presente memoria de tres hojas foliadas, escritas por una sola cara.

Barcelona, 5 de Julio de 1945.

P. p. de: FABBRICHE RIUNITE INDUSTRIA GOMMA

TORINO, "Walter Martiny",

Industria Gomma-Spiga-Sabit-Life,

11770



FIG. 1

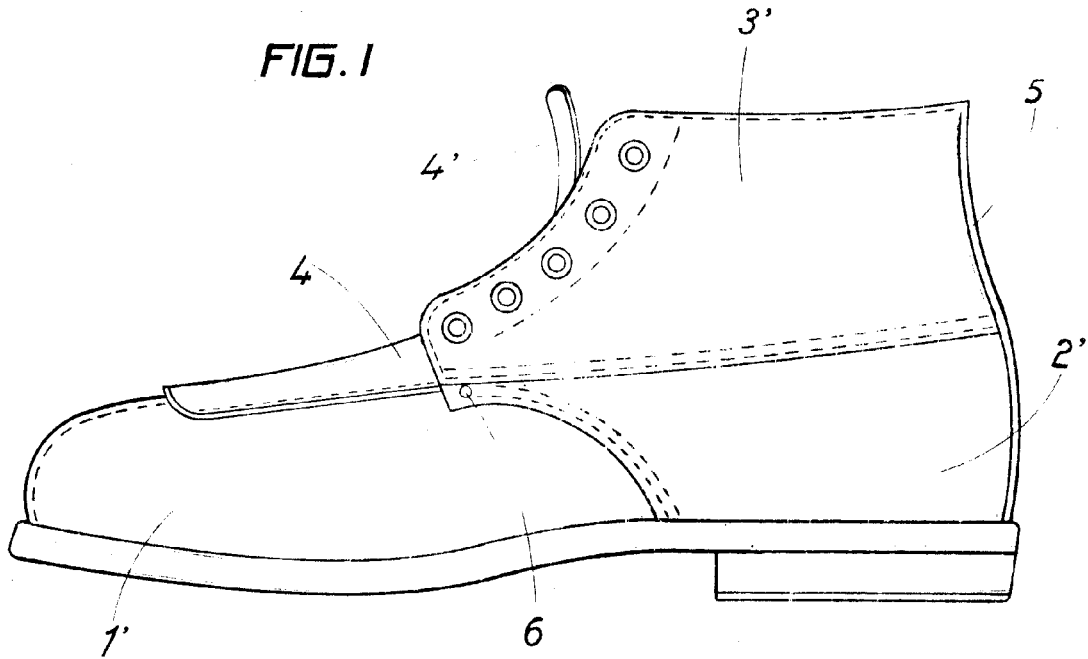
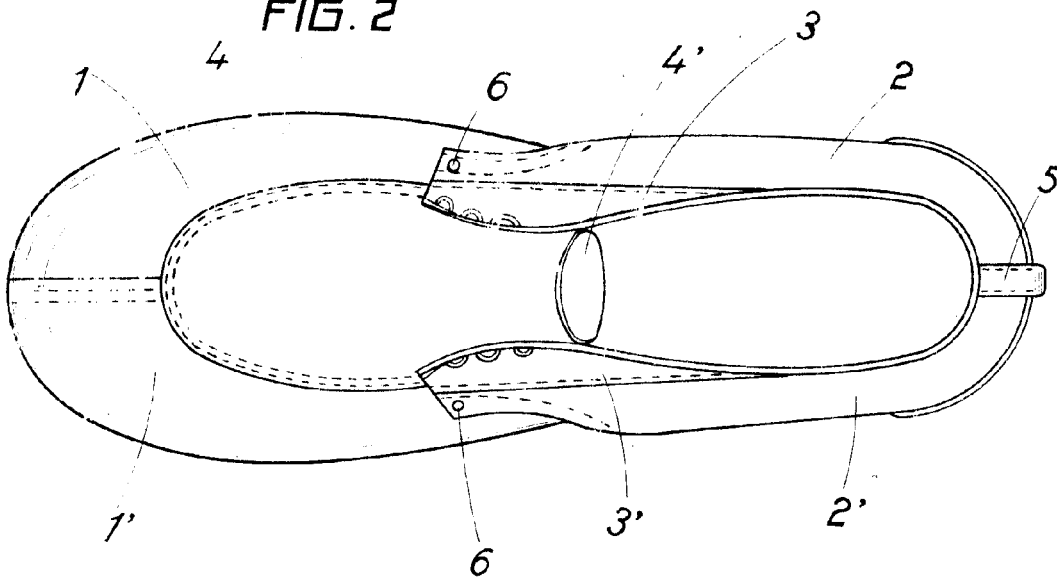

FIG. 2



ESCALA VARIABLE

Barcelona - 5 JUL, 1945

Munir