

11760

11760

MODELO DE UTILIDAD

por veinte años, a favor de D. FRANCISCO DURÁN DOMINGO, de nacionalidad y residencia españolas, por UN PLAFÓN EN RELIEVE CON ILUMINACIÓN PROPIA.

5

MEMORIA DESCRIPTIVA

El recurrente ha ideado y puesto en ejecución práctica una modalidad de plafón en relieve con iluminación propia, cuya principal aplicación será para objetos de arte religioso que, por ser nuevo y de su propia invención, solicita que se le garantice en su explotación industrial exclusiva mediante la concesión de su registro en el de la Propiedad Industrial, al que se refiere la presente memoria descriptiva.

15

A los efectos legales de este registro, será variable todo cuanto no afecte, altere, cambie o modifique la esencia del plafón ideado.

20

Para su descripción nos referiremos a los dibujos explicativos que, a título de ejemplo, se adjuntan a esta memoria.

En ellos puede verse que un plafón o tabla de fondo -1- sirve de soporte y marco a un relieve -2-,

11760

que podrá representar una imagen completa o incompleta con o sin elementos decorativos accesorios, o un grupo de imágenes, o una escena o paisaje o, incluso, una lápida o leyenda.

5 Debajo del relieve -2- se prevé una ménsula -3- que sostiene y aloja dentro de una cavidad -4- a una lámpara eléctrica -5- sirviéndole a ésta de pantalla, para ocultar su vidibilidad desde un plano igual o inferior o ligeramente superior al superior -6- de la ménsula -3-.

10 El relieve quedará iluminado sin que la radiación directa de la lámpara -5- moleste al observador; para proteger a -5- y evitar contactos eléctricos y los efectos del calor, el interior de la cavidad -4- se acolcha o forra con cartón o tejido aislante, amianto u otro apropiado.

15 Esta lámpara -5- queda unida a un enchufe -7- para conectarla a la red.

20 En serie con dicha lámpara -5- se conectan varias minúsculas lámparas -8- que forman parte del adorno, orla o aureola -9- de la imagen p relieve -2-. Estas lámparas menores -8- quedan constituidas por una simple ampolla cerrada -10-, sin casquillo metálico alguno, presentando salientes sus dos bornes -11- que se
25 unen directamente a los conductores -12- por nudo o enlace; el conductor -12- puede ser descubierto ya que queda dentro de la caja posterior, formada por el tablero -1- y el bastidor de refuerzo -13-, la cual se
30 cierra con la tapa -14-; sin embargo, si es preciso, se aíslan estos alambres con vainas de protección. La

lámpara principal -5- sirve de resistencia de protección para la serie de lámparas menores -8-.

N O T A

Se reivindica como objeto de este registro:

- 5 1.- Plafón en relieve con iluminación propia, caracterizado por el hecho de presentar en la parte inferior del relieve, o imagen, una ménsula o peana saliente que forma parte del zócalo de la figura o
- 10 relieve, la cual presenta una cavidad en su plano superior que permite alojar a una o más lámparas eléctricas y que sirve de pantalla a éstas para impedir su visibilidad directa para un observador colocado a la altura o por debajo del plano superior de la ménsula. Asimismo se caracteriza el hecho de que formando parte de la aureola, orla o adorno del relieve
- 15 representado, presente una serie de minúsculas lámparas eléctricas, montadas en serie con la principal y debidamente protegidas por la resistencia de ésta, siendo visibles o salientes aquéllas por la cara principal del plafón.
- 20 2.- El propio plafón, caracterizado además por el hecho de que para proteger a la lámpara principal se forme el interior de la cavidad de la ménsula con cartón o almohadilla eléctricamente aislante y térmicamente aislante. Asimismo se caracteriza el hecho de que por
- 25 la parte posterior del tablero principal de apoyo se forme una caja para proteger y contener las conexiones eléctricas mediante un marco o bastidor, cubriéndose con una tapa posterior.
- 30 3.- El propio plafón de las anteriores reivindi-

11760

caciones, caracterizado además por el hecho de que la serie de lámparas de adorno estén formadas por simples ampollas de vidrio cerradas al fuego, sin casquillo metálico alguno, con sus bornes salientes para anudarse directamente a los conductores de la línea, sosteniéndose estas lámparas en su emplazamiento alojándolas en el interior de unos orificios o taladros previstos en el tablero principal de soporte.

10 4.- Un plafón en relieve con iluminación propia. Todo tal y conforme a la presente memoria descriptiva, que consta de cuatro hojas foliadas escritas por una cara y una hoja con dibujos explicativos.

Madrid, 27 JUL 1945

15 Por autorización de D. FRANCISCO DURÁN DOMINGO, -

IGNACIO DE OTTO
P. P.



Fig. I

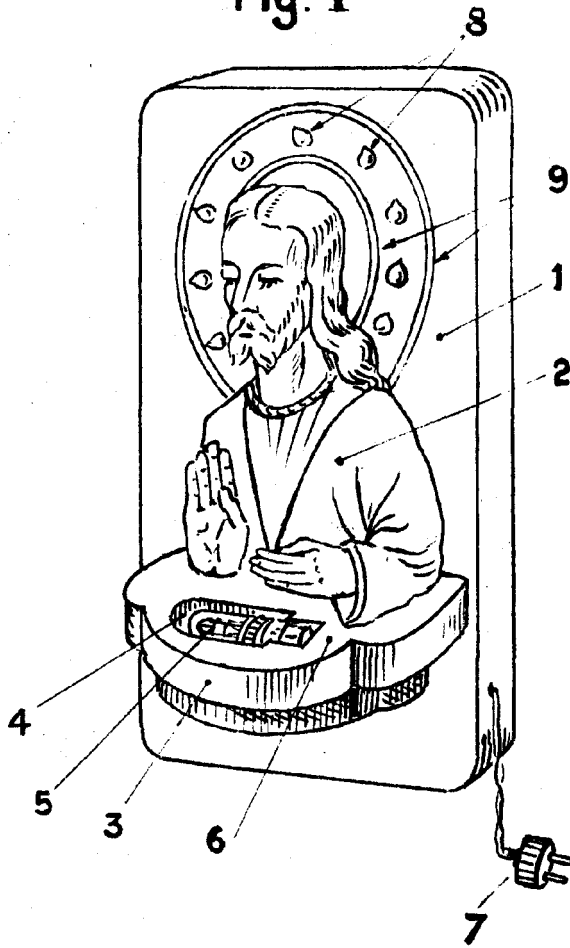

Fig. III

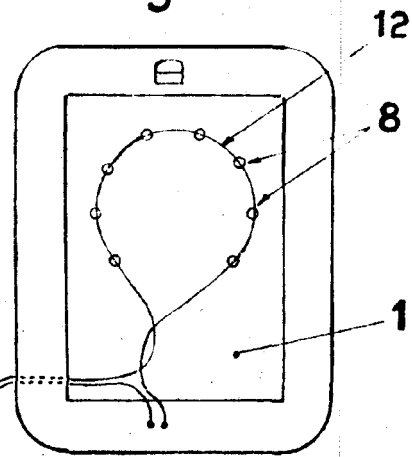

Fig. IV

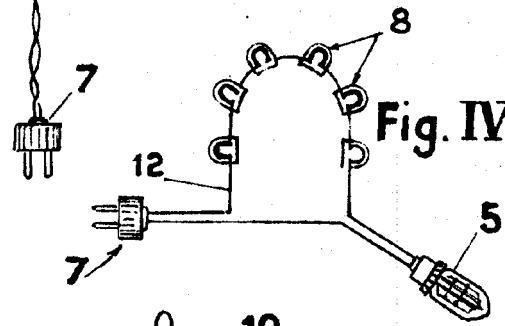

Fig. V

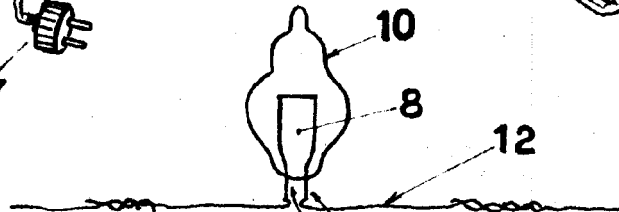

Fig. VI

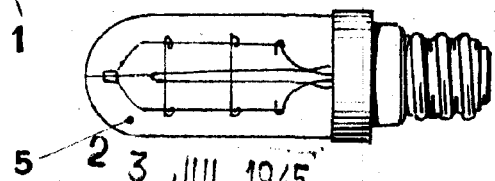

Fig. II

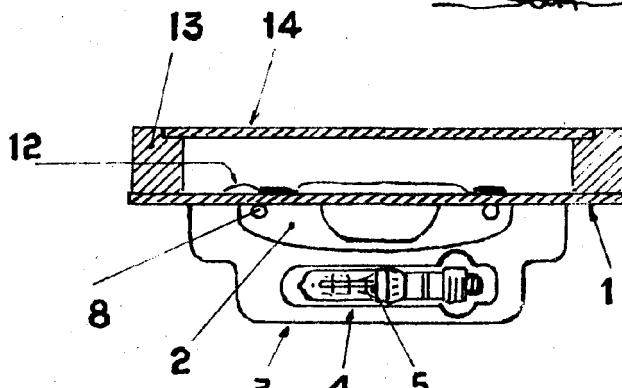

Fig. II

ESCALA VARIABLE

IGNACIO DE OTTO P. P.

JUL 1945