

11752



52
- 1 - 11752

MEMORIA DESCRIPTIVA

que se acompaña a la solicitud de un

- MODELO DE UTILIDAD -

por veinte años en España, a favor de

D.Miguel López- Dóriga Gayé, residente en
Madrid, calle de Serrano, nº 79,

consistente en

» UN SUJETADOR DE TOALLAS Y PAÑOS PARA
USO DOMESTICO ».

Inventor: D.Miguel López-Dóriga Gayé,
de nacionalidad española.

5. La invención a que se refiere la presente Memoria, constituye una novedad industrial con características y ventajas que la hacen acreedora al privilegio de explotación exclusiva que por ella se solicita, de acuerdo con las prescripciones del Estatuto vigente de la Propiedad Industrial de 26 de julio de 1929, texto refundido publicado en 30 de abril de 1930.
10. El sujetador a que nos referimos, se representa en los dibujos adjuntos, que lo muestran en dos formas, la de sección cuadrangular y la de sección circular (fig.1ª y fig.2ª). Tiene por objeto poder colgar las toallas, paños, etc., de modo que no se deterioren y sustituir para ello a los clavos, perchas y medios semejantes utilizados hasta la fecha.
15. El sujetador consiste en una caja de sección rectangular A. o circular E., que tiene en su cara anterior un orificio D., que se cubre con una pared de plancha de goma F provista de dos cortes cruzados. Esta plancha de goma, se coloca detrás de la cara perforada referida, sujetándola por medio de las piezas señaladas con la letra D', de tal manera que la plancha queda fija y aprisionada entre dos paredes, asegurándose su inmovilidad.
20. La caja tiene lengüetas E. por las que se clava al muro y para utilizarla se empuja la toalla o el paño con un dedo para que partes de ellas queden introducidas entre las cuatro puntas que forman en el punto de su intersección los cortes de
- 25.

11752

- 2 -

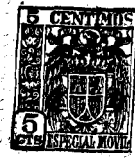

30. la plancha de goma. De este modo se consigue que la toalla o el paño queden suspendidos y colgando de esas cuatro puntas que actúan como si fueran cuatro dientes, ya que se mantienen rígidos y solamente ceden a la presión del dedo. Para desprender de estos dientes la toalla o el paño, basta tirar de ellos, con lo cual se sueltan y pueden utilizarse.
35. Se consigue de este modo el que las toallas no se desgarran como ocurre cuando se utilizan los clavos o perchas corrientes. Por otra parte, se trata de un dispositivo muy sencillo, económico y atractivo, por lo cual está llamado a obtener gran divulgación en el mercado.
- El objeto descrito puede sufrir variaciones en sus detalles de realización, sin que cambie por ello su fundamento industrial.

40.

NOTA.

En resumen: El Modelo de Utilidad, cuyo registro se solicita, recaerá sobre las reivindicaciones siguientes:

45. 1ª.- Un sujetador de toallas y paños para uso doméstico, caracterizado porque consiste en una caja de sección rectangular o circular con un orificio en su cara anterior que se cubre con una pared de plancha de goma provista de dos cortes cruzados, teniendo la caja medios para colgarla de la pared de modo que quede paralela a ella la cara perforada referida.
50. 2ª.- Un sujetador caracterizado por la reivindicación anterior y porque la plancha de goma se sujeta por medio de una pieza con paredes que se ajustan a las de la caja, de tal modo que la goma queda aprisionada entre dos paredes.
55. 3ª.- Un sujetador caracterizado por las reivindicaciones anteriores y porque colgada la caja del muro basta empujar la toalla o el paño con un dedo para que partes de ellos queden introducidas entre las cuatro puntas que forman los cortes de la plancha de goma, consiguiéndose así que la toalla o el paño queden suspendidos y colgando de esas cuatro puntas, que los sujetan como si fueran cuatro dientes, bastando tirar de la toalla o el paño para que se suelten, con las ventajas que quedan expuestas.
60. 4ª.- Se reivindica, por último, como objeto sobre el que ha de recaer el Modelo de Utilidad que se solicita " UN SUJETADOR DE TOALLAS Y PAÑOS PARA USO DOMESTICO".
65. Todo conforme queda descrito en la presente Memoria que consta de dos páginas escritas a máquina por una sola cara y dibujos que se acompañan.

Madrid, 20 de julio de 1945.
Alfonso Ungria

11752



FIG. 1ª

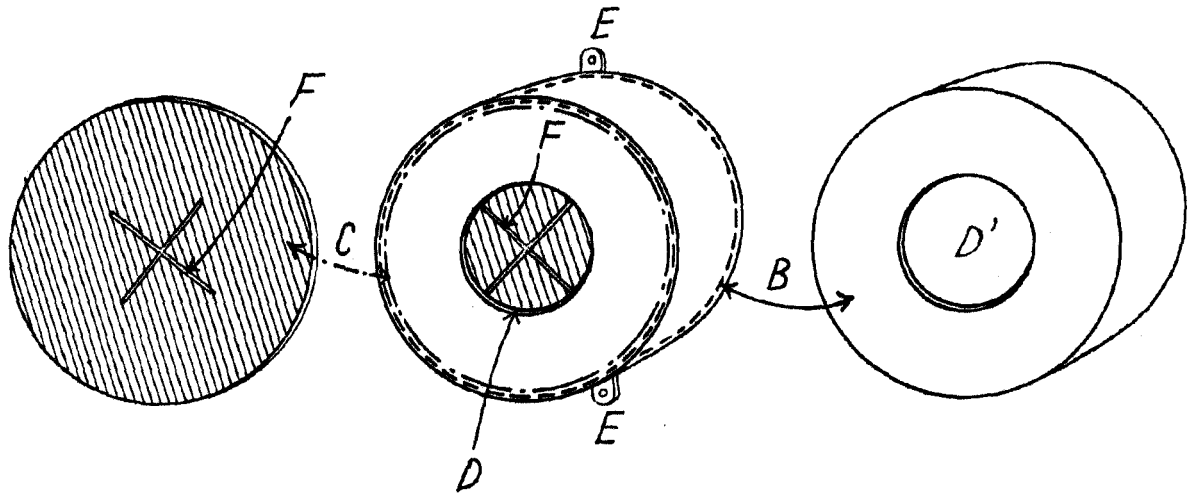
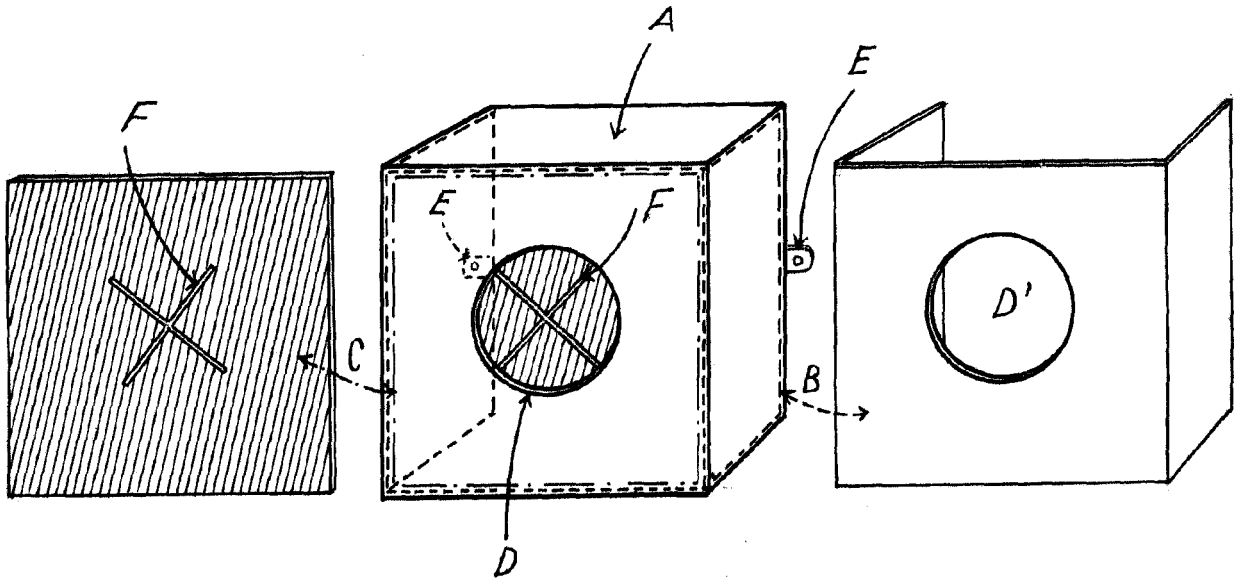

FIG. 2ª

ESCALA VARIABLE
MADRID, 20 DE julio DE 1945.
ALFONSO UNGRIG