

11691

27 JUN 1940



11691

MODELO DE UTILIDAD

por veinte años

a favor de Don Tomás NICOLAU Gri-
fió y Don José María NICOLAU
Grifió, ambos de nacionalidad española y residentes en
Barcelona, calle Marqués del Duero, número 48, por:

"CINTA-SOPORTE DE PAPELES FOTOGRAFICOS U OTROS ELEMENTOS
SENSIBLES A LA LUZ".

MEMORIA DESCRIPTIVA

- 1 Se refiere este Modelo de Utilidad a una cinta-soporte
de papeles fotográficos u otros elementos sensibles a la
luz, aplicable en particular a la obtención de fotografías
con aparatos provistos de dispositivo para revelado y fija-
5 do de la imagen obtenida.

Consiste dicha cinta en su esencialidad, en una tira
de papel, tela u otro material apropiado, sobre la que hay
fijados, con una cierta distancia entre sí, una, dos, o

11691



más -preferiblemente dos-, papeles u otros elementos sensibles a la luz , presentando un extremo de la cinta un gancho o bien una porción reforzada con un taladro y estando unida por el otro extremo a un eje o canutillo de cartón, madera u otro material, que a su vez va montado en un pequeño bastidor, preferiblemente de cartón, que presenta caras planas que impiden su giro con relación al eventual estuche, receptáculo o alojamiento donde se disponga para el uso:

10 Los dichos elementos sensibles están unidos a la cinta por uno de sus bordes, a fin de que sea fácil desprenderlos, y la unión se protege con una solapa, para facilitar el paso de la cinta por sus guías:

15 En los dibujos adjuntos se representa esquemáticamente una cinta-soporte de las características dichas: Figura 1 es una perspectiva del conjunto de la cinta con su bastidor; figura 2 una perspectiva del bastidor; figura 3 una perspectiva de la cinta, casi íntegramente arrollada en su carrete; figuras 4 y 5, unas vistas, de frente y de perfil, de una cinta medio arrollada en su carrete:

20 En dichos dibujos puede verse, según lo ya relacionado, que la cinta-soporte en cuestión está constituida por la tira 1 (figuras 4 y 5) que en un extremo presenta el refuerzo 2 con taladro 3 y por el otro está fijada al canutillo 4 sobre el que va arrollada. Distanciados entre sí de un cierto espacio, lleva los papeles fotográficos 7-7', fijados a 1 por sus bordes 8-8', cuyas uniones quedan protegidas por las solapas 9-9'. Hay previstas varias señales 10-10' para

11691



poner de manifiesto el paso de los papeles sensibles por diferentes posiciones (impresión, revelado, fijado): Arrollada la cinta 1 en su canutillo 4 se monta la misma en el bastidor 5 (figuras 2 y 1) que presenta al efecto en sus fondos 12-12' correspondientes agujeros 11-11' en los que se introducen los extremos del eje 4, el cual puede girar dentro de ellos. El bastidor en cuestión, preferiblemente de forma prismática rectangular, presenta dos caras planas 6-6' para su inmovilización dentro de su alojamiento en el uso, y faltan las otras dos caras laterales, al objeto de dar salida a la cinta y espacio libre para su montaje;

El número de papeles fotográficos 7 puede ser variable, pero aparece como singularmente práctico reducirlo a dos, de los que, por ejemplo, puede destinarse uno a impresión del negativo y el otro a impresión del positivo.

Las dimensiones, materiales y demás accidentes podrán ser variables, pudiendo variar en efecto todo cuanto revista carácter accesorio o circunstancial relativamente a lo que constituye la esencialidad del modelo.

20

N O T A

SE REINVINDICA :

1 - Cinta-soporte de papeles fotográficos u otros elementos sensibles a la luz, que consiste en una tira de papel, tela, u otro material apropiado, sobre la que hay fijados, con una cierta distancia entre ellos, uno, dos o más -prefe-

25

11691

JUN. 1945

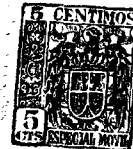

5 riblemente dos-, papeles u otros elementos sensibles a la luz, presentando un extremo de la cinta un gancho o bien una porción reforzada con un taladro, y estando unida por el otro extremo a un eje o canutillo de cartón, madera u otro material apropiado, que a su vez va montado en un pequeño bastidor, preferiblemente de cartón, que presenta caras planas que impiden su giro con relación al eventual estuche, receptáculo o alojamiento donde se disponga para el uso:

10 2 - Cinta-soporte de papeles fotográficos u otros elementos sensibles a la luz, según reivindicación 1, que lleva fijados uno, dos o más elementos sensibles, cada uno de los cuales está unido por uno de sus bordes a la dicha cinta, la cual unión se cubre con una pequeña solapa, para facilitar el pase de la cinta por sus guías y contrarrestar el efecto de resalto del dicho borde:

15 3 - Cinta-soporte de papeles fotográficos u otros elementos sensibles a la luz:

20 Consta la presente Memoria Descriptiva de cuatro hojas mecanografiadas, escritas por una sola cara, numeradas del 1 al 4 y con sus líneas numeradas, a su vez, de cinco en cinco, y de una hoja con dibujos, anexa:

Barcelona, 8 junio 1945
P.A:

Don Tomás Nicolau Jirto, y
Don José María Nicolau Jirto

11697

HOJA ÚNICA.

1691

FIG.1

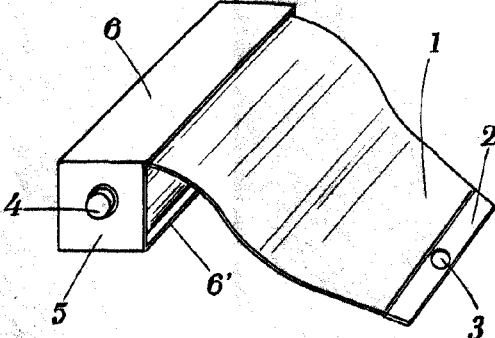

FIG.2

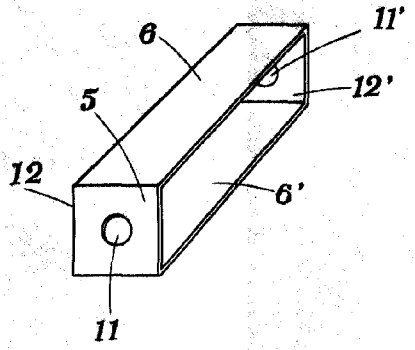

FIG.3

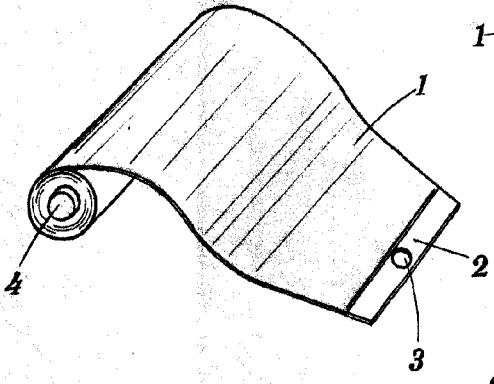

FIG.4

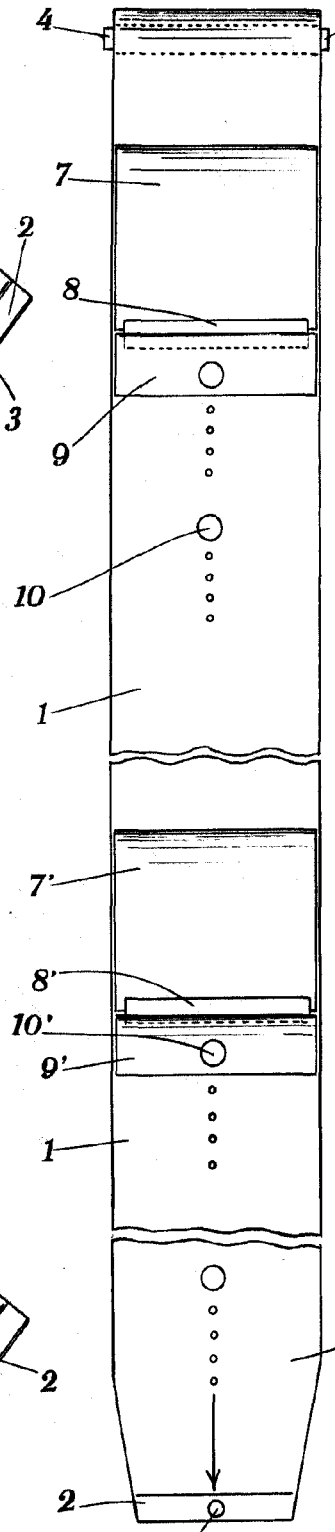
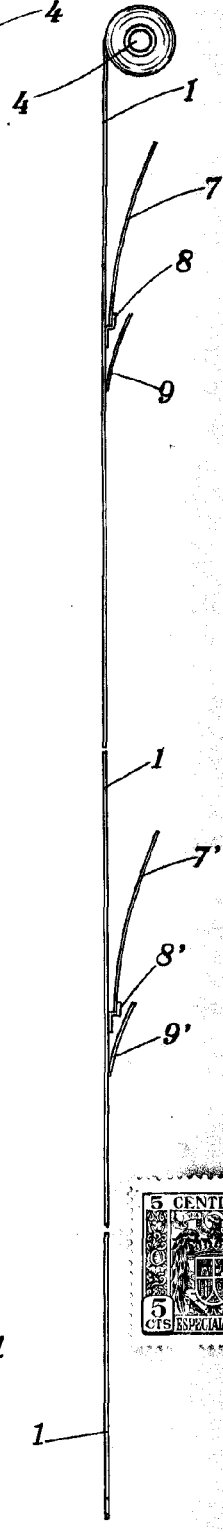

FIG.5



Barcelona 8 junio 1967
P.A.

ESCALA VARIABLE.