

11664



11664

MEMORIA DESCRIPTIVA
DE UN MODELO DE UTILIDAD POR VEINTE AÑOS EN ESPAÑA, A
FAVOR DE DON AMANCIO DOMINGO DE LA TORRE SANTILLAN, RE-
SIDENTE EN BURGOS, General Sanz Pastor, 6,

sobre:

" MESA-CABALLETE DE DIBUJO, PERFECCIONADA "

=====
=====
===

El presente modelo de utilidad se refiere a una mesa-caballote de dibujo, perfeccionada, utilizable por arquitectos, ingenieros, delineantes y proyectistas en general, cuyo fácil manejo, sencillez de construcción y adaptabilidad al trabajo, particularmente por su extraordinaria adaptabilidad, permite suprimir los costosos mecanismos de que hoy disponen los actuales tableros de dibujo, cuya adquisición se hace difícil para profesionales con modestos medios económicos.

10 - Los dibujos representan, a título de ejemplo, una



forma de realización práctica, y en los que,

La figura 1ª. es una vista de la mesa-caballette en actitud de reposo, completamente horizontal.

Las figuras 2ª., 3ª. y 4ª., muestran las distintas -
5 - t-as basculaciones hasta conseguir ángulos de 90º.

Dicha mesa-caballette está constituida por un tablero de madera, o cualquier otra clase de material adecuado, que actúan sobre dos apoyos, uno con movimiento elevatorio que engrana en el eje de sustentación, por medio de ramuras establecidas en el mismo, y el otro sobre el otro eje de sustentación o pie, que mantiene el equilibrio del eje principal.

El apoyo en dos puntos garantiza una estabilidad perfecta, y permite graduar el ángulo de inclinación del tablero hasta los 90º, como queda anteriormente expresado, permitiendo así la máxima comodidad al delineante o proyectista para su trabajo, que puede realizar sentado o de pie, de acuerdo con las necesidades del dibujo o trazados a realizar.

20 -

NOTA

En resumen; el presente modelo de utilidad recaerá sobre las siguientes reivindicaciones :

1ª.-Mesa-caballette de dibujo, perfeccionada, que se caracteriza por la disposición de un tablero cuya elevación hasta ángulos de 90º se realiza por medio de un apoyo que actúa con movimiento elevatorio engranando en el eje principal de sustentación por medio de ranuras establecidas en el mismo.

2ª.- Mesa-caballette, según la reivindicación anterior, caracterizada por establecerse un apoyo secundario, caracterizada por establecerse un apoyo secundario

30 -



darlo que tambien actúa sobre el otro eje accesorio de equilibrio, igualmente con movimiento ascendente y descendente sobre ranuras establecidas en el eje.

3ª.- Mesa-caballote, según las reivindicaciones anteriores, caracterizada por el hecho de que el movimiento de subida y bajada del tablero se verifica a voluntad del delineante o proyectista, tanto en el ángulo de elevación como en el de estabilidad del propio tablero.

4ª.- "Mesa-caballote de dibujo, perfeccionada"
10 - Según queda descrito en la presente memoria, que consta de tres hojas escritas a máquina por una sola cara y dibujos.

Madrid, 20 de Junio de 1.945.

Francisco Javier Plaza

P. P.

11664

D. Amancio Domingo de la Torre Santillán.

Hoja única.

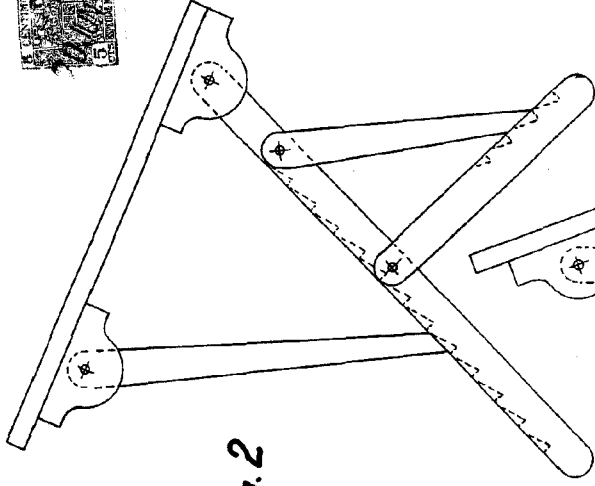

Fig. 2

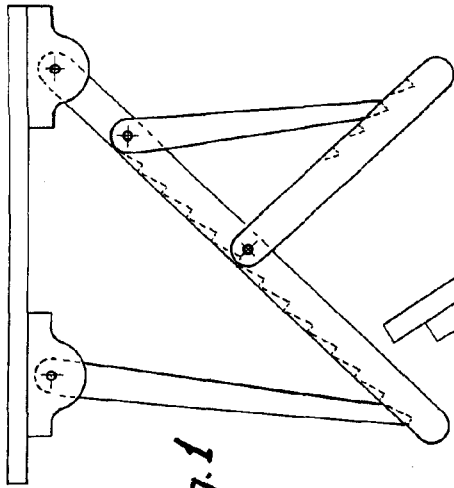

Fig. 1

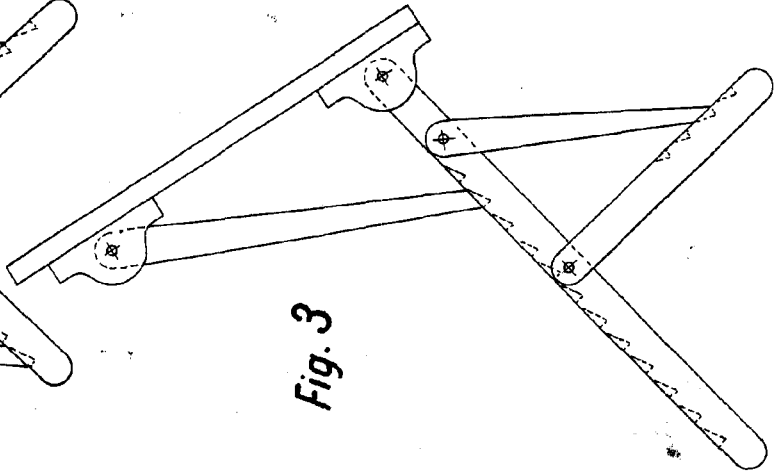

Fig. 3

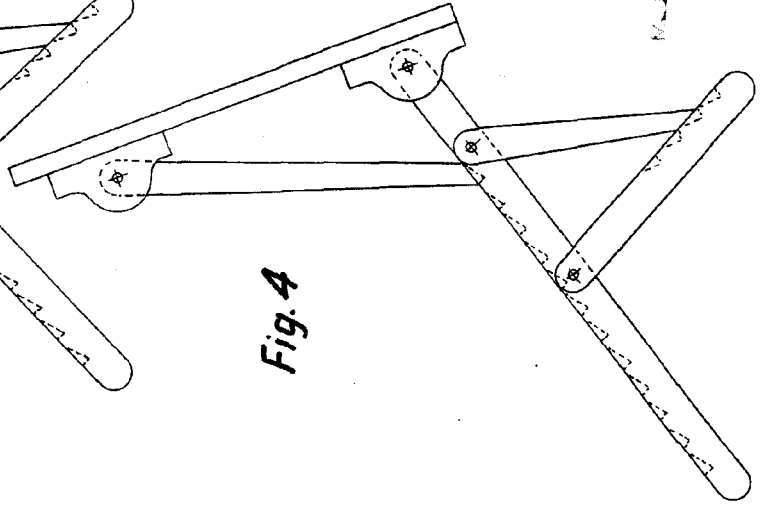
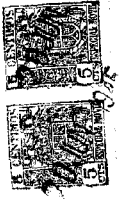

Fig. 4



ESCALA VARIABLE
Madrid de 1902