

11573



11573

MODELO DE UTILIDAD

por veinte años

a favor de Don Joaquín TARAFA  
Costa, de nacionalidad española, residente en  
Vallbona (Barcelona), calle del Generalísimo Franco,  
número 68, por:

DISPOSITIVO PARA EL SUMINISTRO DE PAPEL PARA ENVOLVER  
O DESTINADO A OTRAS APLICACIONES.

---

MEMORIA DESCRIPTIVA

---

1 En las tiendas donde se expenden al detall productos  
u objetos que es preciso, o costumbre, envolver con papel,  
determina una pérdida de tiempo el tener que separar las  
hojas de papel, que a veces se pegan unas a otras, o al  
5 tener que poner especial esmero en cortarlo correctamente  
de un rollo.

Por ello ha de resultar de singular utilidad el dis-  
positivo objeto de este registro:



11573

Consiste en su esencialidad en una caja o estuche, de madera, metal, cartón, materias plásticas, u otra material adecuado cualquiera, de forma rectangular y con una abertura longitudinal en su cara principal, en el interior de la cual caja o estuche se aloja un conjunto de hojas de papel rectangulares de papel para envolver, plegadas y colocadas alternativamente en la disposición típica de las hojas de papel de fumar, saliendo al exterior, por la abertura antes dicha, la hoja de papel que queda encima.

Para facilitar el recambio de paquetes de hojas, si por la índole del material constituyente de la caja o estuche conviniera conservar indefinidamente éste, pueda proveerse en forma articulada o de corresdera o movible en otra forma, una de las caras, o parte de una cara, de la caja en cuestión.

En el dibujo adjunto se representa un ejemplo de ejecución del dispositivo que nos ocupa. Figura 1 es una planta, figura 2 un corte transversal de un aparato propio para ir apoyado, y figura 3 un corte transversal de un aparato propio para ir colgado.

El receptáculo 1 es de forma rectangular, a modo de caja plana, y presenta la abertura 2, longitudinal, en su cara principal, abarcando todo el largo de dicha cara. La parte 3 está articulada por las bisagras 4, a fin de que pueda levantarse para introducir el paquete de hojas 5 cuya primera hoja 6 se hace pasar a través de la abertura 2.

11573



El estuche puede preverse para dejarlo encima de una mesa o tabla o se le proveerá de anillas u otro dispositivo para colgarlo. Ello es cuestión circunstancial, como lo es también todo cuanto afecta al material, tamaño, forma concreta y demás circunstancias o accidentes, susceptibles todos ellos de variación indefinida.

N O T A

SE REINVIDICA:

- 10           1 - Dispositivo para el suministro de papel para envolver o destinado a otras aplicaciones, que consiste en su esencialidad en una caja o estuche, de madera, metal, cartón, materias plásticas, u otro material adecuado cualquiera, de forma rectangular y  
15           con una abertura longitudinal en su cara principal, en el interior de la cual caja o estuche se aloja un conjunto de hojas rectangulares de papel para envolver, plegadas y colocadas alternativamente en la disposición típica de las hojas de papel de fumar, saliendo al exterior, por la abertura antes dicha, la hoja de papel  
20           que queda encima.
- 2 - Como elemento esencial del dicho dispositivo la caja o estuche a la que se hace referencia en la reivindicación 1.
- 25           3 - La dicha caja o estuche a que se hace referen-

11573



cia en 1 y 2, en la que, facultativamente, puede preverse articulada, o en forma corredera, o desplazable de otro modo, una de sus caras o parte de una cara, para facilitar el recambio de los paquetes de hojas:

5           4 - Como elemento esencial del dispositivo reivindicado en 1, los paquetes de hojas de papel de envolver dispuestas éstas plegadas y colocadas alternativamente o sea como en zig-zag con sus aristas de plegado quedando alternativamente a uno y otro lado:

10           5 - El dispositivo reivindicado, según queda explicado en la memoria precedente y con la finalidad que en la misma se detalla:

6 - Dispositivo para el suministro de papel para envolver o destinado a otras aplicaciones:

15                           Consta la presente Memoria Descriptiva de cuatro hojas mecanografiadas, escritas por una sola cara, numeradas del 1 al 4 y con sus líneas numeradas a su vez, de cinco en cinco, y de una hoja con dibujos, anexa:

20                           Barcelona, 15 mayo 1945  
P.A.

11573

FIG. 1

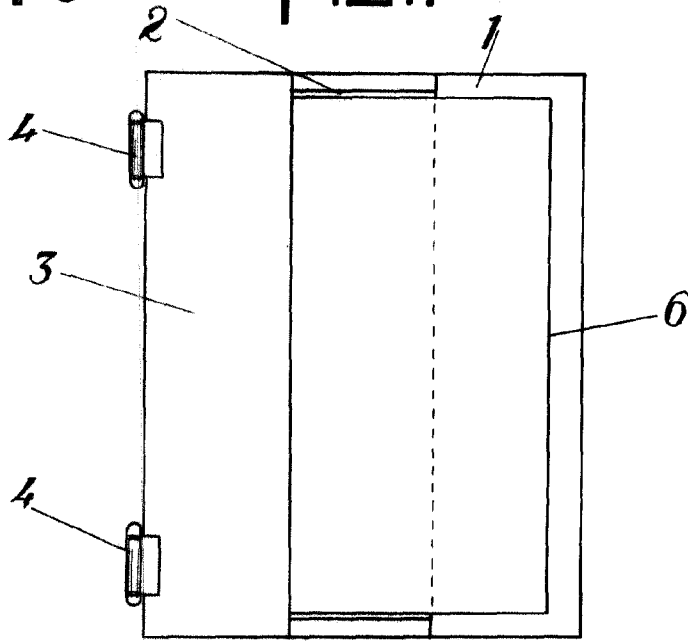

FIG. 2

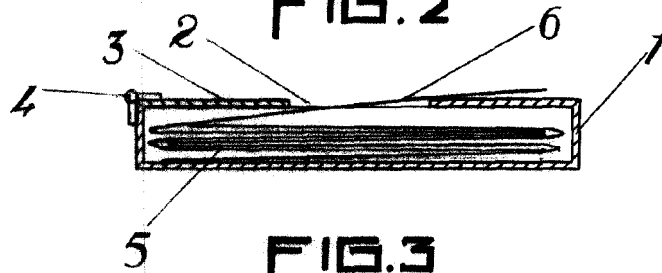
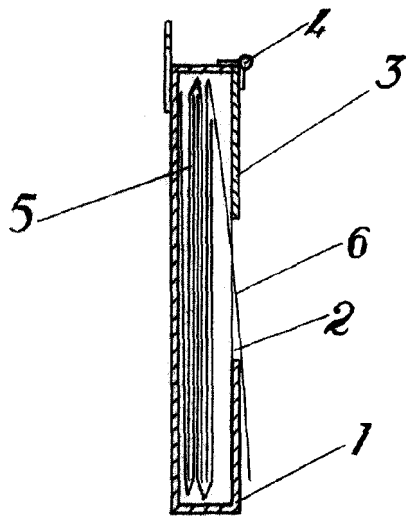

FIG. 3



Barcelona 15 Mayo 1935  
P.A.

ESCALA VARIABLE.