

11526



11526

MODELO DE UTILIDAD

por veinte años

a favor de Don Buenaventura JOSÉ  
Camarasa, de nacionalidad española, residente en  
Barcelona, calle Travesera, número 303, por:

"CAJA O ENVOLTURA DE INTERRUPTOR DE PROLONGACION"

---

MEMORIA DESCRIPTIVA

---

1 Se ha buscado en este modelo una gran simplicidad de construcción, al tiempo que sencillez de montaje y fácil acceso a todas las piezas del interruptor.

5 Según el perfeccionamiento en cuestión, se constituye la caja o estuche en dos piezas, acoplables directamente entre sí, a rosca, bayoneta o por otro sistema, de cuyas dos piezas hay una que presenta unas escotaduras o aberturas para paso de los rabillos o vástagos de accionamiento del mecanismo interruptor.

11526

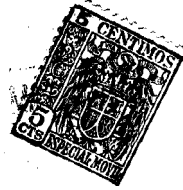

En los dibujos adjuntos se representan unos ejemplos de ejecución de la nueva caja, en los que puede apreciarse el perfeccionamiento de construcción a que se está haciendo referencia. Las figuras 1 a 7 corresponden a un ejemplo, las 8 y 9 a otra y las 10 y 11 a un tercer ejemplo. Las figuras 1, 2, 8 y 10, son cortes verticales por un plano axial perpendicular al eje de unión de escotaduras, las figuras 3, 9, 5 y 11, vistas exteriores de frente, y las figuras 4, 6, 10 y 12, exteriores laterales.

Según la característica esencial del modelo, se constituye la caja con solo las dos piezas 1 y 2, acoplables entre sí a rosca, bayoneta o por otro sistema. La parte o pieza 1 presenta las escotaduras 3 diametralmente opuestas (en las figuras 1 y 8, cortes, aparece dibujada naturalmente solo una), simples rendijas, como en el ejemplo de las figuras 1 a 7, para paso de las manecillas planas rectangulares 4-5 de un mecanismo tan simplificado como el de las figuras 5 y 6, o escotaduras anchas 3' como en el ejemplo de las figuras 8-9-10-11, para paso de los rabillos cilíndricos 4'-5' del mecanismo de las figuras 11 y 12.

El montaje y sujeción del mecanismo en su caja no puede ser más simplificado. Se introduce el mecanismo en cuestión en la caja, de manera que sus rabillos de accionamiento vengan a encajar en las escotaduras de la pieza 1 y a seguido se atornilla la pieza 2 en la rosca 6 de la 1, con lo que se cierran, parcialmente, limitándolas, las escotaduras 3, de manera que exteriormente el interruptor aparece como en las figuras 7 o 13.

Aun cuando no resulte tan práctico, pueden sustituir-



11526

se por simples agujeros 7 (figura 14) en una de las dos  
piezas componentes, viniendo a aparecer exteriormente como  
en la figura 15. Naturalmente, en el montaje, no podrán fi-  
jarse las manecillas 4'-5' (figura 12) hasta después de  
5 introducido el mecanismo en la caja y enfrentados sus alo-  
jamientos con las aberturas 7 dichas:

Naturalmente, en la realización práctica del modelo  
descrito, podrá ser variable todo cuanto revista caracter  
accesorio (material, madera, resinas sintéticas, materias  
10 plásticas, u otro; tamaño; forma particular, y demás acci-  
dentes) o circunstancial relativamente a lo que constitu-  
ye su esencialidad:

N O T A

SE REINVINDICA :

15 1 - Caja o envoltura de interruptor de prolongación,  
caracterizada en qué está constituida por dos piezas que  
se acoplan directamente entre sí, a rosca, bayoneta, o por  
otro sistema, una de las cuales presenta unas correspon-  
dientes escotaduras o aberturas para paso de los rabillos  
20 o vástagos de accionamiento del mecanismo interruptor:

2 - Caja o envoltura de interruptor de prolonga-  
ción:

Consta la pre-

11526



sente Memoria Descriptiva de cuatro hojas mecanografiadas,  
escritas por una sola cara, numeradas del 1 al 4 y con sus  
líneas numeradas, a su vez, de cinco en cinco, y de una  
hoja con dibujos, anexa:

6

Barcelona, 1 mayo 1945

P:A:

FIG. 1

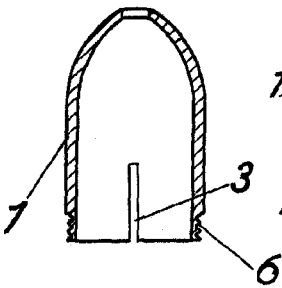

FIG. 3

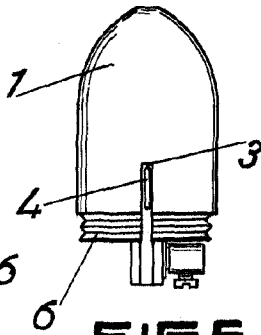

FIG. 4

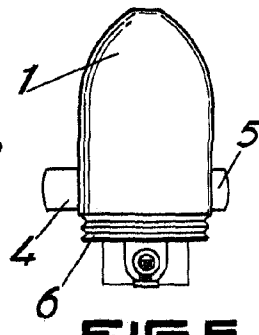

FIG. 7

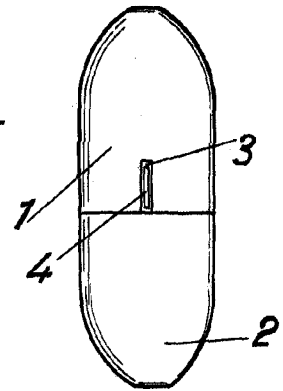

FIG. 2

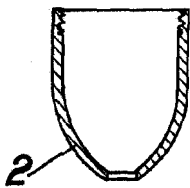

FIG. 5

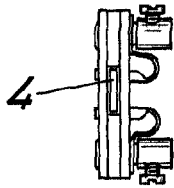

FIG. 6

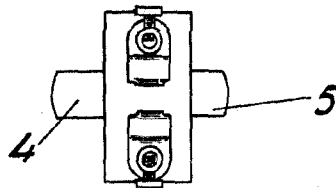

FIG. 8

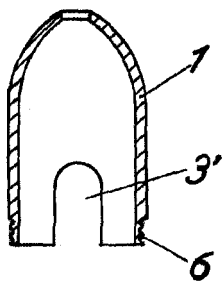

FIG. 9

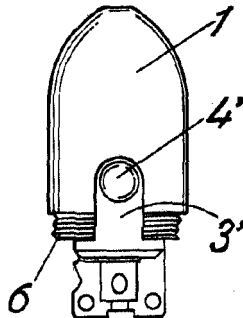

FIG. 10

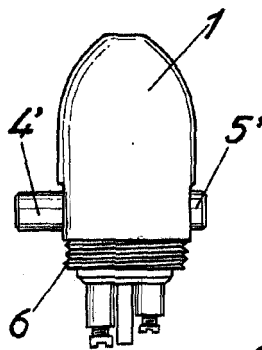

FIG. 13

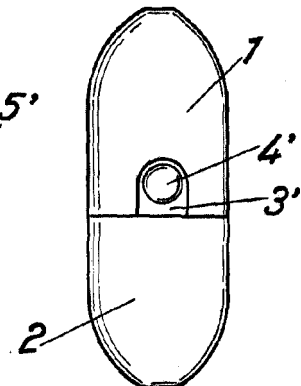

FIG. 14

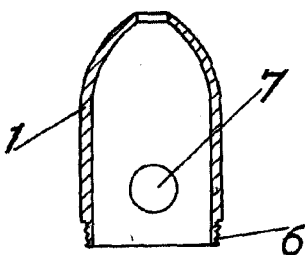

FIG. 11

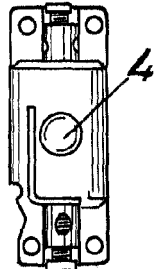

FIG. 12

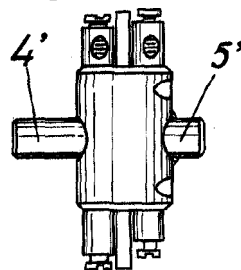
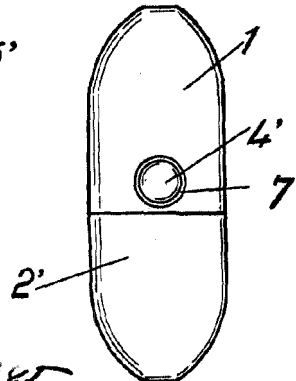

FIG. 15



México 1 mayo 1945  
P. A.

ESCALA VARIABLE.

11526