

AM/

11519

26 AB.



M O D E L O D E U T I L I D A D

a favor de

Don Miguel JORDÁ BOTÍ, - domiciliado en A L C O Y,

por:

"Envase para contener hilos en forma de ovillos, carretes,
madejas, bobinas u otras y presentarlos a la venta"

=====
=::===:

D e s c r i p c i ó n.

El presente modelo de utilidad se refiere a un
envase o caja para el embalaje o empaquetado de hilos y para
presentarlos a la venta.



En el comercio de hilos para coser, labores, etc., especialmente de los hilos delicados de seda, sedalina o rayón, se tropieza con el inconveniente de que la calidad y la presentación de los hilos desmerecan por efecto de los rozamientos que sufren los hilos en las diferentes manipulaciones para el transporte y la venta. Especialmente en el momento de la venta, para apreciar el color y calidad del hilo, los compradores tocan los hilos y resulta que al cabo de un cierto tiempo de permanencia en la tienda, el aspecto de estos hilos ha desmerecido.

Si para evitar esto se quiere emplear muestrarios y no dejar los hilos al alcance del comprador, sucede que a menudo el color del hilo varía mas o menos de una a otra partida y no coincide exactamente con el color de la muestra, de manera que el comprador no puede apreciar exactamente el color del hilo que compra.

El presente modelo de utilidad tiende a evitar todos estos inconvenientes y a presentar los hilos a la venta bien acondicionados, de manera que no puedan ensuciarse ni sufrir rozamientos, pero por otra parte de manera que pueda verse perfectamente el color del hilo y su calidad, con lo cual se evita por una parte la necesidad de muestrarios y por otra parte la posibilidad de que los hilos se ensucien y deterioren o pierdan de aspecto al ser manejados por el público.

Consiste en esencia este modelo de utilidad en una pequeña caja o envase de cartón u otra materia, que puede presentar cualquier disposición apropiada, pero que precisamente tiene en una o en varias de sus caras, un orificio de forma y dimensiones convenientes para que por él pueda verse claramente el color y la clase del hilo contenido en el interior de la caja, tanto si el hilo está en forma de madejas como de bobinas, carretes u otra cualquiera.

En el plano adjunto se representa un ejemplo



del envase objeto de este modelo de utilidad:

Como se vé, el envase está constituido por una caja -1- de cartón, cartulina, u otro material de cualquier disposición apropiada, pero que presenta en una de sus caras, preferiblemente la cara anterior -2-, un agujero -3- de dimensiones suficientes para que por él se pueda ver claramente el color y la calidad del hilo contenido en la caja.

Disponiendo este agujero -3- en la cara anterior de la caja, tal como se representa en el plano pueden apilarse estas cajas en un estante y sin necesidad de abrirlas ni de quitarlas del estante, se vé claramente la clase y color del hilo que contiene cada uno de ellas, de manera que el mismo estante con la colección de cajas constituye ya un muestrario de los diferentes colores o tonalidades de los hilos y permite elegir el hilo que se desea, sin necesidad de tocar para nada el hilo del interior de la caja.

Para evitar que por este orificio -3- penetre polvo que pueda ensuciar el hilo, se puede proteger este orificio por medio de una hoja de celofana, gelatina, celuloide u otro material transparente apropiado, aplicada por la parte interior de la caja.

N O T A

Se reivindica como objeto de este registro de modelo de utilidad:

1) Envase para contener hilos en forma de ovillos, carretes, madejas, bobinas u otras y presentarlos a la venta, caracterizado por estar constituido por una caja de cartón, cartulina u otro material que presenta en una o en varias de sus caras, un orificio de forma y dimensiones convenientes para que a través de él se pueda apreciar claramente el color y la clase de hilo contenido en la caja.

2) Envase según la reivindicación anterior, caracterizado porque el orificio está dispuesto en la cara ante-

11519

- 4 -

26 ABR



rior de la caja, de manera que se puedan apilar en un estante las cajas conteniendo los hilos y pueda apreciarse rápidamente por los orificios de cada caja la clase de hilo que contiene.

5 3) Envase según las reivindicaciones anteriores caracterizado porque el orificio por el que se vé el hilo está cerrado por una hoja transparente de gelatina, celofana u otro material apropiado.

10 4) Envase para contener hilos en forma de ovillos, carretes, madejas, bobinas u otras y presentarlos a la venta.

Esta memoria consta de cuatro hojas, escritas por una sola cara.

BARCELONA, 26 de Abril 1945.

P. A.

11519

26 189

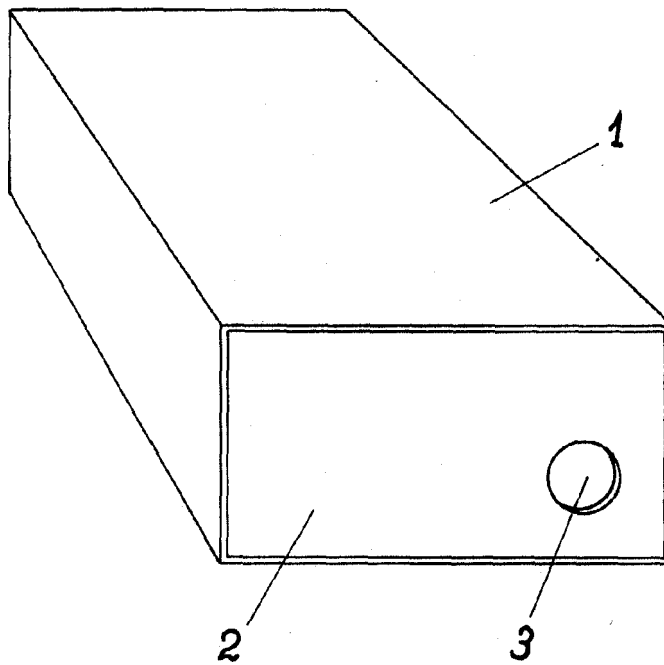

P.A.
[Handwritten signature]