

11516

11510



MODELO DE UTILIDAD

a favor de

Don Ignacio PUJOL SANCHEZ ,

de nacionalidad español, y con domicilio en Albacete,

por

"PIJUMAS ESTILOGRÁFICAS DE ESPECIAL DISPOSITIVO DE LLENE".

#####

Memoria descriptiva .

-----

El Modelo de utilidad a que se refiere la presente  
memoria descriptiva está destinado a garantizar la propie-  
10 dad y el derecho a la explotación exclusiva de la fabrica-  
ción de plumas estilográficas con un nuevo sistema para el  
llene de las mismas.



Este sistema, diseñado para la carga automática de las plumas estilográficas, tiene la ventaja sobre lo corriente que se vienen utilizando, de conferir a la pluma una capacidad de carga muy superior al de los anteriores, pues consigue que cargue unos 3,5 cms./3 de tinta, y también tiene la ventaja sobre otros sistemas existentes cuya capacidad de carga es similar al sistema de que se trata, de que en este nuevo sistema desaparece todo mecanismo complicado y que por su misma sencillez evita las averías que en los otros son muy frecuentes.

Consiste esencialmente este nuevo sistema en lo siguiente:

El alimentador (A), además de tener las canales capilares (B) para la salida de tinta, tiene un orificio central (C) prolongado por un tubo capilar (D) hasta la parte posterior del cuerpo de la pluma (F). El alimentador se une al cuerpo de la pluma por medio de la boquilla (E), yendo la plumilla colocada entre el alimentador y la boquilla (no se representa la plumilla en el dibujo para simplificar éste). El cuerpo termina en su parte posterior por una pieza roscada (H) a la que se sujeta el terminal de la pluma que protege el sistema de carga, y por un cuello en el que se aloja una goma (G).

El funcionamiento es el siguiente:

Al presionar la goma y soltarla se produce un vacío en el interior del cuerpo de la pluma y estando en comunicación con la tinta, por medio del canal capilar, al producirse la depresión asciende la tinta y llena parte del cuerpo; al volver a presionar la goma, el aire, buscando siempre el camino de menor resistencia, pasa a través del tubo capilar y orificio al exterior, y al soltar nuevamente la goma la depresión que produce hace que la tinta ascienda por los canales capilares y llene otra porción del cuerpo; repitiendo esta operación 6 u 8 veces se consigue que llene completamente el cuerpo aprovechando todo



su volumen como depósito de tinta.

45 En el dibujo adjunto se representa a título de ejemplo el dispositivo de llene o nuevo sistema para la carga de plumas estilográficas referido.

N O T A

R e i v i n d i c a c i o n e s

-----

50 En resumen, se reivindica como objeto de este Modelo de utilidad:

1ª.- Plumas estilográficas de nuevo sistema para su carga automática en el que el alimentador va provisto, además de los canales para la salida de tinta, de un orificio central prolongado por tubo capilar hasta la parte posterior del cuerpo de la pluma, y con el acoplo, en un cuello apropiado, de una goma, la que al presionarla y soltarla produce alternadamente la salida de aire por el orificio central, y la entrada de tinta por los canales capilares, consiguiéndose al repetir la operación varias veces el llene completo del cuerpo de la pluma aprovechándose todo su volumen como depósito de tinta.

2ª.- "plumas estilográficas de especial dispositivo de llene".

65 Consta esta memoria de tres hojas foliadas, mecanografiadas por una sola, numeradas cada cinco líneas y una hoja de dibujo.

Madrid, 9 de Mayo de 1945.

p.a.

MANUEL MORA  
P. P.

*M. L. Mora*



11516

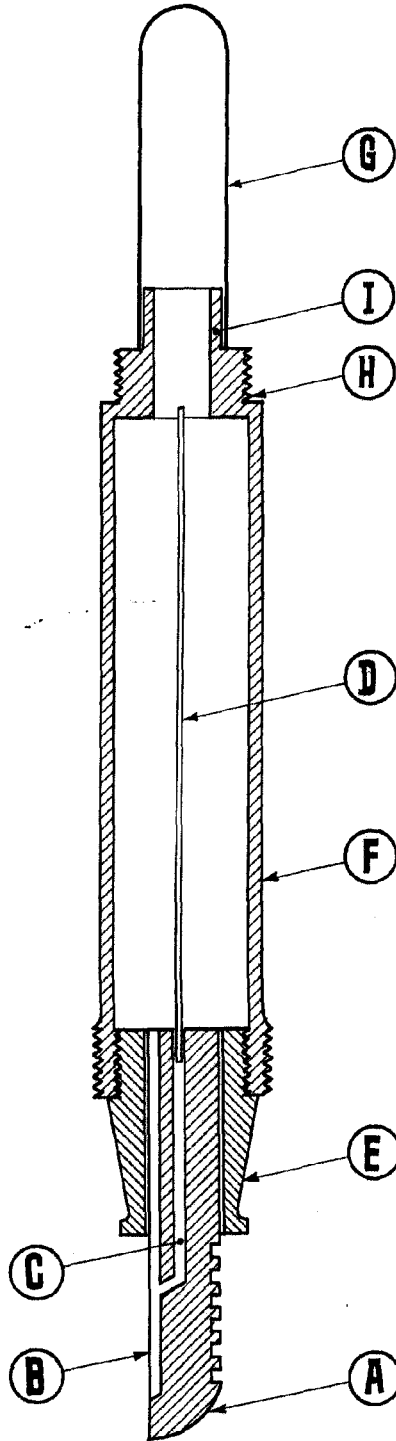

Escala variable.

Madrid, 9 Mayo 1945  
MANUEL MORA  
P. P.  
*Manuel Mora*