



11475

MEMORIA DESCRIPTIVA

del MODELO DE UTILIDAD, por 20 años, solicitado a favor de Don Juan Pedro VINCENT Heymann, de nacionalidad Francesa, residente en Barcelona, por " UNA CUNA PLEGABLE ".

Este Modelo de Utilidad se refiere a una cuna plegable que se caracteriza por su extremada sencillez constructiva, por ser ligera, de fabricación fácil y económica y especialmente por el hecho de que una vez plegada ocupa un espacio sumamente reducido.

Igualmente se caracteriza por la sencillez y facilidad de las maniobras de plegado y desplegado que la misma requiere.

A continuación se describe detalladamente la cuna de que se habla la cual se representa, a título de ejemplo, en los dibujos de la hoja adjunta.

La figura 1, es una vista en elevación de la mencionada cuna montada, con algunas partes seccionadas para su mejor comprensión; la figura 2, es un detalle a mayor escala que la primera, en sección longitudinal mostrando la parte trasera de la referida cuna en posición a medio plegar y la figura 3, es una vista



11475

- 2 -

11475

exterior de la propia parte de cuna totalmente plegada.

La cuna de que se habla comprende un marco metálico -1-, de forma rectangular, que por los extremos de sus lados mayores lleva articuladas unas patas de tijera o cruzadas -2-2'-, con un punto de articulación -3-. Las cuatro patas que así se forman llevan montados en su extremo inferior sendas ruedas -4- unidas dos a dos por un eje -5-.

Las patas -2'- cuyo extremo superior corresponde a la parte trasera de la cuna, se prolongan en un travesaño -6- y están formadas por dos piezas -2'-2''- articuladas entre sí por -7- y provistos de un dispositivo de cierre o sujeción, en la posición de montaje, dispositivo que no se detalla ni en esta descripción ni en los dibujos por poder ser variable sin limitación alguna.

Para plegar esta cuna basta abrir el cierre de la articulación -7- para que la parte -2''- con el travesaño -6- giren alrededor de -7-, lo que automáticamente producirá el aplastamiento de las aspas -2-2'- como se muestra en las figuras 2 y 3.

El marco rectangular -1- presenta por su parte interior una a modo de bolsa de lona o de otro tejido adecuado en forma de paralelepípedo rectángulo, es decir que comprende un fondo plano -9- y unas paredes planas rectangulares -10- cuyas dimensiones corresponden a las del marco -1- siendo su altura, o mejor dicho su profundidad la que en cada caso se estime conveniente. Para dar rigidez a las paredes de la misma se dispone en su fondo una placa -11- de madera u otro material sobre la que se establece el correspondiente colchón.

Puede facultativamente completarse la cuna descrita, a modo de elemento decorativo de la misma, con una tela -12-



11475

- 3 -

11475

en forma de volante fruncido, establecida por la parte exterior del marco -1- y que cubre más o menos las patas de aquella. Esta tela -12- va fijada preferentemente mediante
50 botones de presión para facilitar así su colocación y desmontado.

La cuna descrita será variable en sus dimensiones, formas accesorias, materiales y detalles de construcción; en su decoración y acabado y en general en cuanto no altere, cambie o
55 modifique la esencialidad del objeto del Modelo de Utilidad descrito.

----- N O T A -----

Se reivindica como objeto de este Modelo de Utilidad:-
1º.-Cuna plegable constituida por un marco rígido rectangular
60 montado por sus lados mayores a la parte alta de dos pies de tijera provistos en su extremo inferior de ruedas con llanta de goma y de dichos pies, los que, por la parte superior corresponden a la parte trasera de la cuna, se prolongan en un travesaño que sirve de elemento de maniobra yendo fija-
65 da al marco mencionado y por su parte interior una bolsa de lona u otro tejido en forma de paralelepípedo rectángulo que adopta, disponiendo sobre su fondo una placa rígida sobre la que a su vez se establece el correspondiente colchón.
2º.-La propia cuna en la que los pies que llevan el travesaño
70 de maniobra están constituidos por dos piezas articuladas entre sí que quedan alineadas cuando se monta la cuna y que al rebatirse una sobre la otra da lugar al plegado de la misma, contando con un dispositivo de construcción variable que, a modo de cerrojo, fija las dos partes de cada pié cuando para
75 ello se disponen mutuamente alineadas.
3º.-La propia cuna que facultativamente puede completarse con



11475

11475

- 4 -

una tela dispuesta a modo de volante, fijada al marco rígido de la misma y por su parte exterior, de manera que cubre la bolsa, que forma el cuerpo de la cuna propiamente dicho, 80 y una mayor o menor parte de las patas que la sustentan.

4^a.-Una cuna plegable.

Consta la presente memoria descriptiva de cuatro hojas foliadas escritas por una sola cara. 83

Barcelona, 18 de ABRIL de 1945.

P. A.

JUAN LOPEZ
P. A.
J. L. Lopez

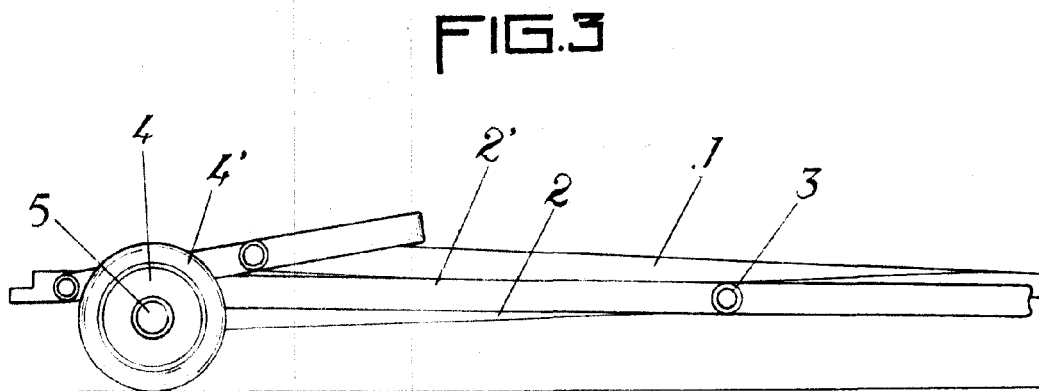
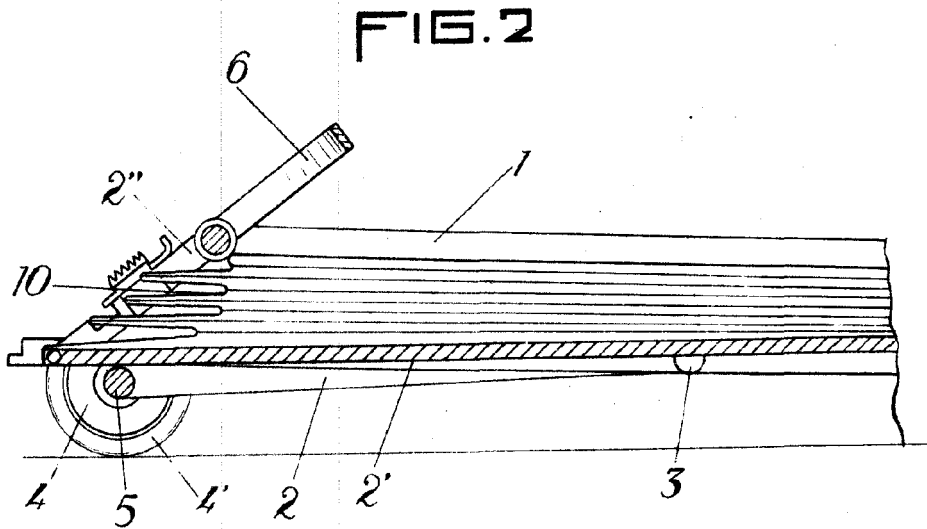
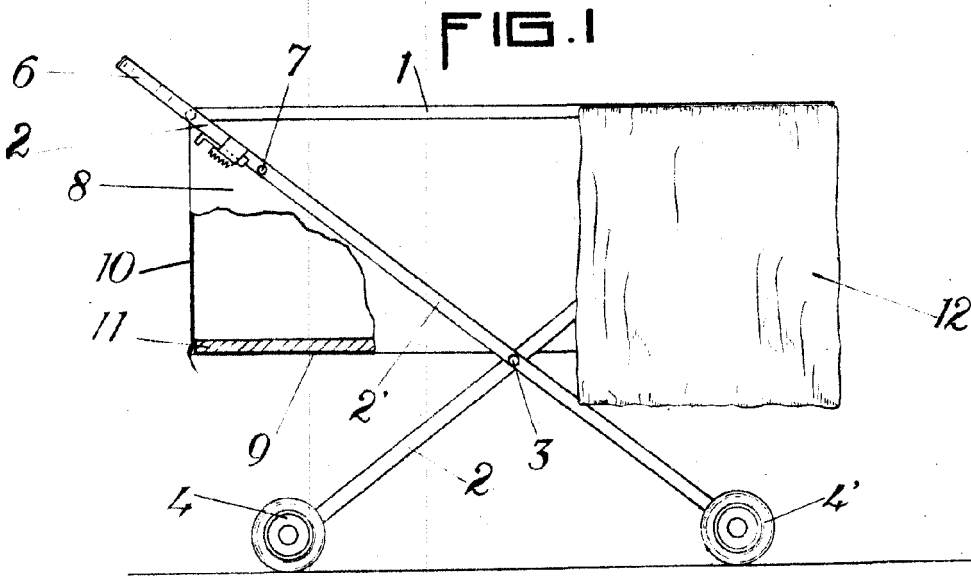

BARCELONA 18 DE Abril DE 1945

P. A.

JUAN LLORI

D. P.

J. Llori

ESCALA VARIABLE.