





15 llos-mondadientes, llevará en el anverso y reverso, anuncios, inscripciones, y diversos elementos de publicidad y propaganda en general.

20 El material empleado en la construcción de estos envases, podrá ser papel, (fuerte), cartón, cartulinas, papel celofán, celuloide, u otros apropiados que considere conveniente el inventor.

25 El envase especial en cuestión, ya sea para contener pajuelas para bebidas, helados ó refrescos, así como para mondadientes u otros artículos, se halla construído de una sola pieza, doblada en forma conveniente, y cosido, bien con grapas metálicas, hilo, u otro procedimiento, así como pegado, al objeto de asegurar su perfecto contenido, y evitar el que éste pueda salirse.

30 Este envase se forma con una cartulina (por ejemplo), de una sola tira, doblada posteriormente en la medida y proporción conveniente, según el destino que vaya a dársele. En el caso de pajuelas, ha de ofrecer mayor longitud y anchura, siendo el lado mayor (1) el posterior del envase, y el (2), la cara anterior del mismo.

35 La parte (1) es la mas larga, y la (2) ó frontal, la mas corta, permitiendo con ello ver facilmente el extremo superior de las pajuelas (4).

El cierre del envase, queda formado, lateralmente, por un cosido (bien con grapas metálicas ó hilo), ó pegado.

40 En las caras anterior y posterior del mismo, llevará espacios destinados a la publicidad ó propaganda, que se estime conveniente.

45 En el caso de ser destinado el citado envase, a contener palillos-mondadientes, las caras anterior y posterior del mismo, han de ser de igual longitud, efectuándose su cierre lateral, por un solo cosido ó pegados, por banda, a causa de que se tamaño no requiere como en el de las



pajuelas, dos cosidos ó pegados por sus laterales

50 Es evidente, que el envase ó recipiente, cumple a perfección el evitar todo contagio ó contacto directo como consecuencia del manoseo, haciendo por virtud del empleo de tal envase, el que su contenido no sufra un deterioro prematuro.

55 Las figuras que se acompañan, permiten ver perfectamente el conjunto y detalles de los dispositivos.

La figura 1ª, es el frente y alzado del envase, visto por la cara anterior.

La figura 2ª, representa el costado del envase, visto lateralmente.

60 La figura 3ª, es una vista en alzado y de frente del anverso del envase, con sus correspondientes palillos-mondadientes, invisibles, merced a que el envase ofrece la misma longitud por su anverso y reverso, con cosido ó pegado por cada banda.

65 La figura 4ª, ofrece una vista lateral de la figura anterior, y en alzado, correspondiendo ambas al mismo destino.

N o t a.

=====

70 EL MODELO DE UTILIDAD que se solicita por veinte años en España, por " ENVASE ESPECIAL, CONSTRUIDO EN PAPEL, CARTON, CARULINA, CELOFAN, CELULOIDE U OTRA MATERIA APROPIADA, DESTINADO A CONTENER PAJAS PARA HELADOS O BEBIDAS, MONDADIENTES, U OTROS OBJETOS ", recaerá sobre las particularidades características de las siguientes REIVINDICACIONES :

75 1ª. - Envase especial destinado a contener pajuelas para refrescos, helados, y bebidas, así como palillos, mondadientes, cuyo envase se halla construído de una sola pieza, en papel, cartulina, cartón, celofán, celuloide u otra materia apropiada, cosido con grapas metálicas ó hilo, ó

80 pegado, pudiendo llevar en sus partes exteriores (6 interiores), inscripciones diversas, y elementos de publicidad y propaganda en general.

85 2ª. - Envase especial, según la anterior reivindicación, el cual representa para el uso público, la ventaja fundamental de que, las pajuelas para absorción de refrescos, y los palillos-mondadientes, que contiene, llegan a la persona que ha de usarlos en un perfecto estado, de conservación, y en su aspecto higiénico, sin estar aglomerados, evitándose con ello el contagio ó contacto directo, como  
90 consecuencia del excesivo manoseo, consiguiéndose además, la higiene mas completa en el uso de los precitados elementos auxiliares.

95 3ª. - " ENVASE ESPECIAL, CONSTRUIDO EN PAPEL, CARTON, CARTULINA, CELOFAN, CELULOIDE U OTRA MATERIA APROPIADA, DESTINADO A CONTENER PAJAS PARA HELADOS O BEBIDAS, MONDADIENTES U OTROS OBJETOS ".

100 Todo conforme a lo descrito en la precedente Memoria que consta de cuatro hojas, mecanografiadas por una sola cara, representándose a título de ejemplo en los dibujos y diseños que se acompañan.

Madrid, 25 de Abril de 1945.

P. A. EL AGENTE OFICIAL DE LA  
PROTECCIÓN INDUSTRIAL

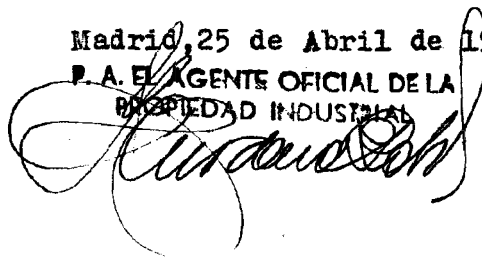

11467

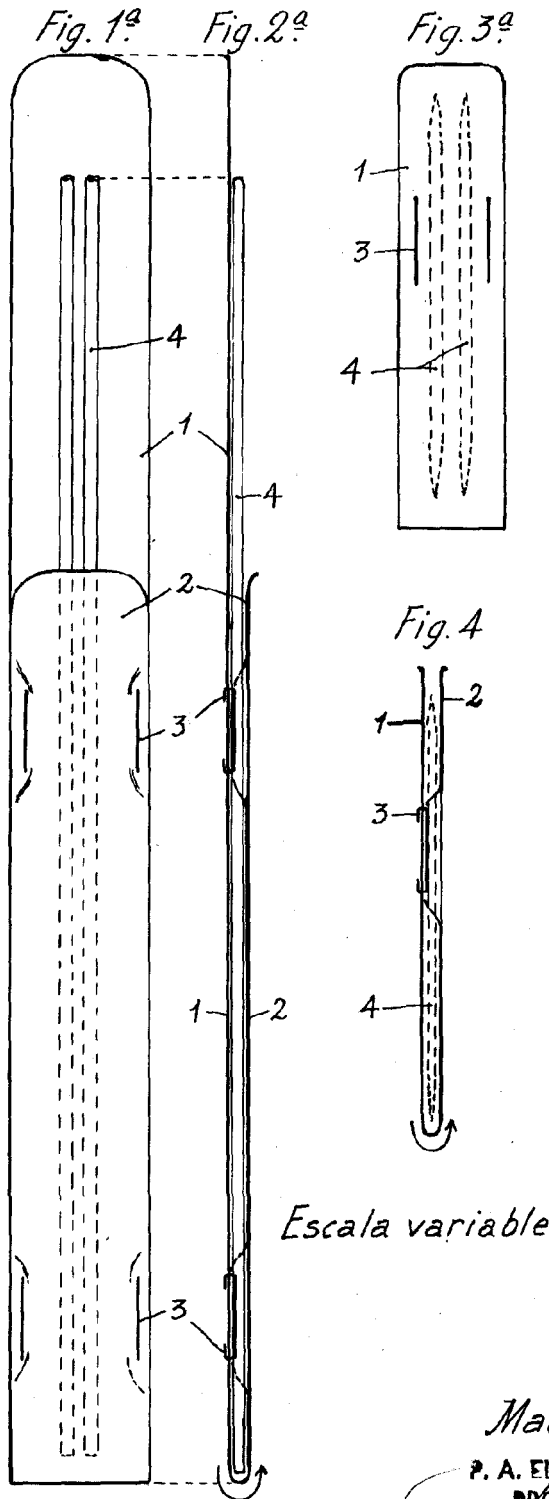

Escala variable

Madrid 25 Abril 1945

P. A. EL AGENTE OFICIAL DE LA  
PROPIEDAD INDUSTRIAL

*[Handwritten signature]*